

Panasonic[®]



Multi Channel AV Control Unit with Receiver

Unité de commande AV avec récepteur à canaux multiples

Unidad de control de múltiples canales de audio-vídeo con receptor

CA-TU9000U

Operating Instructions
Manuel d'instructions
Manual de instrucciones

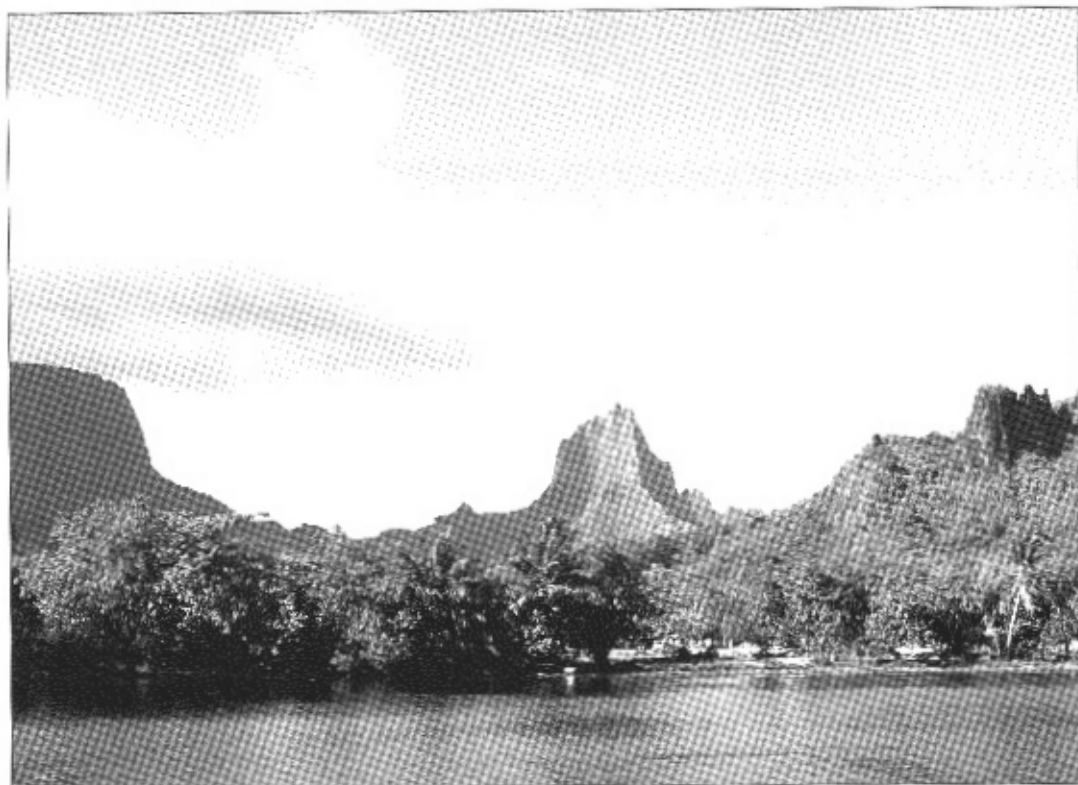

 DOLBY
DIGITAL

 DIGITAL
dts
SURROUND

- Please read these instructions carefully before using this product and save this manual for future use.
- Prière de lire ces instructions attentivement avant d'utiliser le produit et garder ce manuel pour l'utilisation ultérieure.
- Lea con atención estas instrucciones antes de utilizar el producto y guarde este manual para poderlo consultar en el futuro.

Safety Information

Radio Frequency Interference Statement (Part 15 of the FCC Rules):

Applies only in U.S.A.

This equipment has been tested and found to comply with the limits for a Class B digital, pursuant to Part 15 of the FCC Rules.

- These limits are designed to provide reasonable protection against harmful interference in an automobile installation. This equipment generates, uses, and can radiate radio frequency energy and, if not installed and used in accordance with the instructions, may cause harmful interference to radio communications. However, there is no guarantee that interference will not occur in a particular installation. If this equipment does cause harmful interference to radio or television reception, which can be determined by turning the equipment off and on, the user is encouraged to consult the dealer or an experience radio technician for help.

FCC Warning:

Any unauthorized changes or modifications to this equipment would void the user's authority to operate this device.

This device complies with Part 15 of the FCC Rules:

Operation is subject to the following two conditions:

- (1) This device may not cause harmful interference, and
- (2) This device must accept any interference received, including interference that may cause undesired operation.

※For Canada:

This Class B digital apparatus complies with Canadian ICES-003.

Label Indication and Location

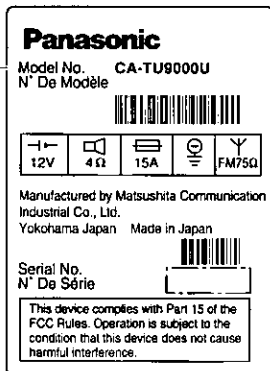
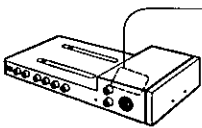

WARNING:

TO REDUCE THE RISK OF FIRE OR ELECTRIC SHOCK, DO NOT EXPOSE THIS PRODUCT TO RAIN OR MOISTURE.

TO REDUCE THE RISK OF FIRE OR ELECTRIC SHOCK, AND ANNOYING INTERFERENCE, USE ONLY THE INCLUDED COMPONENTS.

Find the model number and serial number on either the back or bottom of the unit. Please record them in the spaces below and retain this booklet as a permanent record of your purchase to help with identification in case of theft.

MODEL NUMBER CA-TU9000U

SERIAL NUMBER _____

DATE PURCHASED _____

FROM _____

Consignes de sécurité

Información para su seguridad

AVERTISSEMENT:
POUR RÉDUIRE LES RISQUES D'INCENDIE OU D'ÉLECTROCUTION, N'EXPOSEZ PAS CET APPAREIL À LA PLUIE OU À L'HUMIDITÉ.

AFIN DE PRÉVENIR TOUT RISQUE D'INCENDIE OU D'INTERFÉRENCES, UTILISER UNIQUEMENT LES COMPOSANTS FOURNIS.

※Déclaration d'interférence de fréquences radio (Partie 15 des Règlements FCC):
Cet appareil numérique de Classe B est conforme au règlement ICES-003 canadien.

ADVERTENCIA:
PARA REDUCIR EL RIESGO DE INCENDIOS O SACUDIDAS ELÉCTRICAS, NO EXPONGA ESTE PRODUCTO A LA LLUVIA NI A LA HUMEDAD.

PARA REDUCIR EL RIESGO DE INCENDIOS O SACUDIDAS ELÉCTRICAS, Y PARA EVITAR LAS INTERFERENCIAS MOLESTAS, UTILICE SOLAMENTE LOS COMPONENTES INCLUIDOS.

Il est recommandé de noter, dans l'espace prévu ci-dessous, les numéros de modèle et de série inscrits soit à l'arrière soit sur le fond de l'appareil, et de conserver ce manuel comme mémorandum de l'achat afin de permettre l'identification de l'appareil en cas de vol.

NUMÉRO DE MODÈLE CA-TU9000U
NUMÉRO DE SÉRIE _____
DATE DE L'ACHAT _____
VENDEUR _____

Encuentre el número de modelo y el número de serie en la parte posterior o inferior de la unidad. Anótelos en el espacio de abajo y guarde este manual a modo de prueba permanente de su compra, para que pueda utilizarlo en el caso de que le roben la unidad.

NÚMERO DE MODELO CA-TU9000U
NÚMERO DE SERIE _____
FECHA DE ADQUISICIÓN _____
VENDEUR _____

Panasonic welcomes you to our ever growing family of electronic product owners. We know that this product will bring you many hours of enjoyment. Our reputation is built on precise electronic and mechanical engineering, manufactured with carefully selected components and assembled by people who take pride in their work. Once you discover the quality, reliability, and value we have built into this product, you too will be proud to be a member of our family.

To use this unit, you will need the exclusively designed head unit CY-VMD9000U (In-dash 7 wide color LCD monitor/DVD-video, CD player) or CY-VMC7000U (In-dash 7 wide color LCD monitor/CD player) (both sold separately).

- **These Operating Instructions explain the operating procedures for the unit when it is used in combination with the CY-VMD9000U.**

Note:

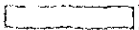
- This book describes a connection with Panasonic car navigation system. However, Panasonic car navigation system is not on the market at this moment (March 2001). Therefore, the descriptions with regard to Panasonic car navigation system are marked with light gray belt () to distinguish them from others.

A note on screen displays:

- Most of the example screen displays shown in these Operating Instructions are for when the CY-VMD9000U is being used with CA-TU9000U.
- If you are using the CA-TU9000U in combination with the CY-VMD9000U or CY-VMC7000U, the contents of the menus, etc., may differ somewhat.

Apparatus Claims of U.S. Patent Nos. 4,631,603, 4,577,216, and 4,819,098, licensed for limited viewing uses only. This product incorporates copyright protection technology that is protected by method claims of certain U.S. patents and other intellectual property rights owned by Macrovision Corporation and other rights owners. Use of this copyright protection technology must be authorized by Macrovision Corporation, and is intended for home and other limited viewing uses only unless otherwise authorized by Macrovision Corporation. Reverse engineering or disassembly is prohibited.

Before Use

When connecting to CY-VMD9000U

- For use, be absolutely sure to connect the optical fiber cable (sold separately) to the display unit (CY-VMD9000U).
- Operations can be performed using either the remote control unit provided with the CY-VMD9000U or the unit (display unit).
- For details on such procedures as the wiring and installation, refer to these operating instructions together with the instructions accompanying the CY-VMD9000U.
- Concerning the unit's accessories
The parts used for installing and wiring the unit are provided with the unit. Refer to page 76.

When connecting to CY-VMC7000U

- For use, be absolutely sure to connect the optical fiber cable (sold separately) to a Panasonic DVD player (CX-DV700U).
- Operations can be performed using both the remote control unit provided with the CY-VMC7000U and the CA-TU9000U, or the display unit (CY-VMC7000U).
- The following functions are activated only with the remote control unit supplied to CA-TU9000U.
 - SPACE • PRO LOGIC • DOWN MIX • DRC (DYNAMIC RANGE COMPRESSION) (→ page 25)
- For details on such procedures as the wiring and installation, refer to these operating instructions together with the instructions accompanying the CY-VMC7000U.
- Concerning the unit's accessories
The parts used for installing and wiring the unit are provided with the unit. Refer to page 76.

Contents

Safety Information	Page 2
Radio Frequency Interference Statement (Part 15 of the FCC Rules) ...	2
<input type="checkbox"/> Before Use	5
<input type="checkbox"/> Use this Product Safely	16
ID code, ID code input	
<input type="checkbox"/> Features	18
<input type="checkbox"/> Components/Remote Control Unit Preparation	19
<input type="checkbox"/> Setting up a 5.1-channel Surround System	20
<input type="checkbox"/> Name of Controls and Functions	22
<input type="checkbox"/> Discs that can be Played Back	26
<input type="checkbox"/> General	28
Power, mode, volume, mute, display open/close, monitor position adjustment	
<input type="checkbox"/> Basic Disc Operations	30
Disc insert and playback, mode selection, stop and disc eject, selecting a menu item, listening to DVD/video CD, listening to CD	
<input type="checkbox"/> Selecting the Playback Mode and Setting the Sound Field	36
Producing audio that is audible at low volumes, sound field settings	
<input type="checkbox"/> CD Changer Basics	38
CD changer mode, disc selection, track selection, track search, various way of listening	
<input type="checkbox"/> Radio	40
Radio mode, band, tuning, one-touch selection of a station	
<input type="checkbox"/> Useful Functions	42
Private mode, rear monitor, DVD player, VCR/camcorder, rear view camera, car navigation, aspect ratio	
<input type="checkbox"/> User Settings	50
Monitor position, navigation set up, rear view camera set up, clock setting, ID code setting, button operation sound, video control setting	
<input type="checkbox"/> Display (Screen) Settings	60
Dimmer, contrast, brightness, color, tint	
<input type="checkbox"/> DVD Settings	62
DVD Menu language, subtitle language, audio language, display aspect and DVD software mode	
<input type="checkbox"/> Sound Settings	66
VTR input level, digital input setting, setting the speaker, adjusting the speaker level, adjusting the speaker delay time, dynamic range compression rate adjustment, graphic equalizer	

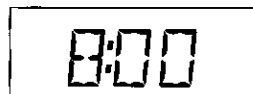

<input type="checkbox"/> Installation Guide	76
Mounting the control unit (CY-VMD9000U/CY-VMC7000U)	
<input type="checkbox"/> Electrical Connections	82
Wiring diagram, connection with the display unit (CY-VMD9000U/CY-VMC7000U), DVD player (CX-DV700U), CD changer (CX-DP88U)	
<input type="checkbox"/> Troubleshooting	89
Where to get service help, troubleshooting tips, error display messages, reset switch	
<input type="checkbox"/> Maintenance	96
Notes on discs	
<input type="checkbox"/> Definition of Terms	97
<input type="checkbox"/> Language Code List	98
<input type="checkbox"/> Specifications	99

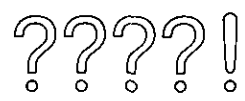
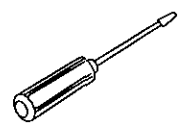

*Panasonic est heureuse de vous compter parmi les utilisateurs de ses appareils électroniques. Nous pouvons vous assurer que cet appareil vous procurera de longues heures d'agrément. Notre réputation est fondée sur une ingénierie électronique et mécanique de haute précision, laquelle préside à la fabrication d'appareils ne comportant que des composants de choix assemblés par un personnel soucieux de la bonne réputation acquise par la qualité de son travail. Après avoir découvert la qualité, la valeur et la fiabilité de cet appareil, vous aussi serez fier d'être un client **Panasonic**.*

Pour utiliser cet appareil, vous aurez besoin de l'unité maîtresse de conception exclusive CY-VMD9000U (moniteur grand écran couleur 7 à écran à cristaux liquides-lecteur de DVD vidéo, CD intégré en tableau de bord) ou CY-VMC7000U (moniteur grand écran couleur 7 à écran à cristaux liquides-lecteur de CD intégré en tableau de bord) (tous deux vendus séparément).

● **Ce manuel d'instructions explique le fonctionnement de l'appareil lorsqu'il est utilisé en combinaison avec le CY-VMD9000U.**

Remarque:

- Le présent manuel décrit le raccordement à un système de navigation automobile Panasonic. Le système de navigation automobile Panasonic n'est toutefois pas encore sur le marché (mars 2001). Par conséquent, les descriptions qui concernent le système de navigation automobile Panasonic sont inscrites sur un fond gris pâle () pour les distinguer des autres.

Remarque sur les affichages d'écran:

- La plupart des exemples d'affichage à l'écran présentés dans ce manuel d'instructions s'appliquent à l'utilisation du CY-VMD9000U avec le CA-TU9000U.
- Si vous utilisez le CA-TU9000U en combinaison avec le CY-VMD9000U ou CY-VMC7000U, le contenu des menus, etc., peut être quelque peu différent.

Cet appareil incorpore une technologie anti-piratage protégée par des brevets déposés auprès des autorités du gouvernement américain et d'autres droits de propriété intellectuelle détenus par Macrovision Corporation et d'autres détenteurs de droits. L'utilisation de cette technologie de protection des droits d'auteur doit être autorisée par la société Macrovision et doit se limiter à des fins de divertissement privé à moins d'une autorisation préalable et explicite de Macrovision Corporation. Toute rétro-ingénierie ou tout démontage est interdit.

Avant l'utilisation

Lors du raccordement au CY-VMD9000U

- Pour l'utilisation, assurez-vous sans faute d'avoir raccordé le câble à fibres optiques (vendu séparément) à l'unité d'affichage (CY-VMD9000U).
- Les commandes peuvent être effectuées à l'aide de la télécommande fournie avec le CY-VMD9000U ou directement sur l'appareil (unité d'affichage).
- Pour plus de détails sur les procédures telles que celles de câblage et d'installation, référez-vous au présent manuel d'instructions ainsi qu'aux instructions qui accompagnent le CY-VMD9000U.
- À propos des accessoires de l'appareil
Les pièces utilisées pour l'installation et le câblage de l'appareil sont fournies avec ce dernier. Référez-vous à la page 160.

Lors du raccordement au CY-VMC7000U

- Pour l'utilisation, assurez-vous sans faute d'avoir raccordé le câble à fibres optiques en option (vendu séparément) à un lecteur DVD Panasonic (CX-DV700U).
- Les commandes peuvent être effectuées à l'aide de la télécommande fournie avec le CY-VMC7000U et le CA-TU9000U ou directement sur l'unité d'affichage (CY-VMC7000U).
- Les fonctions suivantes ne sont activées qu'avec la télécommande fournie avec le CA-TU9000U.
 - SPACE
 - PRO LOGIC
 - DOWN MIX
 - DRC (DYNAMIC RANGE COMPRESSION) (→ page 109)
- Pour plus de détails sur les procédures telles que celles de câblage et d'installation, référez-vous au présent manuel d'instructions ainsi qu'aux instructions qui accompagnent le CY-VMC7000U.
- À propos des accessoires de l'appareil
Les pièces utilisées pour l'installation et le câblage de l'appareil sont fournies avec ce dernier. Référez-vous à la page 160.

Table des matières

Consignes de sécurité	Page 3
<input type="checkbox"/> Avant l'utilisation	9
<input type="checkbox"/> Utilisez cet appareil de façon sécuritaire	100
Code d'identification, saisie du code d'identification	
<input type="checkbox"/> Caractéristiques	102
<input type="checkbox"/> Composants et préparation de la télécommande	103
<input type="checkbox"/> Installation d'un système ambiophonique à 5,1 canaux	104
<input type="checkbox"/> Noms des commandes et fonctions	106
<input type="checkbox"/> Disques dont la lecture est possible	110
<input type="checkbox"/> Généralités	112
Alimentation, mode, volume, sourdine, ouverture/fermeture de l'afficheur, réglage de la position de l'écran	
<input type="checkbox"/> Opérations de base pour les disques	114
Insertion de disque et lecture, sélection de mode, arrêt et éjection de disque, sélection d'une option de menu, écoute des DVD/vidéo CD, écoute de CD	
<input type="checkbox"/> Sélection du mode de lecture et réglage du champ sonore	120
Production de son audible à volumes bas, réglages de champs sonores	
<input type="checkbox"/> Fonctionnement de base du changeur CD	122
Mode de changeur CD, sélection de disque, sélection de plage, recherche de plage, diverses façons de faire l'écoute	
<input type="checkbox"/> Radio	124
Mode radio, bande, syntonisation, sélection d'une station avec une seule touche	
<input type="checkbox"/> Fonctions utiles	126
Mode privé, écran arrière, lecteur DVD, magnétoscope/caméscope, caméra de vision arrière, navigation automobile, rapport de format	
<input type="checkbox"/> Réglages d'utilisateur	134
Position de l'écran, réglage de navigation, installation de la caméra de vision arrière, réglage de l'horloge, réglage de code d'identification, son de fonctionnement des touches, réglage de commande vidéo	
<input type="checkbox"/> Réglages d'affichage	144
Gradateur, contraste, luminosité, couleur, tonalité	
<input type="checkbox"/> Réglages DVD	146
Langue de menu DVD, langue de sous-titres, langue audio, format d'affichage et mode de support DVD	
<input type="checkbox"/> Réglages sonores	150
Niveau d'entrée VIDÉO, réglage d'entrée numérique, réglage du haut-parleur, réglage du niveau de haut-parleur, réglage du décalage temporel de haut-parleur, réglage du taux de compression de la dynamique de modulation, égalisateur graphique	

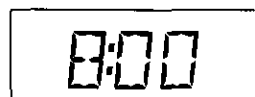

<input type="checkbox"/> Guide d'installation	160
Montage de l'unité de commande (CY-VMD9000U/CY-VMC7000U)	
<input type="checkbox"/> Raccordements électriques	166
Schéma de câblage, raccordement avec le CY-VMD9000U/CY-VMC7000U, lecteur DVD (CX-DV700U), un changeur CD (CX-DP88U)	
<input type="checkbox"/> Dépannage	173
Service après-vente, conseils de dépannage, messages d'erreur affichés, bouton de réinitialisation	
<input type="checkbox"/> Entretien	180
Remarques sur les disques	
<input type="checkbox"/> Définition des termes	181
<input type="checkbox"/> Liste des codes de langue	182
<input type="checkbox"/> Données techniques	183

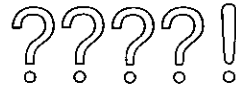
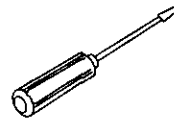

Panasonic le da la bienvenida a la familia constantemente en aumento de poseedores de productos electrónicos. Estamos seguros de que este producto le proporcionará muchas horas de distracción. Nos esforzamos en proporcionarle las ventajas de la ingeniería mecánica y electrónica de precisión, de una fabricación con componentes cuidadosamente seleccionados, y de un montaje realizado por personas orgullosas de la reputación que su trabajo ha cimentado para nuestra empresa. Una vez comprobada la calidad, el valor y la fiabilidad incorporados en este producto, usted también se sentirá orgulloso de pertenecer a nuestra familia.

Para utilizar esta unidad necesitará la unidad principal diseñada exclusivamente CY-VMD9000U (Monitor LCD en color de pantalla ancha de 7" empotrado/Reproductor de DVD-Vídeo y CD) o la CY-VMC7000U (Monitor LCD en color de pantalla ancha de 7" empotrado/Reproductor de CD) (ambas vendidas separadamente).

• Este manual de instrucciones explica los procedimientos de operación para la unidad cuando ésta se utilice en combinación con la CY-VMD9000U.

Nota:

- Este manual de instrucciones describe una conexión con un sistema de navegación de vehículo Panasonic. Sin embargo, el sistema de navegación de vehículo Panasonic no se encuentra disponible en el mercado en este momento (marzo de 2001). Por lo tanto, las descripciones relacionadas con el sistema de navegación de vehículo Panasonic están marcadas con un recuadro color gris claro () para distinguirlas de las demás.

Acerca de las visualizaciones en pantalla:

- La mayoría de las visualizaciones de las pantallas de ejemplo mostradas en este manual de instrucciones son para cuando la CY-VMD9000U está siendo utilizada con la CA-TU9000U.
- Si está utilizando la CA-TU9000U en combinación con la CY-VMD9000U ó CY-VMC7000U, el contenido de los menús, etc., puede ser algo diferente.

Reclamaciones de aparatos de patentes de los Estados Unidos de América número 4,631,603, 4,577,216 y 4,819,098, con licencia para usos de visión limitada solamente.

Este producto incorpora tecnología de protección de los derechos de autor que está protegida por reclamaciones de métodos de ciertas patentes de los Estados Unidos de América y otros derechos de propiedad intelectual propiedad de Macrovision Corporation y otros propietarios de derechos. La utilización de esta tecnología de protección de los derechos de autor debe contar con la autorización de Macrovision Corporation, y sólo deberá utilizarse en el hogar y con otros usos de visión limitada a menos que Macrovision Corporation autorice lo contrario. La inversión de la ingeniería o el desmontaje están prohibidos.

Antes de la utilización

Cuando conecte a una CY-VMD9000U

- Para la utilización, asegúrese de conectar el cable de fibra óptica (vendido separadamente) a la unidad de pantalla (CY-VMD9000U).
- Las operaciones pueden realizarse utilizando el mando a distancia suministrado con la CY-VMD9000U o la unidad (unidad de pantalla).
- Para conocer detalles de procedimientos tales como el cableado y la instalación, consulte el manual de instrucciones junto con las instrucciones que acompañan a la CY-VMD9000U.
- Acerca de los accesorios de la unidad
Las partes utilizadas para instalar y cablear la unidad son suministradas con la unidad. Consulte la página 244.

Cuando conecte a una CY-VMC7000U

- Para la utilización, asegúrese de conectar el cable de fibra opcional (vendido separadamente) a un reproductor DVD de Panasonic (CX-DV700U).
- Las operaciones pueden realizarse utilizando ambos mandos a distancia suministrados con la CY-VMC7000U y la CA-TU9000U, o la unidad de pantalla (CY-VMC7000U).
- Las funciones siguientes solamente se activan con el mando a distancia suministrado con la CA-TU9000U.
• SPACE • PRO LOGIC • DOWN MIX • DRC (DYNAMIC RANGE COMPRESSION) (→ página 193)
- Para conocer detalles de procedimientos tales como el cableado y la instalación, consulte el manual de instrucciones junto con las instrucciones que acompañan a la CY-VMC7000U.
- Acerca de los accesorios de la unidad
Las partes utilizadas para instalar y cablear la unidad son suministradas con la unidad. Consulte la página 244.

Índice

Información para su seguridad	Página 3
<input type="checkbox"/> Antes de la utilización	13
<input type="checkbox"/> Utilización de este producto con seguridad	184
Código de identificación, introducción del código de identificación	
<input type="checkbox"/> Características	186
<input type="checkbox"/> Componentes/Preparación del control remoto	187
<input type="checkbox"/> Preparación de un sistema de sonido ambiental de 5,1 canales	188
<input type="checkbox"/> Nombres de los controles y funciones	190
<input type="checkbox"/> Discos que pueden reproducirse	194
<input type="checkbox"/> Generalidades	196
Alimentación, modo, volumen, silenciamiento, abertura/cierre de la unidad de pantalla, ajuste de posición del monitor	
<input type="checkbox"/> Operaciones básicas de los discos	198
Introducción y reproducción de discos, selección de modo, parada y expulsión de discos, selección de un elemento de menú, escucha de DVD/CD de vídeo, escucha de CD	
<input type="checkbox"/> Selección del modo de reproducción y ajuste del campo de sonido	204
Producción de audio que puede oírse con volúmenes bajos, ajustes del campo de sonido	
<input type="checkbox"/> Operaciones básicas del cambiador de CD	206
Modo de cambiador de CD, selección de discos, selección de pistas, búsqueda de pistas, varias formas de escucha	
<input type="checkbox"/> Radio	208
Modo de radio, banda, sintonización, selección con un toque de una emisora	
<input type="checkbox"/> Funciones útiles	210
Modo privado, monitor trasero, reproductor DVD, videograbadora/videocámara, cámara retrovisora, navegación de vehículo, relación de aspecto	
<input type="checkbox"/> Ajustes del usuario	218
Posición del monitor, preparación para la navegación, preparación de la cámara retrovisora, puesta en hora del reloj, ajuste del código de identificación, sonido de operación de los botones, ajuste de control de vídeo	
<input type="checkbox"/> Ajustes de la pantalla	228
Intensidad de iluminación, contraste, brillo, color, matiz	
<input type="checkbox"/> Ajustes DVD	230
Idioma de menús de DVD, idioma de subtítulos, idioma de audio, aspecto de pantalla y modo de software DVD	

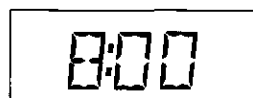
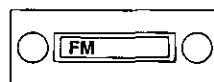

6

<input type="checkbox"/> Ajustes de sonido	234
Nivel de entrada de videograbadora, ajuste de entrada digital, ajuste de los altavoces, ajuste del nivel de los altavoces, ajuste del tiempo de retardo de los altavoces, ajuste del régimen de compresión de la gama dinámica, ecualizador gráfico	
<input type="checkbox"/> Guía de instalación	244
Montaje de la unidad de control (CY-VMD9000U/CY-VMC7000U)	
<input type="checkbox"/> Conexiones eléctricas	250
Diagrama de cableado, conexión con la unidad de pantalla CY-VMD9000U/CY-VMC7000U, reproductor DVD (CX-DV700U), cambiador de CD (CX-DP88U)	
<input type="checkbox"/> Solución de problemas	257
Dónde obtener ayuda para reparaciones, consejos para solucionar problemas, mensajes de error, interruptor de reposición	
<input type="checkbox"/> Mantenimiento	264
Notas acerca de los discos	
<input type="checkbox"/> Definición de términos	265
<input type="checkbox"/> Lista de códigos de idiomas	266
<input type="checkbox"/> Especificaciones	267

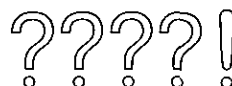
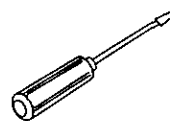

Use this Product Safely

WARNING:

TO AVOID RISK OF SERIOUS INJURY OR POSSIBLE VIOLATION OF LAWS, NOT FOR USE WHERE VISIBLE TO DRIVER FOR ANY PURPOSE OTHER THAN NAVIGATION OR USE WITH REAR VIEW CAMERA.

When Driving:

- The driver must not operate the color LCD monitor. Operating the color LCD monitor may lead to carelessness and cause an accident. Stop your car in a safe location when operating the unit.
- The driver must not watch videos while driving. It may lead to carelessness and cause an accident.
- Keep the unit at an appropriate sound level. Driving with the sound at a level that prevents you from hearing sounds outside and around the car may cause an accident.

When Driving

The driver must not operate the color LCD monitor. Operating the color LCD monitor may lead to distraction and cause an accident. Stop your car in a safe location when operating the unit.

When Car Washing

Do not expose the product, including the speakers and discs, to water or excessive moisture. This could cause electrical shorts, fire, or other damage.

When Parked

Parking in direct sunlight can produce very high temperatures inside your car. Give the interior a chance to cool down before switching the unit on.

Use the Proper Power Supply

This product is designed to operate off a 12 V DC, negative ground battery system (the normal system in a North American car).

Disc Mechanism

Do not insert coins or any small objects. Keep screwdrivers and other metallic objects away from the disc mechanism and disc.

Protect the DVD Software

When you leave the car, be sure to eject the disc from this unit and bring it out.

Use Authorized Servicenters

Do not attempt to disassemble or adjust this precision product. Please refer to the Servicenter list including with this product for service assistance.

For Installation

This product should be installed in a horizontal position with the front end up at a convenient angle, but not more than 30°.

The user should bear in mind that in some areas there may be restrictions on how and where this unit must be installed. Consult your dealer for further details.

This system is designed so that you cannot see picture from VCR, and other devices while you are driving.

- Park your car in a safe place with pulling the side brake (parking brake) lever before watching the monitor.
- Picture can be seen on the second monitor.

Note:

- Be sure to connect the side brake (parking brake) connection lead. (→ page 78 of the operating instructions for CY-VMD9000U)

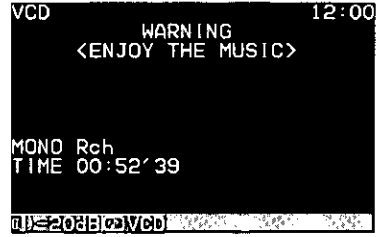

Cautions:

- Picture might not be displayed, or it might take more time than usual to display picture in low temperature. Also, movement of picture might become labored, or picture quality might become deteriorative in low temperature. [Practicable temperature: 32 °F to 104 °F (0 °C to 40 °C)]
- Do not touch the LCD (liquid crystal display). If you touch the LCD, your fingerprints are conspicuous because the surface of the LCD was specially processed.
- In some cases, noise is generated. It depends on the position or direction of a cellular phone. Change the position or direction of the cellular phone, or keep it away from the unit.

ID Code

Prior to operating this unit, it is advisable to assign your 4-digit ID code for security. (Make sure to use **four digits** for ID code. ID code cannot be set with two or three digits.)

Once the ID code has been set, the unit cannot be operated if the main power supply is disconnected then re-connected. It is electrically locked so that a thief could not use the stolen unit unless that person knows the code you have set.

The ID code operation must be performed only by the person whom the unit belongs to.

Generally, it is not necessary to enter the ID code each time when using the unit if it has never been disconnected from the main power supply (car battery). For the ID code setting procedures, see pages 56, 57.

Cautions:

- Record your registered ID code and keep it in a secure location. If you forget it, you will be unable to use the unit.
- In case that you cannot operating the unit because of forgetting the ID code, please consult your nearest Panasonic Servicenter.

ID Code Input

Enter the ID code after turning on the power and activating the display.

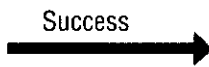

Note:

- When fail in entering ID code, a screen on the right is displayed and the unit beeps three times. Enter a correct ID code. In case of failing in entering ID code three times consecutively, the power is turned off. Turn on the power again and enter a correct ID code in this case.

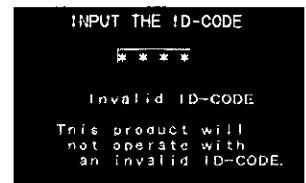

Features

■ The following is a chart that shows additional functions due to combination with CA-TU9000U.

Function \ Model	CY-VMD9000U only	CY-VMD9000U + CA-TU9000U
Radio (AM/FM)	Not applicable	Applicable
CD changer control* ¹	Not applicable	Applicable
45 W × 4 ch + 35 W power output	Not applicable	Applicable
Private mode* ²	Not applicable	Applicable
Sound settings	Not applicable	Applicable
Output of the speaker supplied with CY-VMD9000U ● Cannot be used for a center speaker.	Priority to Navigation When Navigation is "ON", the Navigation audio is given priority.	Fixed to Navigation Only the Navigation audio is output.
Volume adjustment	Speaker volume Adjusts the volume of the supplied speaker.	Volume Adjusts the volume of the external speakers connected to the unit.
Optical digital connections	Not applicable	Applicable Connect the optical fiber cable (sold separately).

*¹ A CD changer is optional.

*² A function that mutes the sound from the rear speakers connected to the front monitor (display unit of CY-VMD9000U/VMC7000U) when you have different modes at the front and rear monitor after connecting the rear monitor.

Note:

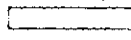
- This book describes a connection with Panasonic car navigation system. However, Panasonic car navigation system is not on the market at this moment (March 2001). Therefore, the descriptions with regard to Panasonic car navigation system are marked with light gray belt () to distinguish them from others.

■ The following is a chart that shows additional functions due to combination with CY-VMD9000U or CY-VMC7000U.

Function \ Model	CY-VMD9000U + CA-TU9000U	CY-VMC7000U + CA-TU9000U
Playback of DVD/video CD	Applicable	Not applicable
DVD settings	Applicable	Not applicable
Sound settings ● SPACE ● PRO LOGIC ● DOWN MIX ● DRC (DYNAMIC RANGE COMPRESSION)	Applicable Operated by the remote control unit supplied to CY-VMD9000U.	Applicable Operated by the remote control unit supplied to CA-TU9000U.

Components/Remote Control Unit Preparation

Components

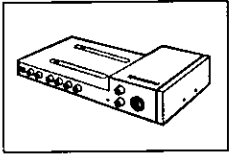

- Multi channel AV control unit with receiver (1)

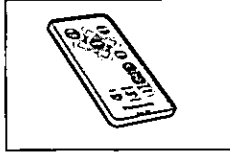

- Remote control unit (for user of CY-VMC7000U) (1)

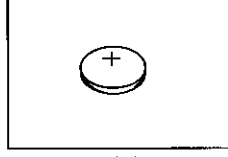

- Battery (1)

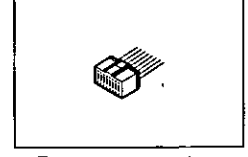

- Power connector (1)

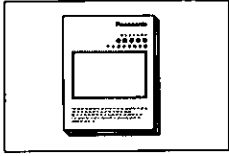

- Operating instructions (1)

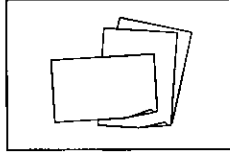

- Warranty card, etc.

- Installation hardware (screws, cords, etc.) (→ page 76)

Remote Control Unit Preparation (Supplied)

Battery Installation (Inserting/Replacing the Batteries)

- 1 Remove the battery holder.**
Pull the holder by the position B while pushing position A in the direction indicated by the arrow.
- 2 Install the battery on the battery holder.**
Set a new battery properly with its (+) side facing up as shown in the figure.
- 3 Insert the battery holder.**
Push in the battery holder back into its original position.

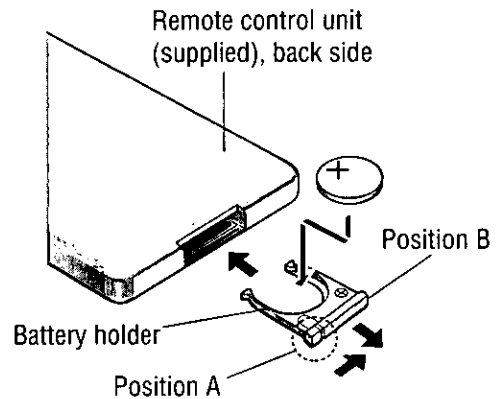

Battery Notes

Remove and dispose of an old battery immediately.

Battery Information:

- Battery type: Panasonic lithium battery (CR2025) (supplied)
- Battery life: Approximately 6 months with normal use (at room temperature)

Caution:

- Improper use of batteries may cause overheating, an explosion or ignition, resulting in injury or a fire. Battery leakage may damage the unit.

- Do not disassemble or short the battery. Do not throw a battery into a fire.
- Keep batteries away from children to avoid the risk of accidents.
- Be careful to the local disposal rules when you dispose of batteries.

Setting up a 5.1-channel Surround System

The procedure for setting up a 5.1-channel surround system in order to play DVD software in a way that creates a "you are there" feel in a car is described below.

- Even if you are using this unit without installing a center speaker, surround speakers, or a subwoofer, it is still necessary to make the speaker settings in order to adjust the sound balance.
- Be sure to connect the optical fiber cable (sold separately) to the display unit (CY-VMD9000U) or a Panasonic DVD player (CX-DV700U).

1 Installing the speakers.

■ Front Speakers (left/right) ... FRONT L/FRONT R

Use the left and right front speakers (such as speakers that are built into the front door).

■ Center Speaker ... CENTER

Install in the middle of the dashboard, near the monitor.

- The supplied speaker cannot be used as the center speaker.

■ Surround Speakers (left/right) ... L-SUR/R-SUR

Use the left and right rear speakers (such as speakers that are built into the rear door or the rear deck).

■ Subwoofer ... SUB-WFR

Because the audio imaging is not nearly as dependent on the position where the subwoofer is installed as it is with the other speakers, the subwoofer can be installed anywhere that is convenient. (A separate power amplifier for the subwoofer is needed.)

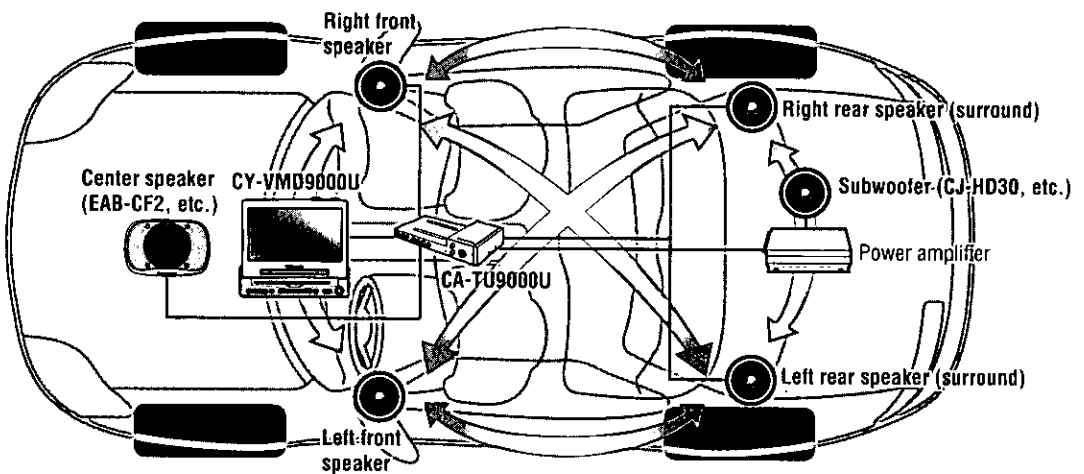

This system is capable of producing a feeling of the audio image moving not only left-right, but also front-back and diagonally, creating a powerful audio image that makes the listener feel as if they are part of the scene when watching a movie.

2 Turning on the power (page 28) and setting/adjusting the speakers (pages 68–73).

Speaker settings

Set the size (and presence/absence) of the speakers.

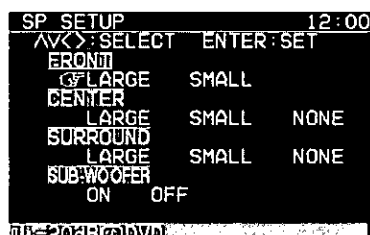

Speaker settings

Speaker output levels

Adjust the output balance so that the volume that is heard from each speaker is identical.

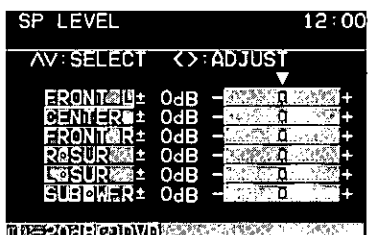

Speaker output level

Speaker delay time

Adjust the delay time so that output from the center and rear speakers reaches the listener's ears at the same time as the output from the front speakers.

- Make this adjustment while listening to software.



Speaker delay time

This unit has a built-in 5-channel amplifier.

All that is needed to complete a 5.1-channel system is to connect the EAB-CF2 center speaker (sold separately), the CJ-HD30 subwoofer (sold separately) and power amplifier (sold separately).

For details on wiring, refer to pages 82–87.

Name of Controls and Functions

Display Unit (CY-VMD9000U/CY-VMC7000U)

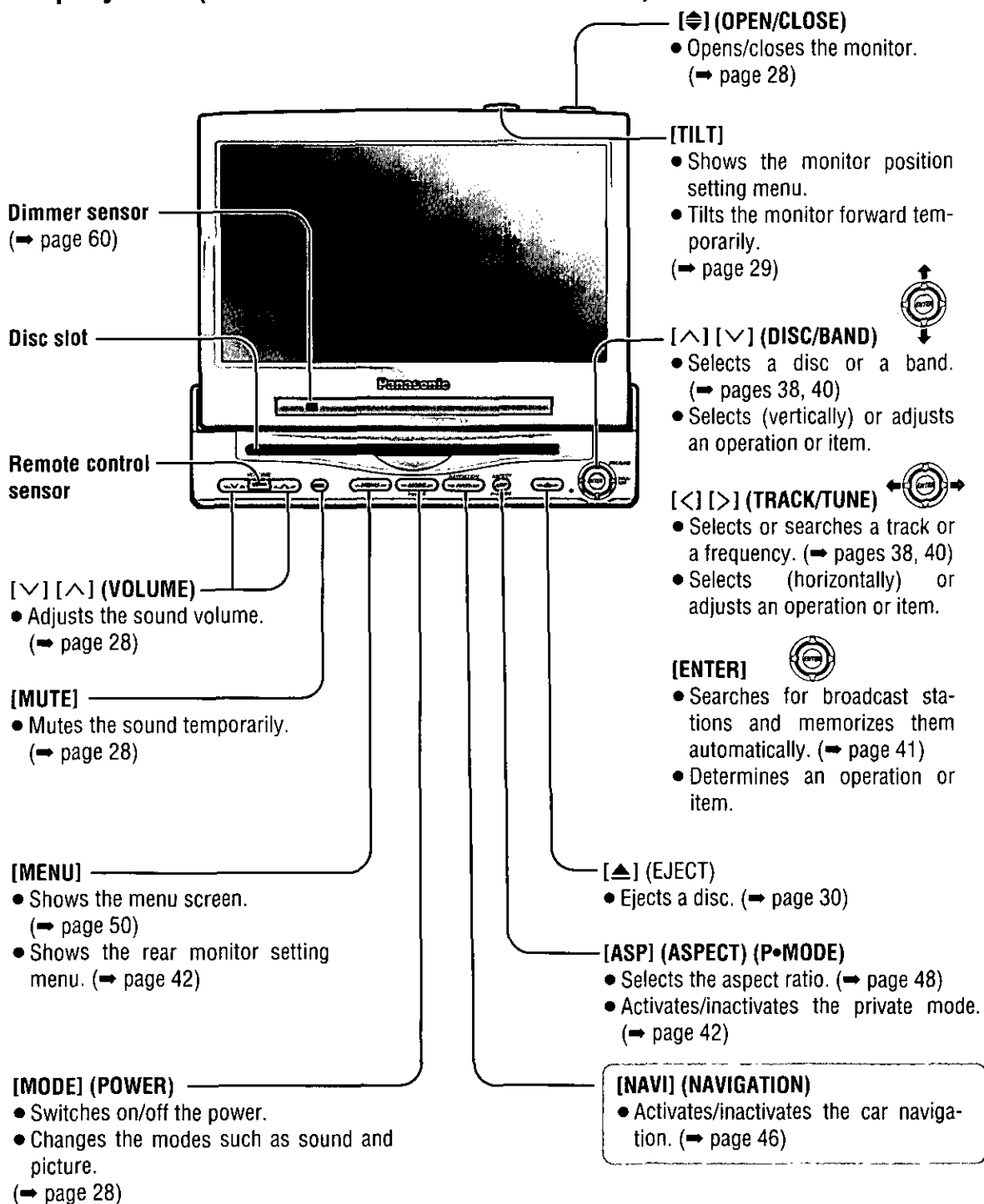

Note:

- See page 83 about the name of the controls and functions of the multi channel AV control unit with receiver (CA-TU9000U).

Remote Control Unit (Supplied to CY-VMD9000U)

Aim the remote control unit at the remote control sensor of the display unit and operate it.

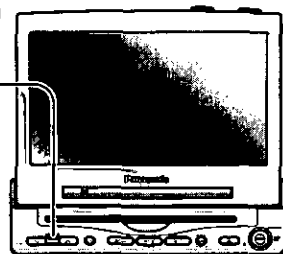

[NAVI] (NAVIGATION)

- Activates/inactivates the car navigation. (⇒ page 46)

[MODE]

- Switches on/off the power.
- Changes the modes such as sound and picture. (⇒ page 28)

[PWR]

- Switches on/off the power. (⇒ page 28)

[MENU]

- Shows the menu screen. (⇒ page 50)
- Shows the rear monitor setting menu. (⇒ page 42)

[^] [v] (DISC/BAND)

- Selects a disc or a band. (⇒ pages 38, 40)
- Selects (vertically) or adjusts an operation or item.

[SPACE]

- Setting the sound field. (⇒ page 37)

[<] [>] (TRACK/TUNE)

- Selects or searches a track or a frequency. (⇒ pages 35, 38, 40)
- Selects (horizontally) or adjusts an operation or item.

[^] [v] (VOL)

- Adjusts the sound volume. (⇒ page 28)

[ENTER]

- Searches for broadcast stations and memorizes them automatically. (⇒ page 41)
- Determines an operation or item.

[A] (ASPECT) (P•MODE)

- Selects the aspect ratio. (⇒ page 48)
- Activates/inactivates the private mode. (⇒ page 42)

[MUTE]

- Mutes the sound temporarily. (⇒ page 28)

[0] to [9]

- Sets the ID code. (⇒ page 56)
- Memorize broadcast stations. (⇒ page 41)
- Selects listening item for the CD changer mode. (⇒ page 39)

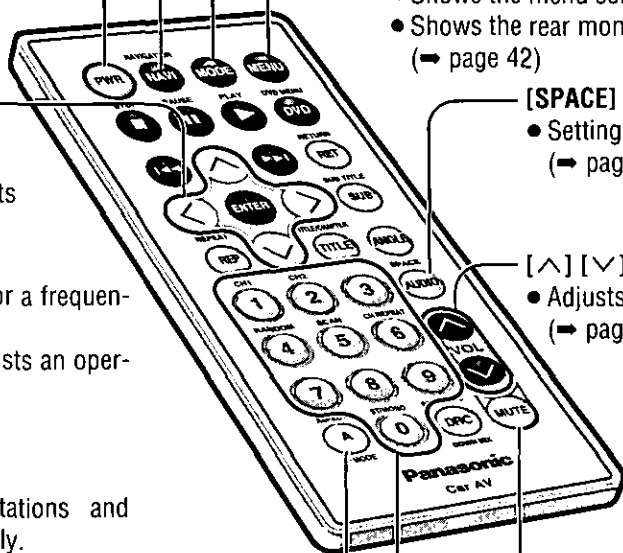

Name of Controls and Functions (Continued)

Remote Control Unit of the DVD/Video CD/CD Playback (Operation only for the remote control)

Meaning of symbols



Indicates the compatible types of disc.

-
- [■] (STOP)**
 • Stop playback
- [II] (PAUSE)**
 • Pause
- [▶] (PLAY)**
 • Playback
- [◀◀] [▶▶]**
 • Go to beginning
 • Fast forward/fast backward
 • Slow playback [▶▶] (→ page 32)
- Playback will start automatically when the disc is inserted.
- To stop the playback:
 Change the mode or turn the power off.
- [^] [v] [◀] [▶]**
 • Selects an operation or item.
- [ENTER]**
 • Determines an operation or item.
- [◀] [▶]**
 • Selects a track.
 • Fast forward/fast backward (→ page 35)
- [REP] (REPEAT)**
 • Repeats a playback. (→ pages 32, 35)
- [0] to [9]**
 • Selects listening item on the menu. (→ page 31)
 • Selects a title or chapter. (→ page 33)
- [0] to [9]**
 • Selects listening item on the menu. (→ page 31)
 • Selects a track. (→ page 31)
 • Switches between stereo or monaural sound. (→ page 34)
- [MODE]**
 • Changes the modes such as sound and picture. (→ page 28)
- [DVD] (DVD MENU)**
 • Displays the DVD menu. (Operations vary according to the disc.) (→ page 33)
- [RET] (RETURN)**
 • Returns to the previous display.
 • Inputs the number again.
 • Displays the video CD's menu. (→ page 31)
- [DRC]**
 (DYNAMIC RANGE COMPRESSION)
 • Compresses the range of the playback level. (→ page 37)
- (PRO LOGIC) (DOWN MIX)**
 • Selecting the playback mode. (→ page 36)
- [TITLE] (TITLE/CHAPTER)**
 • Selects the title/chapter. (→ page 33)
- [SUB] (SUB TITLE)**
 • Switching the subtitle language. (→ page 34)
- [ANGLE]**
 • Switching the angle. (→ page 34)
- [AUDIO] (SPACE)**
 • Switching the audio language. (→ page 34)
 • Setting the sound field. (→ page 37)

Remote Control Unit (Supplied to CA-TU9000U) For the user of CY-VMC7000U

Aim the remote control unit at the remote control sensor of the display unit and operate it.

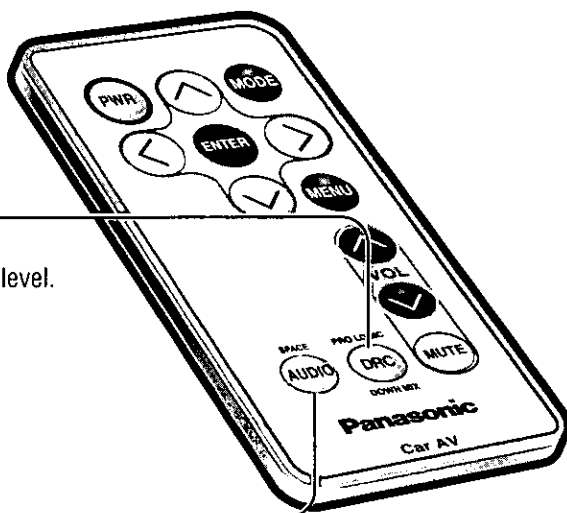
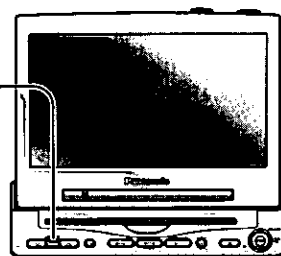

[DRC]
(DYNAMIC RANGE COMPRESSION)

- Compresses the range of the playback level.
(⇒ page 37)

(PRO LOGIC) (DOWN MIX)

- Selecting the playback mode.
(⇒ page 36)

[SPACE]

- Setting the sound field. (⇒ page 37)

Discs that can be Played Back

Disc	Mark (logo)	Disc size	Video format	Region number
DVD video		5" (12 cm)	NTSC	1 ALL
Video CD			NTSC	/
CD		3" (8 cm)		

Example:



Region management information

This product is designed and manufactured to respond to the region management information that is recorded on a DVD disc. If the region number described on the DVD disc does not correspond to the region number of this product, this product cannot play the disc.

You can play discs with label containing the region number "1" and "ALL".

Symbols used on jackets (Examples of such symbols include)

- Number of subtitle languages
- Number of audio tracks
- Number of angles

The numbers indicate the number of languages, tracks, angles, etc., recorded on the disc.

Screen size (H:V aspect ratio)

- 4:3 standard size
- Letterbox (→ page 97)
- 16:9 wide size

: Plays back in letterbox format on a standard screen (4:3).

: Plays back in "Pan & Scan" (→ page 97) format on a standard screen (4:3).

Note:

- The size of the image that is displayed on the screen depends on the screen mode of the CY-VMD9000U ("Aspect Ratio" → page 48), and on the screen size for the content on the disc.

The following discs cannot be played back on this product.

- DVD-Audio
- DVD-ROM
- SVCD
- SACD
- Divx video discs
- Discs recorded in PAL format, others
- DVDs with a region number other than "1" or "ALL"
- **Playing back a CD-R disc or a photo CD disc with this unit could damage the data that is recorded on the disc.**
- **This unit cannot play back a "dts CD" correctly.**
- CD-R
- DVD-R
- VSD
- photo CD
- DVD-RAM
- CVD
- dts CDs
- CD-EXTRA (audio-only playback possible)
- DVD+RW
- CD-G
- CDV
- DVD-RW
- CD-ROM
- dts DVDs
- CD-RW

☐ When “⊘” is displayed

Input is not possible because a soundtrack, subtitle language or angle number which was not recorded on the disc has been selected or because the user has attempted to perform an operation which is not supported by the unit.



General

1 Power

Turn the key in the ignition until the accessory indicator lights.

ON: Press **[MODE] (POWER)** on the display unit.

Press **[PWR]** or **[MODE]** on the remote control.

OFF: Press and hold **[MODE] (POWER)** again for more than 2 seconds on the main unit.

Press and hold **[PWR]** again or **[MODE]** again for more than 2 seconds on the remote control.

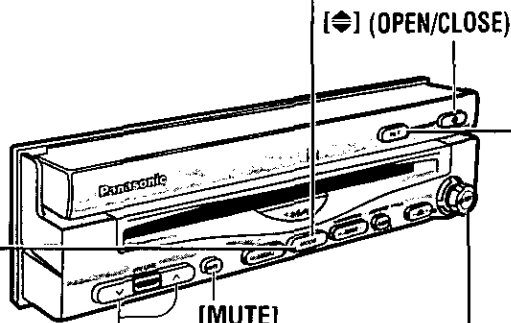

2 Mode

Press **[MODE]** to change the mode.

Source

VTR 1 (→ page 42)

VTR 2 (→ page 42)

DVD*(Video CD*/CD) player (→ page 30)

Radio (→ page 40)

CD changer control (→ page 38)

(When a CD changer is connected.)

*When connecting to CY-VMD9000U.

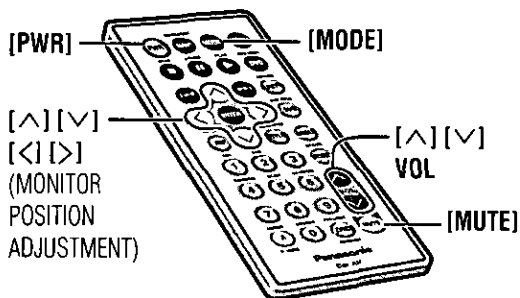

Volume

[^] (VOLUME): Up

[v] (VOLUME): Down

Setting range: -82 dB to 0 dB



Note:

- The sound level for each source is stored in memory.

Mute

MUTE ON: Press **[MUTE]**.

MUTE OFF: Press **[MUTE]** again.



Display Open/Close

OPEN: Press **[\blacklozenge] (OPEN/CLOSE).**

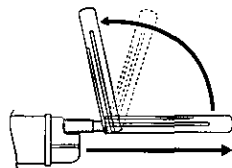

If the unit stops halfway, press **[\blacklozenge] (OPEN/CLOSE) again and draw it all the way in.**

CLOSE: Press **[\blacklozenge] (OPEN/CLOSE) again.**

(After return the lateral angle to the neutral position.)

Notes:

- When the display unit is opened or closed, a loud beep sounds three times.
- Opening/closing the display can be operated when the power is turned off.

WARNING:

Do not insert hands, fingers or foreign objects into the unit while the display is moving. Inserting your hands, fingers or foreign objects into the unit can cause injuries and damage to the unit.

Monitor Position Adjustment

Cautions:

- For smooth adjustment, make sure to first return the lateral angle to the neutral position and then adjust the tilt angle.
- Do not manually change the position of the unit by using force.
- Do not place any object on the display unit, or subject it to undue force.

Tilt Angle/Front-Rear Position

- 1 Press and hold [TILT] on the display unit for more than 1 second.



Monitor position setting menu

- 2 Press [^] or [v] to adjust the tilt angle. Press [<] or [>] to move the display to the front or rear position.
 - Position "REAR" and the tilt angle "5" cannot be selected at the same time.

Tilt angle

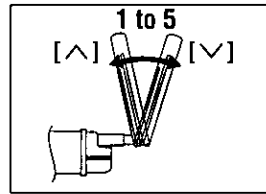

Front-rear position

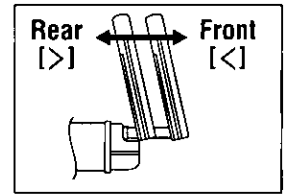

Notes:

- Press [MODE] to return to the regular mode.
- The monitor position setting menu is automatically closed if no operation is performed for about 60 seconds.
- Vertical angle (TILT) and front-rear position data are saved in the memory, so when the display unit is drawn out next, it is automatically set at the angle and in the position adjusted before.
- After adjusting its angle, also adjust the brightness to make it easy for you to watch. (⇒ page 60)
- The monitor position can also be set on the main menu screen. (⇒ page 50)
- The car model and installation conditions may impose some restrictions on the adjustment of the monitor's angle and position.

Display Unit Lateral Angle Adjustment

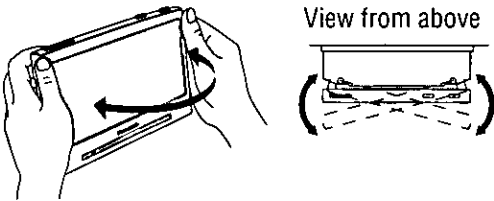

Hold the display unit by the non-slip part in the upper half of it, and adjust its lateral angle.

Caution:

- There is the danger of your fingers being pinched if you hold the unit by lower part. Hold the unit by the upper half of it, and move it carefully without applying undue force.

Folding down the Display Temporarily

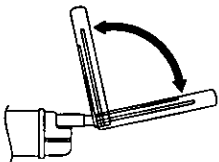

Fold down: Press [TILT] on the display unit.

Raise: Press [TILT] again on the display unit.

Note:

- Even when the unit is power off, you can fold down the display temporarily.

Basic Disc Operations

Meaning of symbols



Indicates the compatible types of disc.

Cautions:

- Do not use irregularly shaped disc.
- Do not insert foreign matter into the disc slots.

Notes:

• Disc Limitations

Due to limitations of certain discs, some DVD video and video CD discs may not operate as described in these Operating Instructions. Refer to the disc jacket for further details.

- This unit does not support DVD and video CD karaoke functions.

Insert a disc after making sure that there is no disc in the disc compartment.
(If "NO DISC" is displayed, insert the disc.)

Disc Insert and Playback

Insert the disc.

- The mode that supports the disc is selected, and playback starts.
- The disc format is automatically identified. (→ page 36)
- When the menu screen appears, see "Selecting a Menu Item" on page 31.

To make sure the play setting

Press [ENTER] during the playback.

Notes:

- Loading a disc when the power is off allows the power to be turned on.
- You can play a disc even if the monitor is closed.
- If you leave a disc at the disc slot for approximately 30 seconds, the disc is loaded into the compartment automatically after loud beep is energized three times.
- The sound may be interrupted for a few moments while the disc format is being identified.

Mode Selection

Press [MODE] to change to the DVD (Video CD, CD) mode.

Stop and Disc Eject

Press [▲] (EJECT) on the display unit.

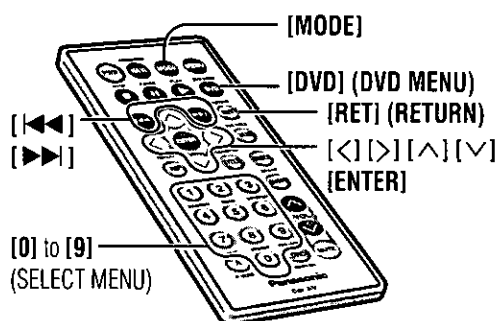
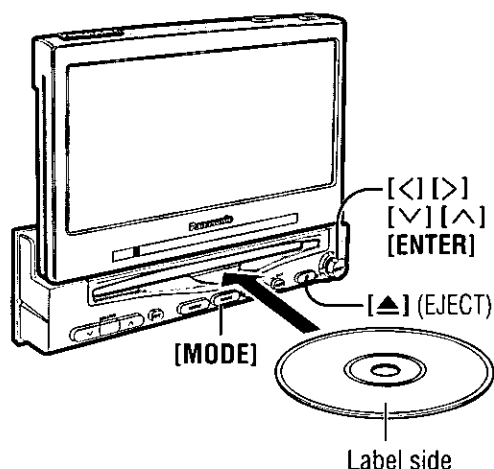

Only for the remote control

Perform these operations with the remote control.
Operations vary according to the disc.
For details, refer to the guide provided with the disc.

DVD mode display

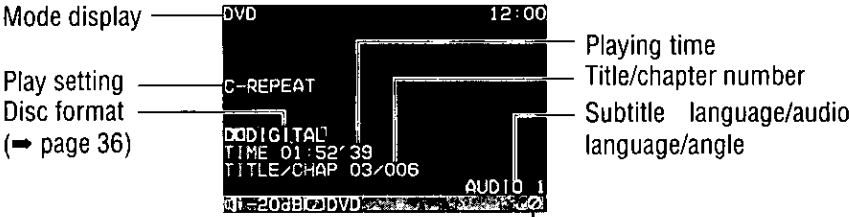

Input is not possible when the operation is not supported by the disc.

Video CD mode display

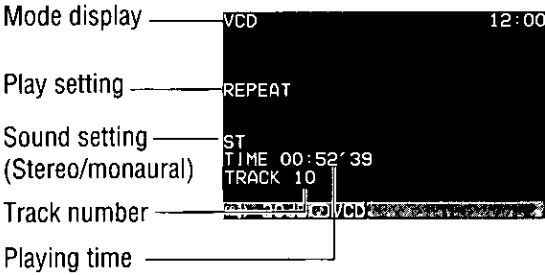

Selecting a Menu Item

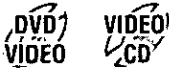

Some DVD discs have unique menu structures called DVD menu. Although the DVD menu's contents and operation differ from disc to disc, the following explains basic operation when this feature is used.

- DVD:** Press [<], [>], [v] or [^] to select the desired menu.

DVD/video CD with playback control (→ page 97):
Press [0] to [9] on the remote control.

- Press [ENTER].

To display the menu:

DVD: Press [DVD] (DVD MENU) during playback.

Video CD: Press [RET] (RETURN) during playback.

To input the number again, or return to the previous display:
Press [RET] (RETURN).

Note for video CD with playback control:

- Pressing [<<<] [>>>] during playback will return to the menu display.

Example:

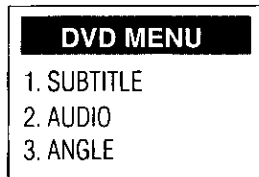

Example:

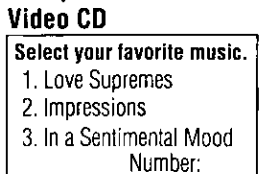

Basic Disc Operations (Continued)

Listening to DVD/Video CD

Go to Beginning

[▶▶]: Next track (chapter)
[◀◀]: Beginning of the current track (chapter)
Previous track (Press twice.)

Note:

- When playing a DVD video, there are cases where it is not possible to return to the start of a chapter that spans 2 titles.

**Fast Forward/
Fast Backward**

Press and hold for more than 0.5 seconds during playback.

[▶▶]: Fast forward
[◀◀]: Fast backward

Release to resume the regular play on the regular speed.

- The speed changes if the button is held down as follows.
Regular speed → 1.5 times → 10 times → 20 times

Stop

Press [■] (STOP) during playback.

- When play is stopped, the player records the point where [■] (STOP) was pressed. (Continued playback function)
Press [▶] (PLAY) again, and play will resume from this point.

To cancel continued playback:

Press [■] (STOP) again in the stop mode.

Pause

Press [||] (PAUSE) during playback.

To resume normal playback:

Press [▶] (PLAY) or [||] (PAUSE) again.

Slow Playback

Press and hold [▶▶] for more than 0.5 seconds in the pause mode.

- Playback is at about 1/3 normal speed.

To resume normal playback:

Press [▶] (PLAY).

To pause:

Press [||] (PAUSE) again.

Note:

- Reverse slow playback is not possible.

Repeat

Chapter/
Track

Press [REP] (REPEAT) during playback.

Press [REP] (REPEAT) again to cancel.

REPEAT

C-REPEAT

Title

Press and hold [REP] (REPEAT) for more than 2 seconds during playback.

Press and hold [REP] (REPEAT) for more than 2 seconds again to cancel.

T-REPEAT

Note:

- It is possible to press [◀] [▶] on the display unit instead of [◀◀] [▶▶] on the remote control except on the DVD's menu play.

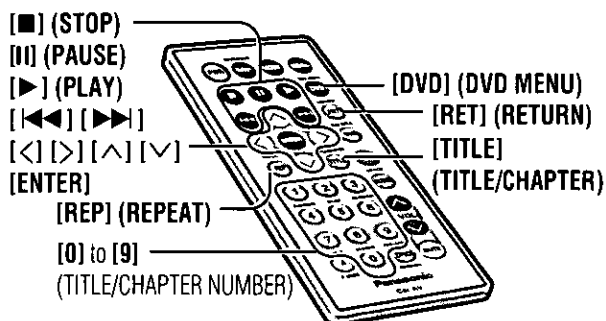

Starting Playback from a Specific Title/Chapter



- 1 Press [TITLE] (TITLE/CHAPTER) to select the input mode.
- 2 Input preferred title/chapter number.
To input the number again: Press [RET] (RETURN).
- 3 Press [TITLE] (TITLE/CHAPTER).
 - Playback will start automatically.

Notes:

- If no operation is performed, the display returns to the regular mode.
- You can select the desired setting on the menu display. (➡ See below.)

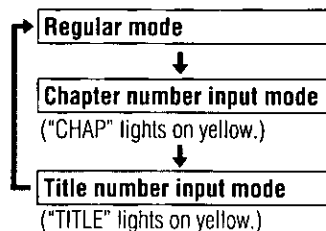

DVD Menu

Use this menu during playback to select content, audio, subtitle, etc., from a menu (the DVD menu) that is unique to each disc.



- 1 Press [DVD] (DVD MENU) during playback.
- 2 Press [◀], [▶], [v] or [^] to select the preferred menu.
- 3 Press [ENTER].

To return the previous display: Press [RET] (RETURN).

Note:

- Operations vary according to the disc. For details, refer to the guide provided with the disc.

Example:

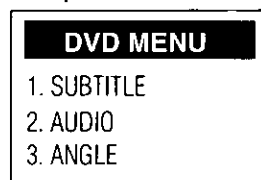

Title Menu

If the DVD has multiple titles recorded on it, it is possible to select the preferred title from the title menu to start playback.



- 1 Press and hold [DVD] (DVD MENU) for more than 2 seconds during playback.
- 2 Press [◀], [▶], [v] or [^] to select the preferred title.
- 3 Press [ENTER].

To return the previous display: Press [RET] (RETURN).

Note:

- Operations vary according to the disc. For details, refer to the guide provided with the disc.

Example:

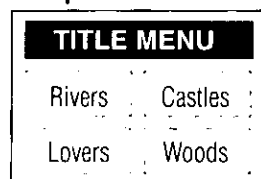

Basic Disc Operations (Continued)

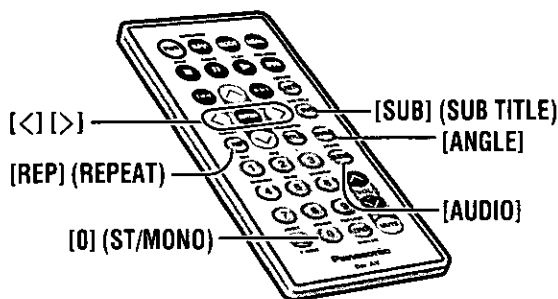

Switching the Subtitle Language



Press [SUB] (SUB TITLE) during playback.

It is possible to change the subtitle language during play if the multiple languages are recorded on the disc.

Note:

- There may be a brief delay before the subtitles appear.

Switching the Audio Language



Press [AUDIO] during playback.

It is possible to change the audio language during play if multiple audio languages are recorded on the disc.

Switching the Angle



Press [ANGLE] during playback.

For DVDs which contain scenes which have been shot simultaneously from a number of different angles the same scene can be viewed each of these different angles during play.

Notes:

- If no operation is performed for 5 seconds, the display returns to the regular mode.
- It may not be possible to switch language unless the unit is at the DVD menu (→ page 33) or is at the DVD settings (→ page 62).
- The language on the DVD settings has a priority over when the power is turned on or the disc is loaded.
- The number of languages depends on the disc. Some disc have only one language or have no language.

Switching between Stereo and Monaural



Press and hold [0] (ST/MONO) for more than 2 seconds.

It is possible to switch the audio between stereo sound and monaural sound (L or R).

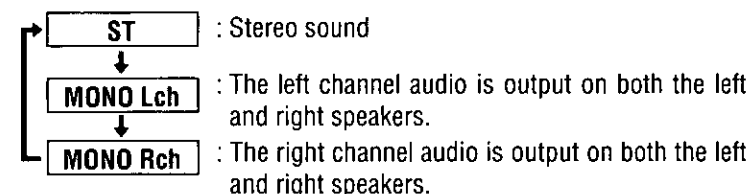

Only for the remote control

CD mode display

Mode display

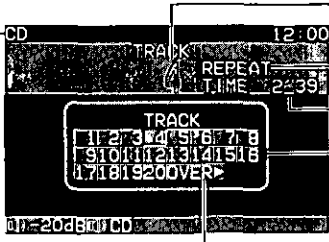

Track number

Play setting

Playing time

Number of track

“OVER ▶” shows when the number of tracks is 21 or more.

Listening to CD

Go to Beginning



[>]: Next track
[<]: Beginning of the current track
Previous track (Press twice.)

**Fast Forward/
Fast Backward**



Press and hold.
[>]: Fast forward
[<]: Fast backward
Release to resume the regular play.

Repeat



Press [REP] (REPEAT) during playback.
Press [REP] (REPEAT) again to cancel.





Selecting the Playback Mode and Setting the Sound Field

Press and hold [DRC] (PRO LOGIC) (DOWN MIX) for more than 2 seconds.

- Each time you press and hold [DRC] for more than 2 seconds, the output changes according to the audio recording format (disc format) and the source.

■ Dolby Digital





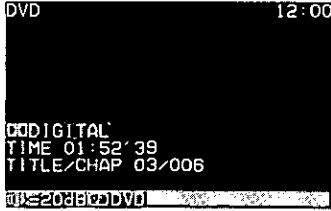

5.1-channel surround playback
(Number of channels: 1 to 5.1)

↔

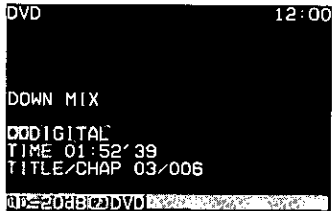

Down mix
(2-channel stereo playback)

- This mode mixes the C, LS, and RS signals with the L and R channels for output.
- When this mode is used, no audio is output from the center and surround speakers, and the overall volume changes slightly.

For Surround Format



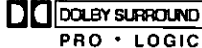

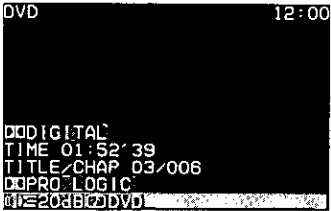

Dolby surround playback

↔

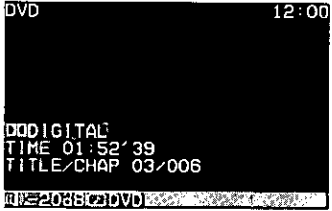

2-channel stereo playback

- No audio is output from the center speaker.

■ dts





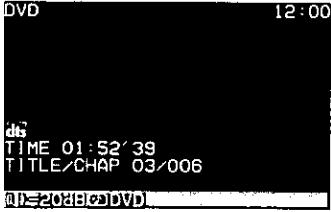

5.1-channel surround playback

↔

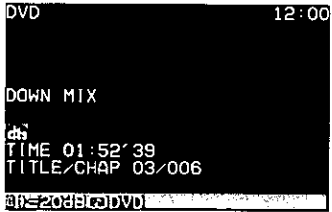



Down mix (2-channel stereo playback)

- This mode mixes the C, LS, and RS signals with the L and R channels for output.
- When this mode is used, no audio is output from the center and surround speakers, and the overall volume changes slightly.

■ Linear PCM (LPCM)







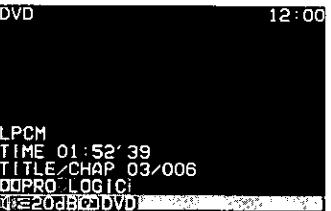

Dolby surround playback

↔



Space effects (sound field settings)

- "LPCM" is displayed only for a DVD video.
- Analog audio (VTR1/VTR2, CH-C) can also be switched.

Notes:

- Audio from a radio cannot be switched to "LPCM".
- The graphic equalizer are effective on linear PCM format mode. (→ page 74)
- When discs which are not compatible with Dolby Pro Logic are played in the Dolby Pro Logic mode, they may not be played back properly.

(For the user of CY-VMC7000U)

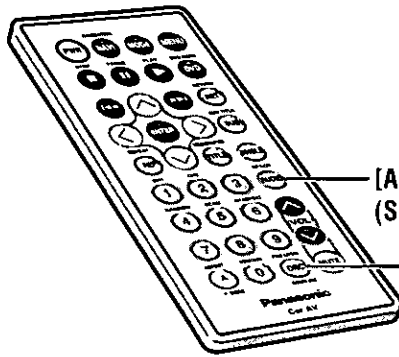

[AUDIO]
(SPACE)

[DRC]
(DYNAMIC RANGE
COMPRESSION)
(PRO LOGIC) (DOWN MIX)

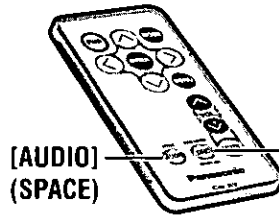

[AUDIO]
(SPACE)

[DRC]
(DYNAMIC RANGE
COMPRESSION)
(PRO LOGIC) (DOWN MIX)

Producing Audio That Is Audible at Low Volumes (Dynamic Range Compression)

This function compresses the difference in volume between the lowest volume that can be heard above background noise and the maximum volume that can be played without distortion.

Because this function is able to reduce peak levels while still maintaining an "open" sound field, use this function when you want to keep the volume low.



Press [DRC] to turn this function on and off.

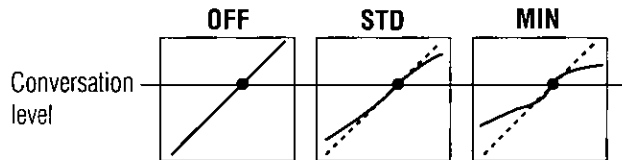
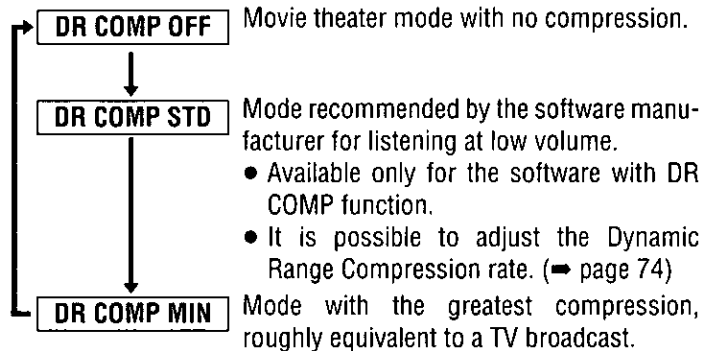

Sound Field Settings (Space)

This function reproduces the acoustics of various types of concert halls, etc., in your own car.



Press and hold [AUDIO] (SPACE) for more than 2 seconds to change the setting.

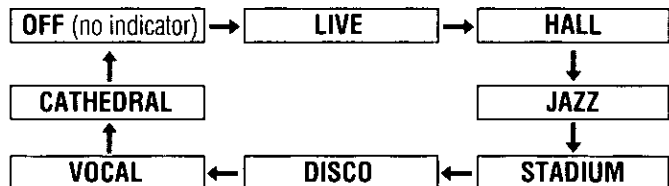

This function is only effective for analog audio (VTR1/VTR2, radio, CH-C) and linear PCM format audio.

This function can be set individually for each mode.

Default: OFF (no indicator)

Setting range: 7 types + "OFF"

CD Changer Basics

CD changer functions are designed for optional Panasonic CD changer unit.

Preparation:

- Connect the CD changer, and load a magazine (disc).

Notes:

- Loading a magazine when the power is off allows the power to be turned on.
- Ejecting the magazine when the unit is in the CD changer mode allows the power to be turned off.

Caution:

- Do not use irregularly shaped disc.

1 CD Changer Mode

Press **[MODE]** to change to CD changer mode and playback starts.

Note:

- Load a magazine with CDs when "NO MAGAZINE" is displayed.

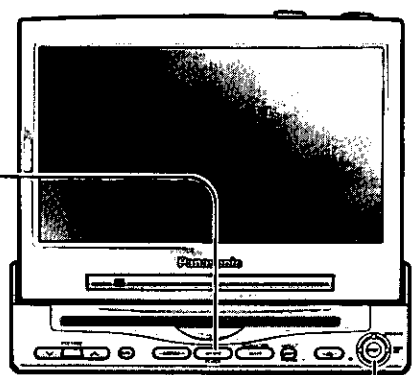

2 Disc Selection

- [^] (DISC): Next disc.
- [v] (DISC): Previous disc.

3 Track Selection

- [>] (TRACK): Next track.
- [<] (TRACK): Beginning of the current track. Previous track (Press twice.)

Track Search

Press and hold for more than 0.5 seconds.

- [>] (TRACK): Fast forward
- [<] (TRACK): Fast backward

Release to resume the regular play.

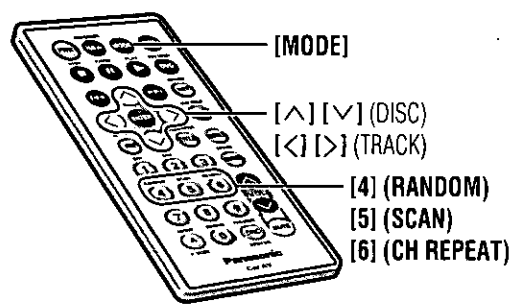

CD changer mode display

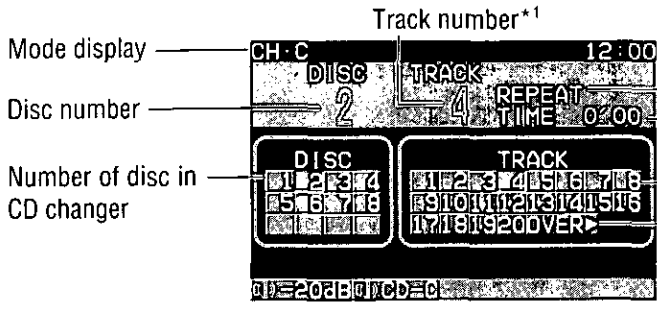

*1Not shown correctly when the number of tracks is 100 or more.

Various Way of Listening (Only for the Remote Control)

Random Play	Track	<p>Press [4] (RANDOM). RANDOM</p> <p>All the available tracks on all discs in the magazine plays in a random sequence.</p> <ul style="list-style-type: none"> ● Press [4] (RANDOM) again to cancel.
	Disc	<p>Press and hold [4] (RANDOM) for more than 2 seconds. ID=RANDOM</p> <p>All the available tracks on the current disc plays in a random sequence.</p> <ul style="list-style-type: none"> ● Press and hold [4] (RANDOM) again to cancel.
Scan Play	Track	<p>Press [5] (SCAN). SCAN</p> <p>The first 10 seconds of each track on the discs plays in sequence.</p> <ul style="list-style-type: none"> ● Press [5] (SCAN) again to cancel. <p>With the scanning of all tracks over, the original program starts playing from the beginning.</p>
	Disc	<p>Press and hold [5] (SCAN) for more than 2 seconds. ID=SCAN</p> <p>The first 10 seconds of the first track of all the discs in the magazine plays in sequence.</p> <ul style="list-style-type: none"> ● Press and hold [5] (SCAN) again to cancel. <p>With the scanning of all tracks over, the original disc starts playing from the beginning.</p>
Repeat Play	Track	<p>Press [6] (CH REPEAT). REPEAT</p> <p>Repeat the current track.</p> <ul style="list-style-type: none"> ● Press [6] (CH REPEAT) again to cancel.
	Disc	<p>Press and hold [6] (CH REPEAT) for more than 2 seconds. ID=REPEAT</p> <p>Repeat the current disc.</p> <ul style="list-style-type: none"> ● Press and hold [6] (CH REPEAT) again to cancel.

Radio

Radio mode display

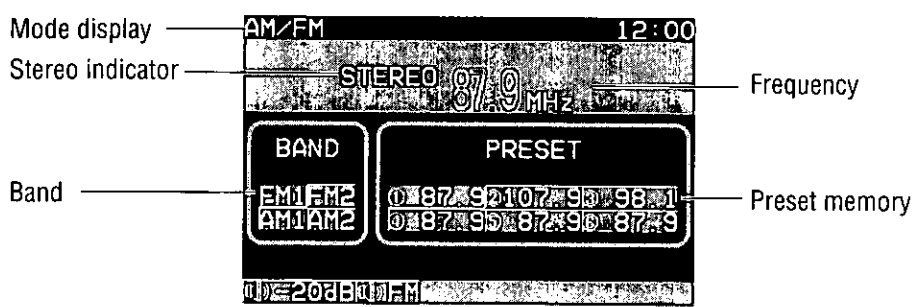

1 Radio Mode
Press [MODE] to change to radio mode.

2 Band
[^] (BAND): FM band
[v] (BAND): AM band

3 Tuning
[>] (TUNE): UP
[<] (TUNE): Down

Press and hold [>] (TUNE) or [<] (TUNE) for more than 0.5 seconds, then release. Seeking will start.

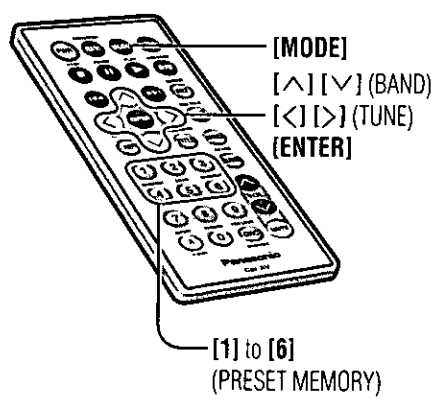
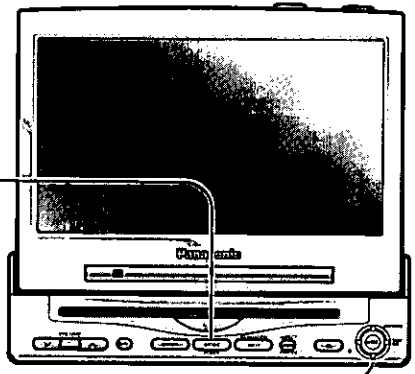

Note:
• The stereo indicator lights during reception of an FM stereo broadcast.

One-Touch Selection of a Station

Up to 6 stations each can be saved in the FM1, FM2, AM1 and AM2 preset station memories.

Manual Preset Memory

Manually save a station in the preset memory.

- ① Select a band and frequency (step ①, ② and ③ on the previous page).
- ② Press and hold [1] to [6] on the remote control for more than 2 seconds.

The frequency blinks once, and a receiving station is saved in the memory.

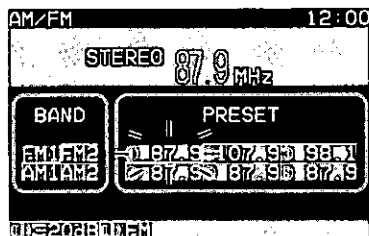

Auto Preset Memory

Automatically save strong stations in the preset memory.

- ① Select a band (step ① and ② on the previous page).
- ② Press and hold [ENTER] for more than 2 seconds.

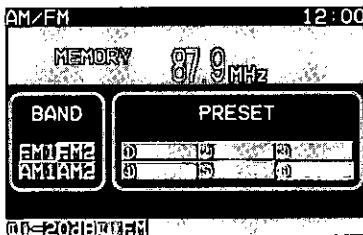

- The 6 strongest available stations will be automatically saved in the memory under preset numbers 1 to 6.
- Once set, the preset stations are sequentially scanned for 5 seconds each.
- To stop scanning, press [1] to [6] on the remote control.

Note:

- New stations are overwritten on existing saved stations after following this procedure.

Preset Station Calling

- ① Select a band (step ① and ② on the previous page).
- ② Press [1] to [6] on the remote control.

Useful Functions

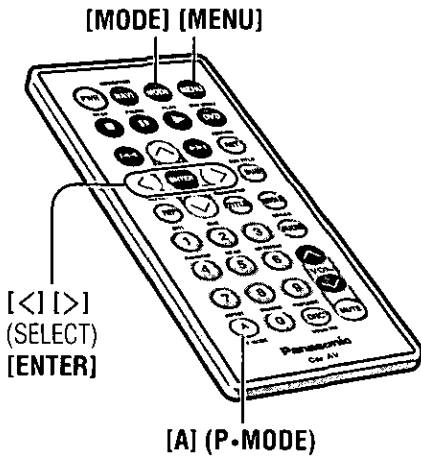
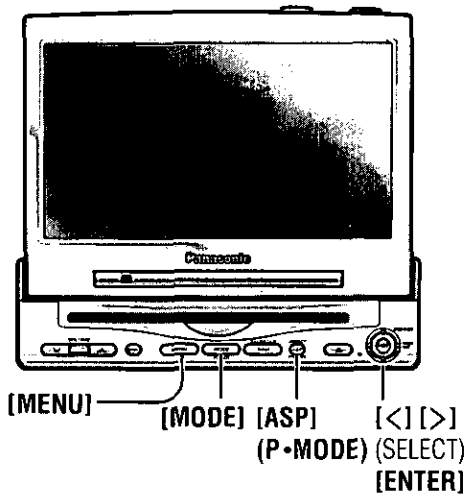

Private Mode

Default: OFF

Rear Monitor

You can have different picture or sound at the front and rear monitor at the same time.

Default: AUTO

Preparation:

- Connect another monitor. (→ page 77 of the operating instructions for CY-VMD9000U)

You can mute the sound from the rear speakers connected to the front monitor (display unit of CY-VMD9000U/VMC7000U), when you have different modes at the front and rear monitor, after connecting the rear monitor.

You can enjoy the sound from the rear monitor by using headphones.

"P • MODE" indicator lights when the private mode is activated.

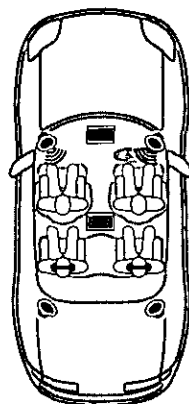
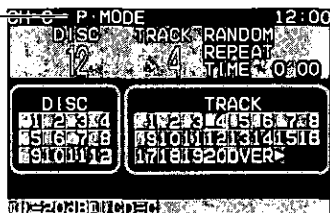

Private mode ON: Press and hold [ASP] (P • MODE) for more than 2 seconds on the display unit.
Press and hold [A] (P • MODE) for more than 2 seconds on the remote control.

Private mode OFF: Press and hold [ASP] (P • MODE) again for more than 2 seconds on the display unit.
Press and hold [A] (P • MODE) again for more than 2 seconds on the remote control.

Notes:

- Be sure to set to OFF when you do not use the private mode.
- It is not possible to choose and set the SP SETUP/SP DELAY on the sound setting menu while private mode is activates.

1 Press and hold [MENU] for more than 2 seconds.

2 Press [>] or [<] to select an item.

AUTO : Picture and sound come out. These are in the same mode as the front monitor.

VTR1 : Picture and sound in the VTR1 mode always come out.

VTR2 : Picture and sound in the VTR2 mode always come out.

DVD : Picture and sound in the DVD player mode (disc in the DVD player) always come out.

- Only sound in the CD player mode.

3 Press [ENTER] to set.

Notes:

- Press [MODE] to return to the regular mode.
- The display returns to the previous one with no operation for 60 seconds after changing to the rear monitor setting menu.
- Picture and sound from the car navigation system connected to an RGB input cord are not available at the rear monitor.
- Radio and CD changer mode is not available at the rear monitor.
- You can mute the sound from the rear speakers connected to the front monitor (display unit of CY-VMD9000U/VMC7000U), so that you can have different modes at the front and rear monitor. (→ See above.)

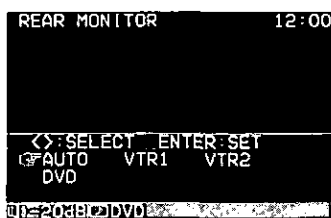

Rear monitor setting menu

(Example) Rear monitor (CY-VM5800U)

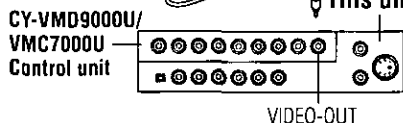
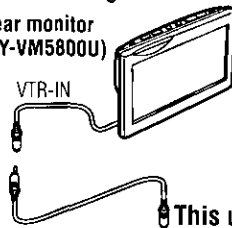

Useful Functions (Continued)

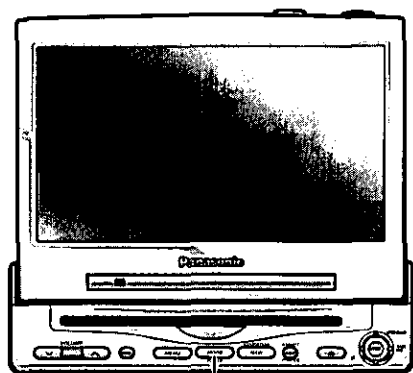

[MODE]

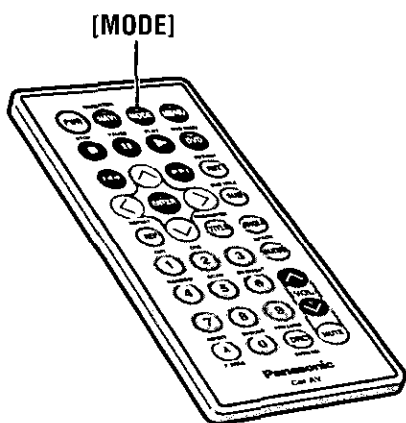

[MODE]

When connecting to CY-VMC7000U

DVD Player

Preparation:

- Connect a DVD player. (→ page 86)

VCR/Camcorder

Preparation:

- Connect a VCR or camcorder.
(→ page 77 of the operating instructions for CY-VMD9000U)

Rear View Camera

Preparation:

- Connect a rear view camera and a reverse lead. (→ page 79 of the operating instructions for CY-VMD9000U)
- Select a terminal in the "CAMERA IN" screen according to the terminal actually connected to the rear view camera. (→ page 54)

Press **[MODE]** to change to the VTR1 or VTR2 mode.

Select the same mode (VTR1 or VTR2) as the terminal that is connected to a DVD player (VTR1-IN or VTR2-IN).

Note:

- When you connect a mobile DVD player (CX-DV700U), you can operate it by aiming a remote control, that is supplied with the DVD player, at the remote control sensor of the display unit. Be sure to connect a remote-out cord. (→ page 86)

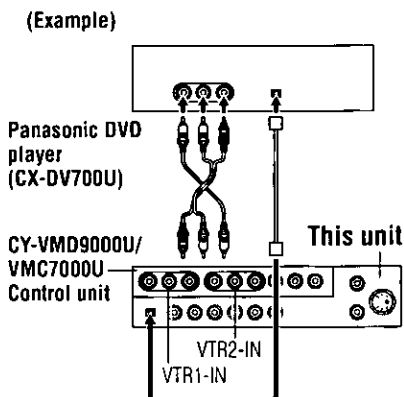

Press **[MODE]** to change to the VTR1 or VTR2 mode.

Select the same mode (VTR1 or VTR2) as the terminal that is connected to a VCR or camcorder (VTR1-IN or VTR2-IN).

Note:

- The sound may not be output if the VTR1-IN and/or VTR2-IN level is excessively high.
 - Make adjustments using the controls of the connected unit (on the output side) in such a way that the "OVER" display will not appear.
- If these adjustments cannot be made, set the input level using the unit's controls. (→ page 66)

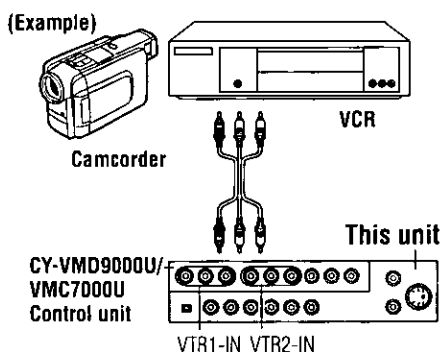

Shift the transmission gear into the reverse position.

- The display shows a picture from the rear view camera.

Notes:

- You can see a picture from the rear view camera even if the power of the display unit is inactivated.
- You can see a picture from the rear view camera if you change the mode to the same one (VTR1 or VTR2) as the terminal to which the rear view camera was connected (VTR1-IN or VTR2-IN).

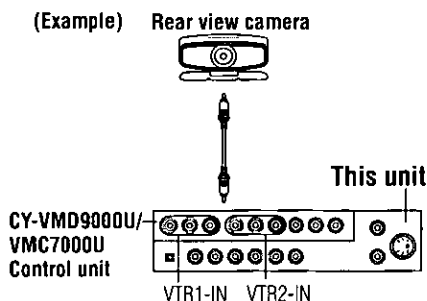

Useful Functions (Continued)

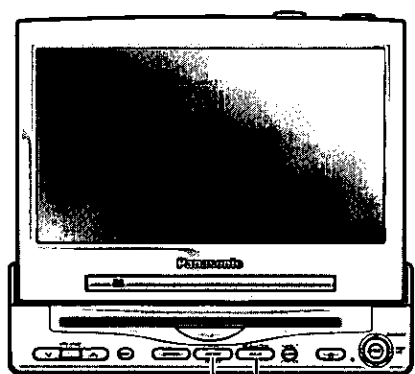

[MODE] [NAVI] (NAVIGATION)

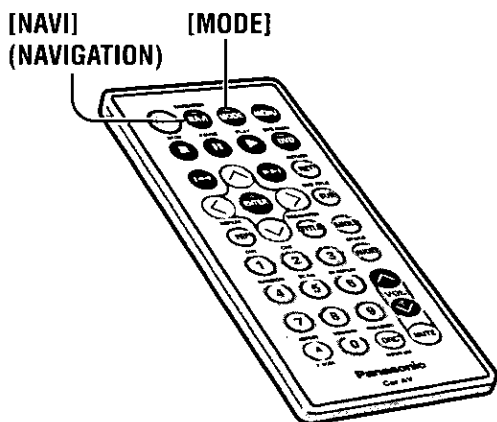

Car Navigation

Preparation:

- Connect a car navigation system.
- Select a terminal in the "NAVI SETUP" screen according to the terminal actually connected to the car navigation system. (→ page 52)

When you connect a car navigation system through RGB cord [Panasonic car navigation (not available yet)]:

Car navigation ON: Press [NAVI] (NAVIGATION).
Car navigation OFF: Press [NAVI] (NAVIGATION) again.

Notes:

- When you connect a Panasonic car navigation system with a built-in DVD player, use an RGB cord as well.
- The sound that a Panasonic car navigation system generates comes from the speakers supplied with CY-VMD9000U/CY-VMC7000U.

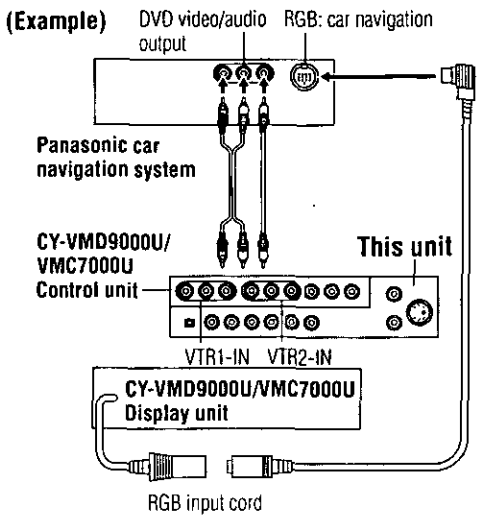

When you connect a car navigation system to VTR1-IN or VTR2-IN terminal (other brand's car navigation system):

Car navigation ON: Press [NAVI] (NAVIGATION).
Car navigation OFF: Press [NAVI] (NAVIGATION) again.

Or press [MODE] to change to the VTR1 or VTR2 mode.

Select the same mode (VTR1 or VTR2) as the terminal that connected to a car navigation system (VTR1-IN or VTR2-IN).

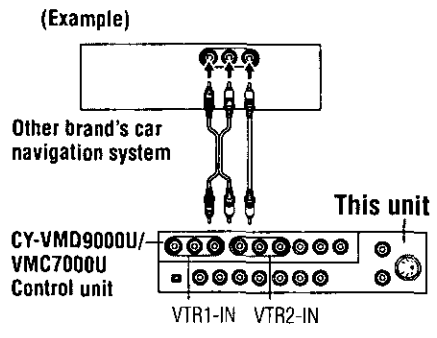

Useful Functions (Continued)

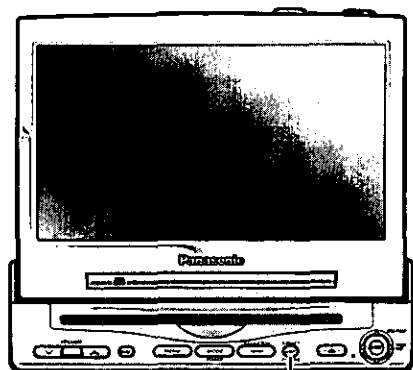

[ASP] (ASPECT)

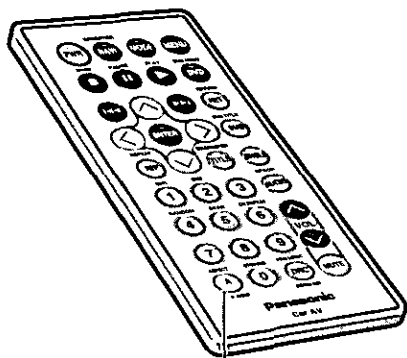

[A] (ASPECT)

Aspect Ratio

Default: Normal
Mode: 4 types

Press **[ASP] (ASPECT)** on the display unit or press **[A] (ASPECT)** on the remote control to change the aspect ratio as follows.

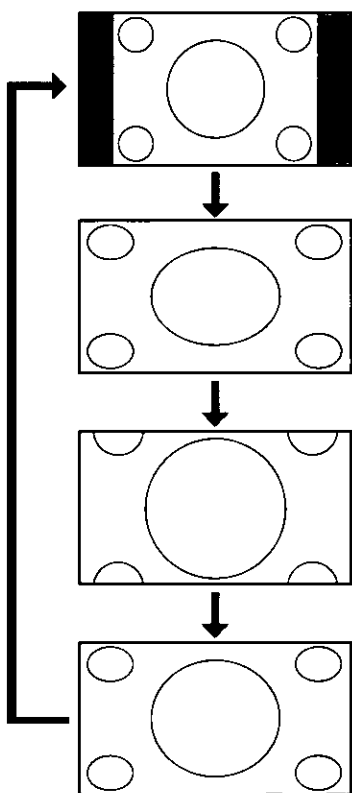

Normal (Default)

- The conventional display image has a 4 to 3 ratio of horizontal to vertical.
- In this case, a blank area remains on the right and left sides of the display.

Full

- The screen is extended horizontally as a whole to the aspect ratio of 16 to 9.
- The extension ratio is the same at any point of the screen.

Zoom

- The screen is fully extended at the normal aspect ratio of 4 to 3.
- The top and bottom of the screen are slightly cut.

Just

- The screen is extended horizontally to the aspect ratio of 16 to 9.
- The extension ratio increases toward the right and left ends of the screen.

Notes:

- This adjustment is common to VTR1/VTR2 and DVD (video CD) mode.
- You cannot change the aspect in the menu screen and a screen in the CD mode. These are fixed to "Full".
- The "Zoom" and "Just" screens do not apply to the car navigation images.
- When the rear view camera is in operation with the transmission gear shift in the reverse position, the image is shown on the "Full" screen only.
- In some cases, the picture looks different from the original one due to your selection of aspect.

Cautions:

- This is to remind you that compression or extension of the screen using the aspect ratio (screen mode) changing function of this product for commercial purpose of profit making or viewing/listening by the public could infringe on the rights of the author protected by the copyright law.
- If you expand a normal picture (4 to 3) by using "Just", "Zoom" or "Full" aspect the full of the screen, you might not see the periphery of the picture, or you might see deformed picture. Therefore, use the "Normal" mode to see the original picture as the author intended it.

User Settings

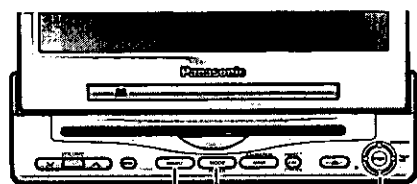

[MENU] [MODE] [^] [v] [<] [>]
(SELECT, ADJUST)
[ENTER]

Monitor Position

Default:

TILT: 3
SLIDE: FRONT

Setting range:

TILT: 1 to 5
SLIDE: FRONT, REAR

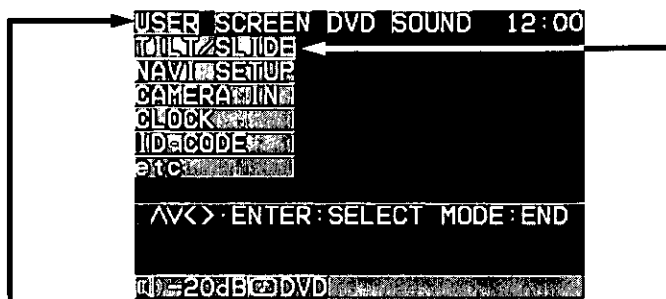

1 Menu

- ① Press [MENU] to display the main menu.
- ② Press [>] or [<] to select "USER".

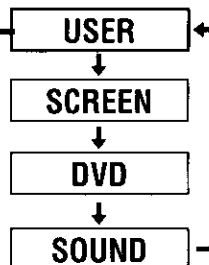

2 Submenu

- ① Press [^] or [v] to select "TILT/SLIDE".
- ② Press [ENTER] to set.

TILT/SLIDE

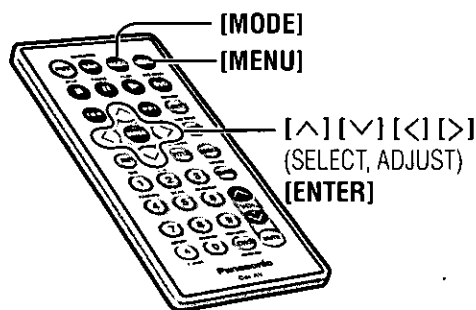

[MODE] [MENU] [^] [v] [<] [>]
(SELECT, ADJUST)
[ENTER]

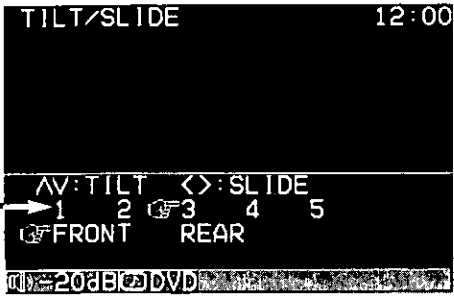

Notes:

- Press [MODE] to return to the regular mode.
- The display returns to the previous one with no operation for more the 60 seconds after changing to the setting menu.

3 Setting

The monitor position setting menu can also be displayed by pressing [TILT] on the display unit for more than 1 second. (For details, refer to page 29.)

- ① Press [∨] or [∧] to select the setting.

1 2 3 4 5 : Tilting angle adjustment

- ② Press [<] or [>] to select the setting.

FRONT REAR : Front-rear position

Notes:

- For smooth adjustment, make sure to first return to the lateral angle to the neutral position and then adjust the tilt and angle.
- Front-rear position "REAR" and the tilt angle "5" cannot be selected at the same time.

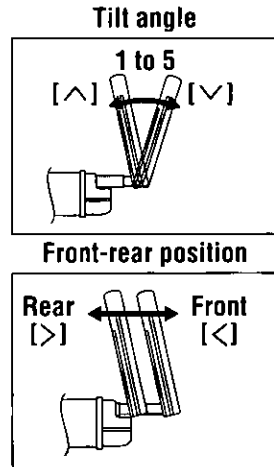

User Settings (Continued)

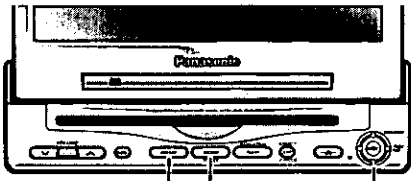

[MENU] [MODE] [^][v][<][>]
(SELECT, ADJUST)
[ENTER]

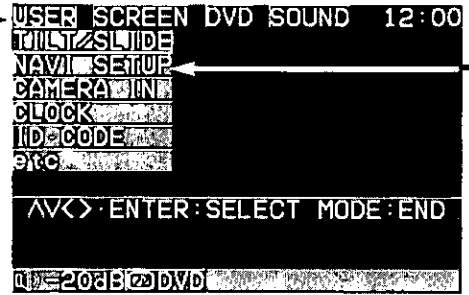

1 Menu

- ① Press [MENU] to display the main menu.
- ② Press [>] or [<] to select "USER".

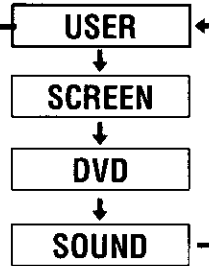

2 Submenu

- ① Press [^] or [v] to select "NAVI SETUP".
- ② Press [ENTER] to set.

NAVI SETUP

Navigation Set up

Default:

- Navigation input: RGB
- Navigation volume: 4
- Navigation mute: -10 dB

Note:

- You can set the navigation volume and navigation mute level when "RGB" is selected on navigation input.

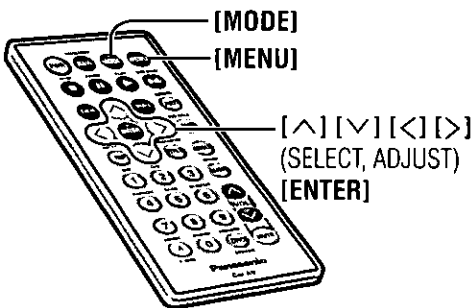

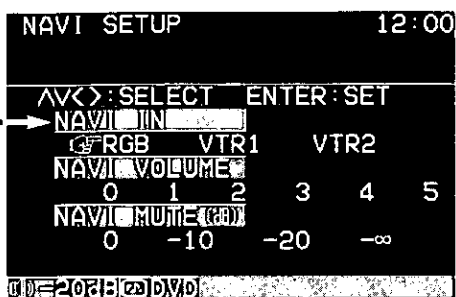

Notes:

- Press [MODE] to return to the regular mode.
- The display returns to the previous one with no operation for more the 60 seconds after changing to the setting menu.

3 Setting

NAVI IN Navigation input

- ① Press [^] or [v] to select "NAVI IN".
- ② Press [<] or [>] to select the setting.

RGB : Connected to the RGB input cord, or a car navigation system not connected.

VTR1 : Connected to the VTR1-IN

VTR2 : Connected to the VTR2-IN

- ③ Press [ENTER] to set.

NAVI VOLUME Navigation volume

- ① Press [^] or [v] to select "NAVI VOLUME".
- ② Press [<] or [>] to select the setting.

0 : The sound that a Panasonic car navigation system (not available yet) generates does not come out.

1 **2** **3** **4** **5**

← Low High → : Navigation volume level

- ③ Press [ENTER] to set.

NAVI MUTE (dB) Navigation mute level

Preparation:

- Connect the navi mute cord.

Select the mute level of this unit during the voice guidance from the Panasonic car navigation system (not available yet).

- ① Press [^] or [v] to select "NAVI MUTE (dB)".
- ② Press [<] or [>] to select the setting.

0 : Unchanged

-20 : Decrease to 1/10

-10 : Decrease to 1/3

-∞ : No sound

- ③ Press [ENTER] to set.

User Settings (Continued)

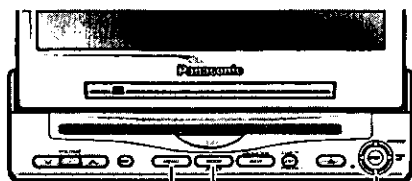

[MENU] [MODE] [^][v][<][>]
(SELECT, ADJUST)
[ENTER]

Rear View Camera Set up

Default: OFF

Clock Setting (12-hour system)

Default:
Clock display: OFF

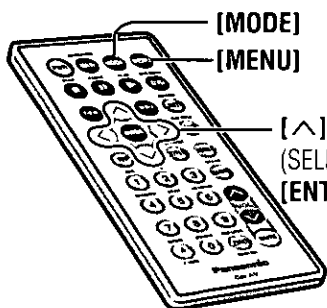

[MODE] [MENU] [^][v][<][>]
(SELECT, ADJUST)
[ENTER]

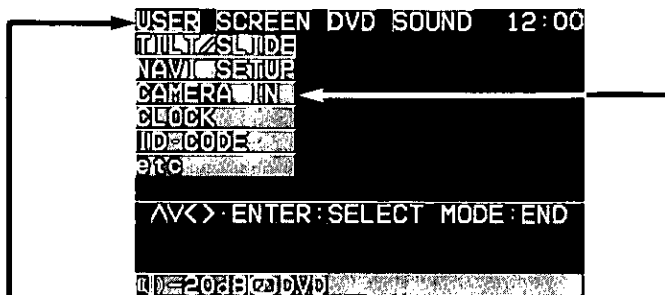

1 Menu

- ① Press [MENU] to display the main menu.
- ② Press [>] or [<] to select "USER".

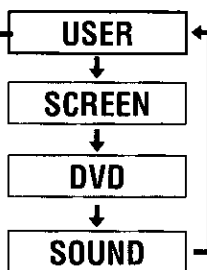

2 Submenu

- ① Press [^] or [v] to select "CAMERA IN".
- ② Press [ENTER] to set.

CAMERA IN

- ① Press [^] or [v] to select "CLOCK".
- ② Press [ENTER] to set.

CLOCK

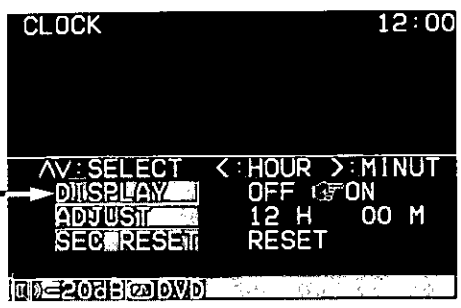

Notes:

- Press **[MODE]** to return to the regular mode.
- The display returns to the previous one with no operation for more the 60 seconds after changing to the setting menu.

3 Setting

① Press [**<**] or [**>**] to select the setting.

- OFF : Unconnected
- VTR1 : Connected to the VTR1-IN
- VTR2 : Connected to the VTR2-IN

② Press **[ENTER]** to set.

Notes:

- Make sure to select "OFF" when no rear view camera is connected.
- In case using an optional rear view camera, the reverse lead must be connected. (→ page 79 of the operating instructions for CY-VMD9000U)

DISPLAY

Clock display

- Press [**^**] or [**v**] to select "DISPLAY".
- Press [**<**] or [**>**] to select the setting.

- OFF : Clock display OFF
- ON : Clock display ON ("12:00" is displayed before adjusting the clock.)

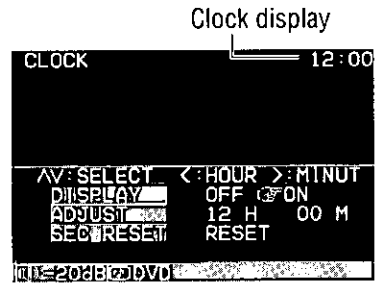

ADJUST

Clock adjustment

- Press [**^**] or [**v**] to select "ADJUST".
- Press [**<**] to adjust the hour.
Press [**>**] to adjust the minute.

Press and hold [**^**] or [**v**] to change numbers rapidly.

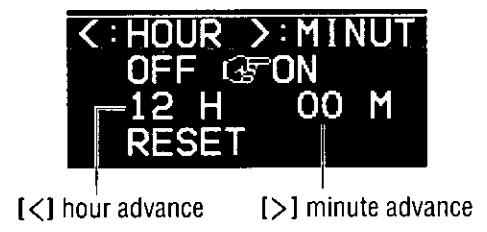

SEC RESET

Clock re-adjustment

Reset the clock to zero seconds.
The clock display blinks once and clock starts.

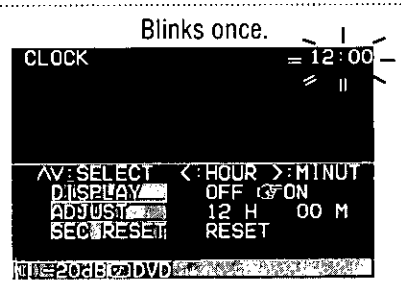

User Settings (Continued)

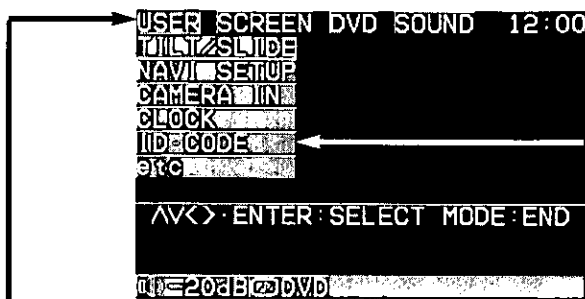
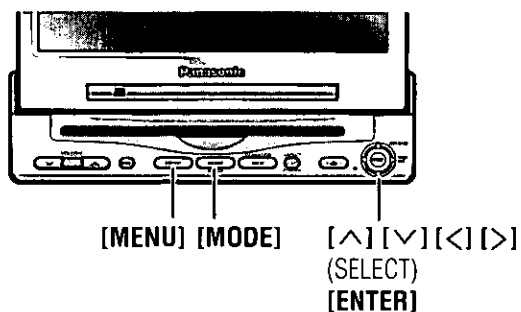

ID Code Setting

Prior to operating this unit, it is advisable to assign your 4-digit ID code for security. (Make sure to use **four digits** for ID code. ID code cannot be set with two or three digits.)

Once the ID code has been set, the unit cannot be operated if the main power supply is disconnected then re-connected. It is electronically locked so that a thief could not use the stolen unit unless that person knows the code you have set.

The ID code operation must be performed only by the person whom the unit belongs to.

Generally, it is not necessary to enter the ID code each time when using the unit if it has never been disconnected from the main power supply (car battery).

Note:

- Refer to ID code input regarding how to enter the ID cord. (→ page 17)

1 Menu

- ① Press [MENU] to display the main menu.
- ② Press [>] or [<] to select "USER".

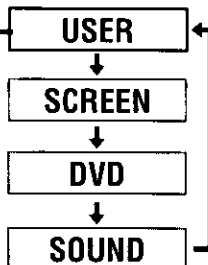

2 Submenu

- ① Press [^] or [v] to select "ID-CODE".
- ② Press [ENTER] to set.

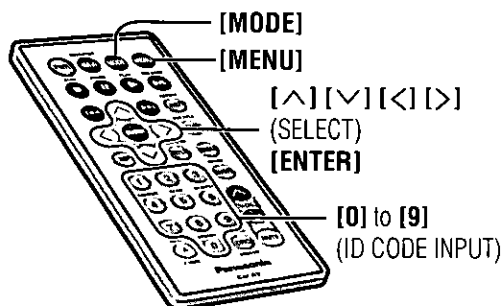
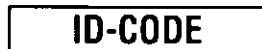



Note:

- Press **[MODE]** to return to the regular mode.

Caution:

- Record your registered ID code and keep it in a secure location. If you forget it, you will be unable to use the unit. In case that you cannot operate the unit because of forgetting the ID code, please consult your nearest Panasonic Servicenter.

3 ID Code Setting

How to set your ID code (For the first time)

Note:

- When you are setting your ID code for the first time, it is not necessary to enter the old ID code.

- ① Enter an ID code of 4 digits pressing the buttons **[0]** to **[9]** on the remote control.
- ② Enter the ID code of 4 digits again pressing the buttons **[0]** to **[9]** on the remote control.

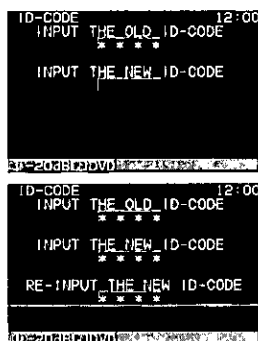

How to change your ID code

- ① Enter the preset (old) ID cord of 4 digits pressing the buttons **[0]** to **[9]** on the remote control.
If the wrong ID cord is entered, a new ID code cannot be registered.
- ② Enter a new ID cord of 4 digits pressing the buttons **[0]** to **[9]** on the remote control.
- ③ Enter the new ID code of 4 digits again pressing the buttons **[0]** to **[9]** on the remote control.

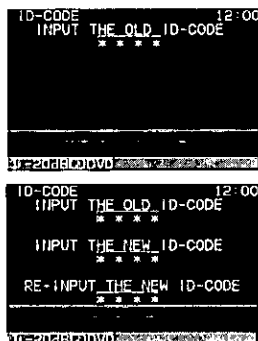

How to cancel the known ID code

Note:

- Should your unit ever require service, cancel your ID code before sending for repair.

How to cancel the known ID code

- ① Enter the preset (old) ID cord of 4 digits pressing the buttons **[0]** to **[9]** on the remote control. If the wrong ID code is entered, it is not possible to cancel the ID code function.
- ② Press and hold **[ENTER]** until display the "Complete!".
The ID code cancelling procedure is completed. The unit now works without an ID code.

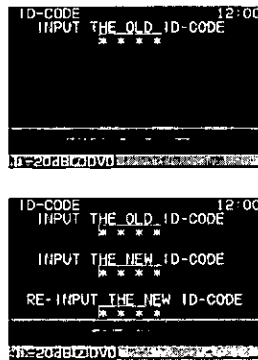

User Settings (Continued)

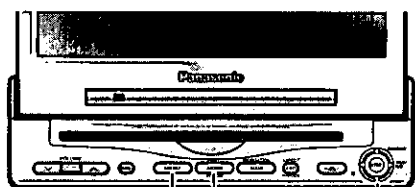

[MENU] [MODE] [^][v][<][>]
(SELECT)
[ENTER]

Button Operation Sound

Enable or disable the beep of button operation.

Default: ON

Video Control Setting

This "Video Control Setting" is required when you connect a Panasonic car navigation system with a built-in DVD player. (not available yet)

Default: VTR1

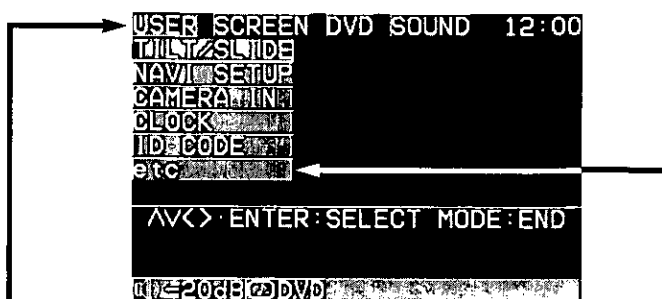

1 Menu

- ① Press [MENU] to display the main menu.
- ② Press [>] or [<] to select "USER".

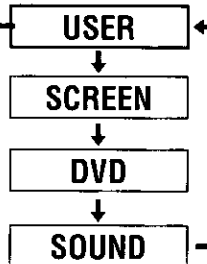

2 Submenu

- ① Press [^] or [v] to select "etc".
- ② Press [ENTER] to set.

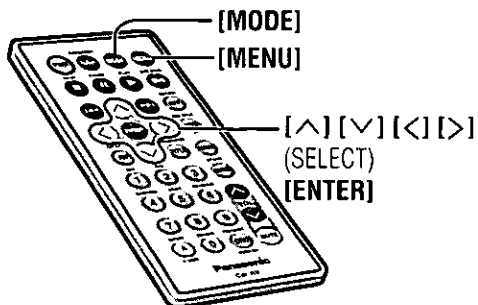
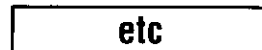

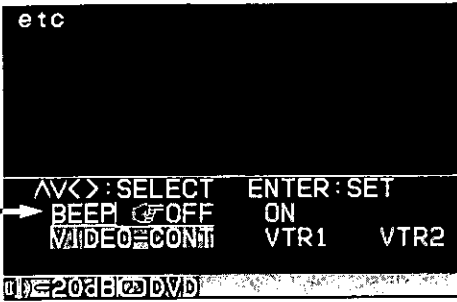

Notes:

- Press **[MODE]** to return to the regular mode.
- The display returns to the previous one with no operation for more the 60 seconds after changing to the setting menu.

3 Setting

BEEP Beep setting

- ① Press [**^**] or [**v**] to select "BEEP".
- ② Press [**<**] or [**>**] to select the setting.
 OFF : Operation sound (beep) OFF
 ON : Operation sound (beep) ON
- ③ Press [**ENTER**] to set.

Note:

- The loud beep is energized when opening or closing the display unit even if you select "OFF" for the beep setting.

VIDEO-CONT Video control setting

- ① Press [**^**] or [**v**] to select "VIDEO-CONT".
- ② Press [**<**] or [**>**] to select the setting.
 VTR1 : Connected to the VTR1-IN
 VTR2 : Connected to the VTR2-IN
- ③ Press [**ENTER**] to set.

Note:

- Select a terminal connected to the DVD output terminal of a Panasonic car navigation system with a built-in DVD player (not available yet) through an RCA cord.

Display (Screen) Settings

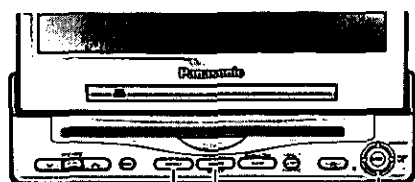

[MENU] [MODE] [^][v][<][>]
(SELECT, ADJUST)
[ENTER]

Dimmer

Adjust the brightness of the backlight.
Default: AUTO

Contrast

Adjust the image contrast.
Default: ± 0
Setting range: -15 to $+15$

Brightness

Adjust the image brightness.
Default: ± 0
Setting range: -15 to $+15$

Color

Adjust the image color depth.
Default: ± 0
Setting range: -15 to $+15$

Tint

Adjust the image tone or tint.
Default: ± 0
Setting range: -15 to $+15$

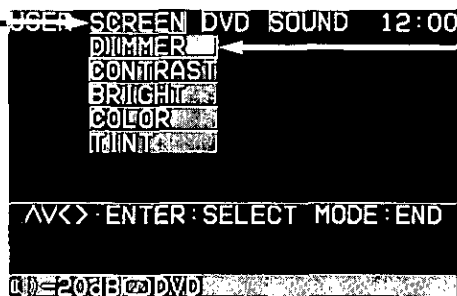

1 Menu

- ① Press [MENU] to display the main menu.
- ② Press [>] or [<] to select "SCREEN".

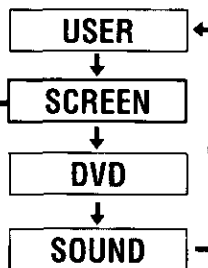

2 Submenu

- ① Press [^] or [v] to select "DIMMER".
- ② Press [ENTER] to set.

DIMMER

- ① Press [^] or [v] to select "CONTRAST".
- ② Press [ENTER] to set.

CONTRAST

- ① Press [^] or [v] to select "BRIGHT".
- ② Press [ENTER] to set.

BRIGHT

- ① Press [^] or [v] to select "COLOR".
- ② Press [ENTER] to set.

COLOR

- ① Press [^] or [v] to select "TINT".
- ② Press [ENTER] to set.

TINT

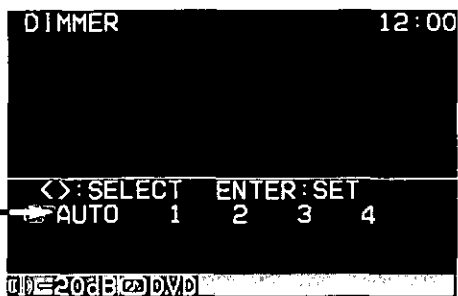

Notes:

- Press **[MODE]** to return to the regular mode.
- The display returns to the previous one with no operation for more the 60 seconds after changing to the setting menu.

3 Setting

① Press **[<]** or **[>]** to select the setting.

AUTO : Automatically adjusted according to ambient light intensity.

1 **2** **3** **4** : Darker (1) to brighter (4)

② Press **[ENTER]** to set.

Press **[<]** or **[>]** to adjust the level.



Decrease the contrast
between black and white.

Increase the contrast
between black and white.

Press **[<]** or **[>]** to adjust the level.



Darken

Lighten

Press **[<]** or **[>]** to adjust the level.



Lighten the depth of color
on the display.

Deepen the depth of
color on the display.

Press **[<]** or **[>]** to adjust the level.



Emphasize red in the
color image.

Emphasize green in the
color image.

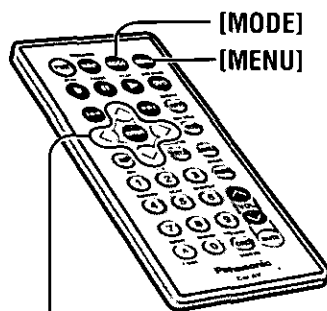

[^] **[v]** **[<]** **[>]**
(SELECT, ADJUST)
[ENTER]

DVD Settings

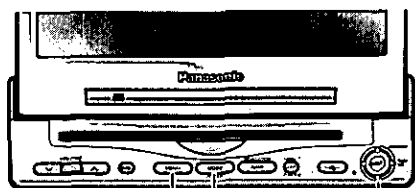

[MENU] [MODE] [^][v][>][<]
(SELECT, ADJUST)
[ENTER]

DVD Menu Language

Default: ENGLISH

Subtitle Language

Default: ENGLISH

Audio Language

Default: ENGLISH

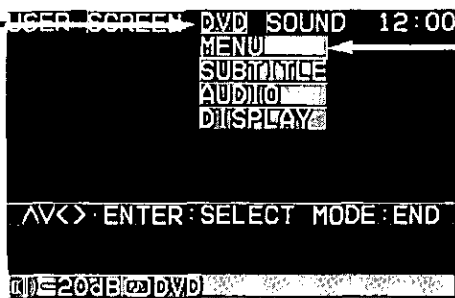

1 Menu

- ① Press [MENU] to display the main menu.
- ② Press [>] or [<] to select "DVD".

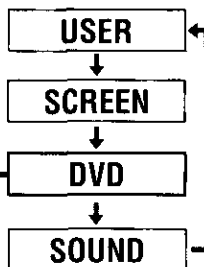

2 Submenu

- ① Press [^] or [v] to select "MENU".
- ② Press [ENTER] to set.

MENU

- ① Press [^] or [v] to select "SUBTITLE".
- ② Press [ENTER] to set.

SUBTITLE

- ① Press [^] or [v] to select "AUDIO".
- ② Press [ENTER] to set.

AUDIO

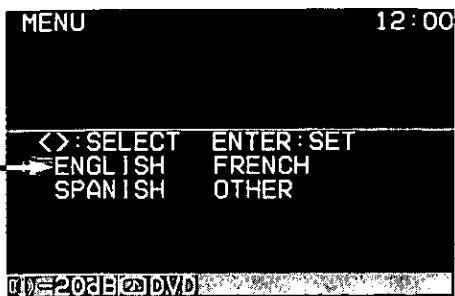

Notes:

- Press **[MODE]** to return to the regular mode.
- The display returns to the previous one with no operation for more the 60 seconds after changing to the setting menu.
- When the disc has predetermined language or recorded no language, the DVD settings for language is not reflected.

3 Setting

① Press [**<**] or [**>**] to select the setting.

ENGLISH : English is selected.

FRENCH : French is selected.

SPANISH : Spanish is selected.

OTHER : See the right.

② Press **[ENTER]** to set.

① Press [**<**] or [**>**] to select the setting.

ENGLISH : English is selected.

FRENCH : French is selected.

SPANISH : Spanish is selected.

OTHER : See the right.

DISP OFF : Subtitle are not displayed.

② Press **[ENTER]** to set.

Note:

- A disc supporting closed captioning and subtitles may overlap each other on the screen. In this case, turn the subtitle off.

① Press [**<**] or [**>**] to select the setting.

ENGLISH : English is selected.

FRENCH : French is selected.

SPANISH : Spanish is selected.

OTHER : See the right.

② Press **[ENTER]** to set.

4 In "OTHER" cases

① Input the four digit language code pressing the buttons **[0]** to **[9]** on the remote control. (→ page 98)

② Press **[ENTER]** to set.



To input the number again:

Input the four digit language code again pressing the buttons **[0]** to **[9]** on the remote control after the steps above.

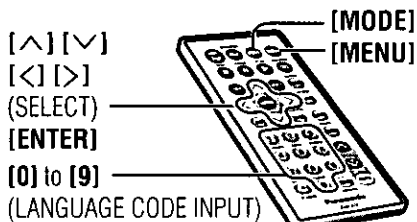

DVD Settings (Continued)

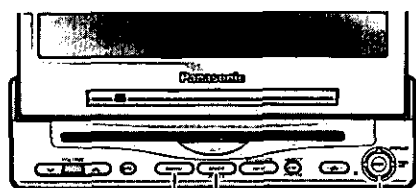

[MENU] [MODE] [^][v][<][>]
(SELECT)
[ENTER]

Display Aspect and DVD Software Mode

Default:

DVD Aspect: WIDE
DVD Mode: PAN & SCAN

Note:

- Screen aspect of the display unit is changed according to the aspect ratio setting (→ page 48) and DVD software's aspect.

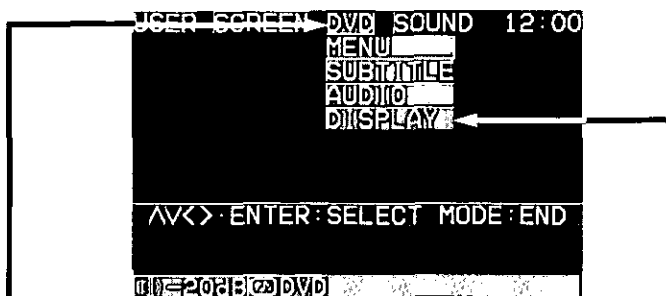

1 Menu

- ① Press [MENU] to display the main menu.
- ② Press [>] or [<] to select "DVD".

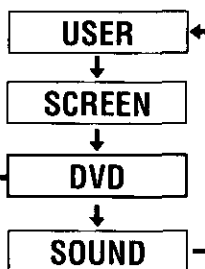

2 Submenu

- ① Press [^] or [v] to select "DISPLAY".
- ② Press [ENTER] to set.

DISPLAY

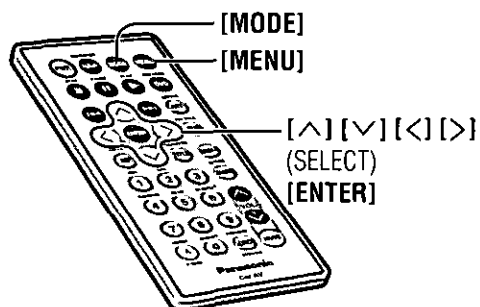

[MODE]
[MENU] [^][v][<][>]
(SELECT)
[ENTER]

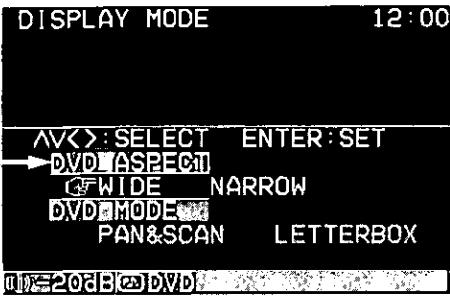

Notes:

- Press [MODE] to return to the regular mode.
- The display returns to the previous one with no operation for more than 60 seconds after changing to the setting menu.

3 Setting

DVD ASPECT Display aspect setting

- ① Press [V] or [^] to select "DVD ASPECT".
- ② Press [<] or [>] to select the setting.
 - WIDE** : Plays a video in wide screen (16:9).
 - NARROW** : Plays a video in 4:3 screen.
- ③ Press [ENTER] to set.

Note:

- The video software of the display unit is also switched to the same settings.

DVD MODE DVD software mode

- ① Press [V] or [^] to select "DVD MODE".
- ② Press [<] or [>] to select the setting.
 - PAN & SCAN** : Plays wide-screen video in Pan & Scan mode (in which the left and right edges of the screen are cut off).
 - LETTERBOX** : Plays wide-screen video in Letterbox mode (in which black bands appear at the top and bottom of the screen).
- ③ Press [ENTER] to set.

Notes:

- Set the software setting according to the symbol used on jackets.
- DVD mode setting is ignored if "PAN & SCAN" or "LETTERBOX" is already set in the software.

Sound Settings

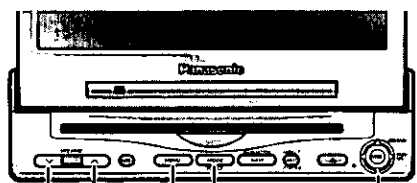

[^] [v] [MENU] [MODE] [^] [v] [<] [>]
(VOLUME) (SELECT)
[ENTER]

Setting the VTR (VTR1/VTR2) Input Level

Make this setting if it is not possible to adjust the volume through the connected device (on the output side).

Default: 0 dB

Digital Input Setting

Default: DVD

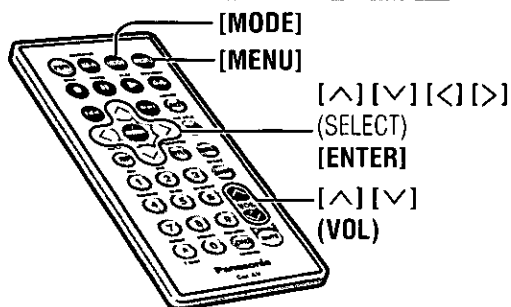

[MODE] [MENU]
[^] [v] [<] [>]
(SELECT) [ENTER]
[^] [v]
(VOL)



1 Menu

- ① Press [MENU] to display the main menu.
- ② Press [>] or [<] to select "SOUND".

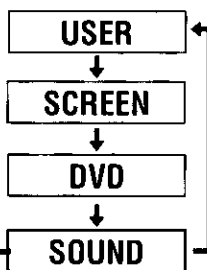

2 Submenu

- ① Press [^] or [v] to select "VTR LEVEL".
- ② Press [ENTER] to set.

VTR LEVEL

- ① Press [^] or [v] to select "DIGITAL IN".
- ② Press [ENTER] to set.

DIGITAL IN



Notes:

- Press [MODE] to return to the regular mode.
- The display returns to the previous one with no operation for more the 60 seconds after changing to the setting menu.

3 Setting

- ① Press [<] or [>] to select the input level.

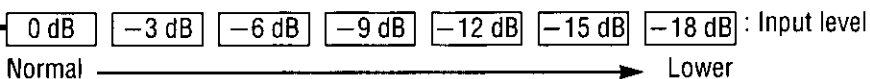

- ② Press [ENTER] to set.

Notes:

- If the input level from VTR1/VTR2 is too high, the audio will not be output. Adjust the input level so that "OVER" does not appear.
- **After setting the input level**
The volume can be adjusted by pressing the [∨] or [∧] (VOL) on the display unit or the remote control.

- ① Press [<] or [>] to select the setting.

- OFF : Unconnected to the optical digital input connector.
- DVD : Connected to the CY-VMD9000U (display unit).
- VTR1 : Connected to the Panasonic DVD player with VTR1-IN connector.
- VTR2 : Connected to the Panasonic DVD player with VTR2-IN connector.

- ② Press [ENTER] to set.

Sound Settings (Continued)

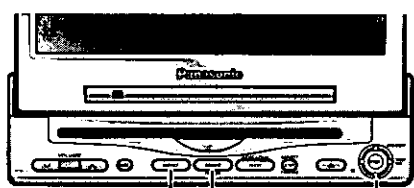

[MENU] [MODE] [^][v][<][>]
(SELECT)
[ENTER]

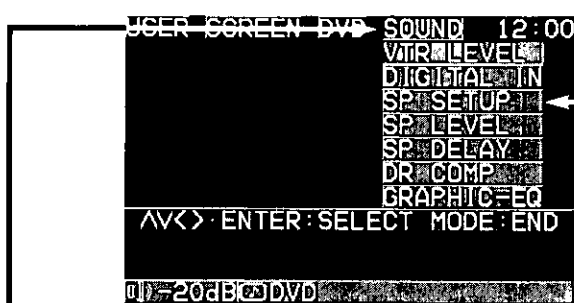

Setting the absence/presence and size of each speaker

Default:

- FRONT (Front L/R): LARGE
- CENTER (Center): SMALL
- SURROUND (Surround L/R): LARGE
- SUB-WOOFER (Subwoofer): ON

1 Menu

- ① Press [MENU] to display the main menu.
- ② Press [>] or [<] to select "SOUND".

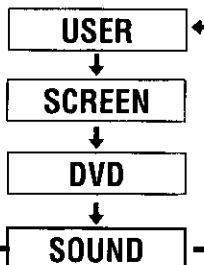

2 Submenu

- ① Press [^] or [v] to select "SP SETUP".
- ② Press [ENTER] to set.

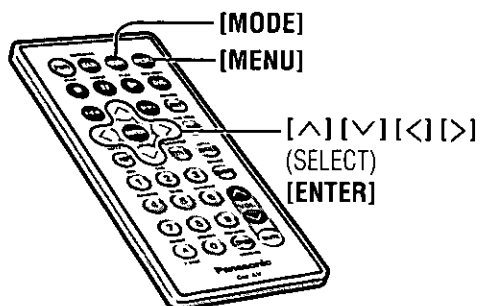

[MODE]
[MENU] [^][v][<][>]
(SELECT)
[ENTER]

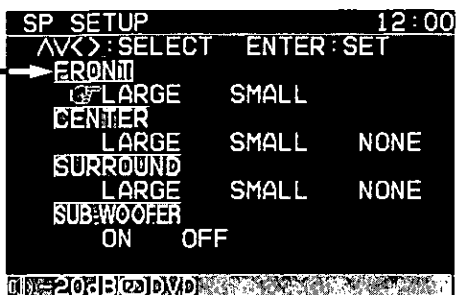

Notes:

- Press [MODE] to return to the regular mode.
- The display returns to the previous one with no operation for more the 60 seconds after changing to the setting menu.

3 Setting

FRONT

Front speaker setting

- ① Press [^] or [v] to select "FRONT".
- ② Press [<] or [>] to select the setting in accordance with the speaker system.
 - LARGE : For large speakers, when bass playback is possible (at least 100 Hz or lower)
 - SMALL : For small speakers, or when bass playback is not possible
- ③ Press [ENTER] to set.

CENTER

Center speaker setting

- ① Press [^] or [v] to select "CENTER".
- ② Press [<] or [>] to select the setting in accordance with the speaker system.
 - LARGE : For large speakers, when bass playback is possible (at least 100 Hz or lower)
 - SMALL : For small speakers, or when bass playback is not possible
 - NONE : When not using a center speaker
- ③ Press [ENTER] to set.

SURROUND

Surround speaker setting

- ① Press [^] or [v] to select "SURROUND".
- ② Press [<] or [>] to select the setting in accordance with the speaker system.
 - LARGE : For large speakers, when bass playback is possible (at least 100 Hz or lower)
 - SMALL : For small speakers, or when bass playback is not possible
 - NONE : When not using surround speakers
- ③ Press [ENTER] to set.

SUB-WOOFER

Subwoofer speaker setting

- ① Press [^] or [v] to select "SUB-WOOFER".
- ② Press [<] or [>] to select the setting in accordance with the speaker system.
 - ON : When using a subwoofer
 - OFF : When not using a subwoofer
- ③ Press [ENTER] to set.

Sound Settings (Continued)

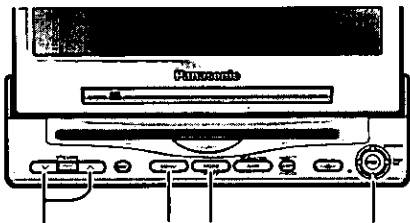

[^][v] [MENU] [MODE] [^][v][<][>]
(VOLUME) (SELECT, ADJUST)
[ENTER]

Adjusting the output balance of each speaker

Default: ± 0 dB for all speakers
Setting range: -12 dB to $+12$ dB (1 dB steps)

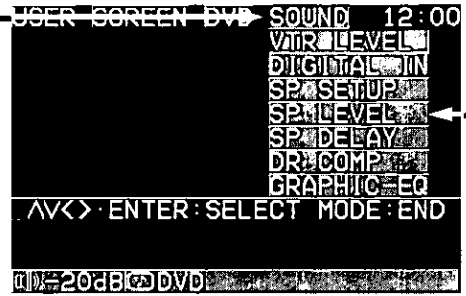

1 Menu

- ① Press [MENU] to display the main menu.
- ② Press [>] or [<] to select "SOUND".

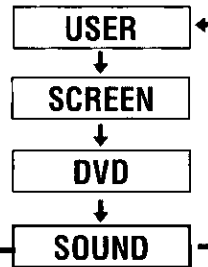

2 Submenu

- ① Press [^] or [v] to select "SP LEVEL".
- ② Press [ENTER] to set.

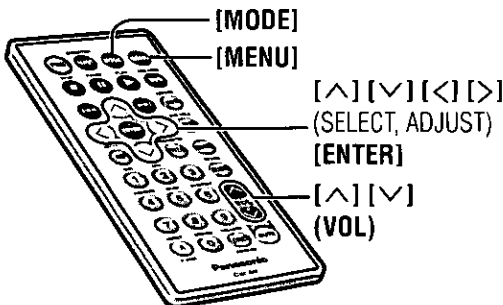

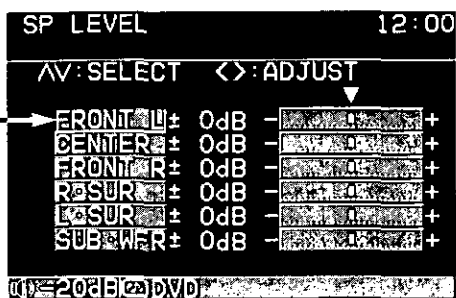

Notes:

- Press [MODE] to return to the regular mode.
- The display returns to the previous one with no operation for more than 60 seconds after changing to the setting menu.

3 Setting

FRONT L

Left front speaker output balance

- ① Press [^] or [v] to select "FRONT L".
- ② Press [<] or [>] to adjust the level.

CENTER

Center speaker output balance

- ① Press [^] or [v] to select "CENTER".
- ② Press [<] or [>] to adjust the level.

FRONT R

Right front speaker output balance

- ① Press [^] or [v] to select "FRONT R".
- ② Press [<] or [>] to adjust the level.

R•SUR

Right surround speaker output balance

- ① Press [^] or [v] to select "R•SUR".
- ② Press [<] or [>] to adjust the level.

L•SUR

Left surround speaker output balance

- ① Press [^] or [v] to select "L•SUR".
- ② Press [<] or [>] to adjust the level.

SUB•WFR

Subwoofer speaker output balance

- ① Press [^] or [v] to select "SUB•WFR".
- ② Press [<] or [>] to adjust the level.



-: Lower level +: Raise level

A test signal (a continuous tone) is output from each speaker for approximately two seconds.

Adjust the output balance so that the tone appears to have the same volume from each speaker.

Adjusting the output balance:

Adjust the volume of all of the other speakers to the volume level of the speaker from which the test signal appears to be the quietest.

- If the speaker setting is "NONE" or "OFF" for a speaker, the test signal is not output and that speaker cannot be selected.
- Press [^] or [v] (VOL) to raise the volume of the test signal.

Sound Settings (Continued)

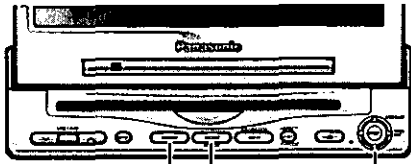

[MENU] [MODE] [^][v][<][>]
(SELECT, ADJUST)
[ENTER]

Adjusting the timing with which the audio from each speaker reaches the listener's position

Default: 0 ms for all speakers
Setting range:

- Center speaker: 0 ms to 5 ms
(1 ms steps)
- Surround speakers: 0 ms to 15 ms
(1 ms steps)
- 1 ms=0.001 seconds

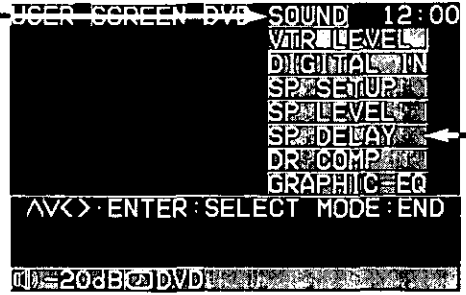

1 Menu

- ① Press [MENU] to display the main menu.
- ② Press [>] or [<] to select "SOUND".

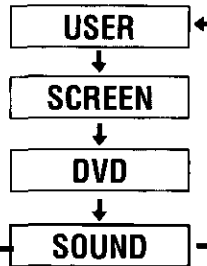

2 Submenu

- ① Press [^] or [v] to select "SP DELAY".
- ② Press [ENTER] to set.

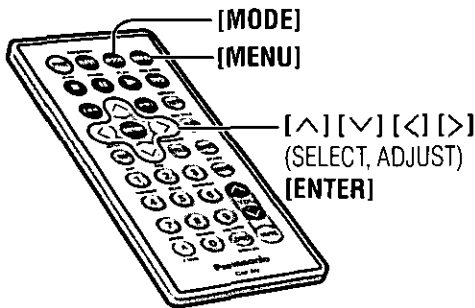

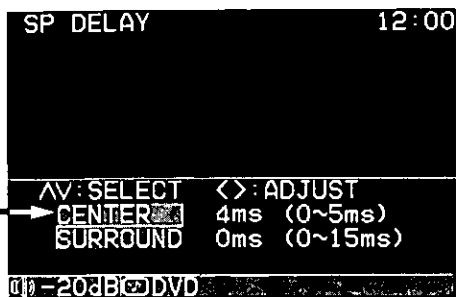

Notes:

- Press [MODE] to return to the regular mode.
- The display returns to the previous one with no operation for more the 60 seconds after changing to the setting menu.

3 Setting

CENTER

Center speaker delay time setting

- ① Press [^] or [v] to select "CENTER".
- ② Press [<] or [>] to adjust the level.

[>]: Output is delayed compared to other speakers.
 [<]: Output is earlier compared to other speakers.
 "0 ms" means that the output timing is the same.

SURROUND

Surround speaker delay time setting

- ① Press [^] or [v] to select "SURROUND".
- ② Press [<] or [>] to adjust the level.

[>]: Output is delayed compared to other speakers.
 [<]: Output is earlier compared to other speakers.
 "0 ms" means that the output timing is the same.

Adjust the delay time so that output from the center and rear speakers reaches the listener's ears at the same time as the output from the front speakers.

- Make this adjustment while listening to software.
- If the speaker setting is "NONE" or "OFF" for a speaker, that speaker cannot be selected.
- When Dolby Surround mode is selected ("PRO LOGIC" is displayed), 15 ms are automatically added to the delay time setting for the surround speakers.

Sound Settings (Continued)

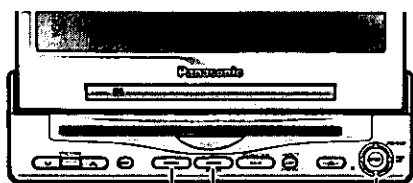

[MENU] [MODE] [^][v][<][>]
(SELECT, ADJUST)
[ENTER]

Maintaining the ambience even while listening at a low volume level

(Dynamic range compression rate adjustment)

Default: 1.0

Level recommended by those involved in program and software production

Setting range: 0.0 to 1.0

(in 0.1 increments)

This adjustment takes effect when "STD" is selected as the DR COMP setting.

(→ page 37)

Adjusting the level for each of the frequency bands

(Graphic equalizer)

Default: 0 dB for each memory

Adjustment range: -12 dB to +12 dB

(in 2 dB increments)

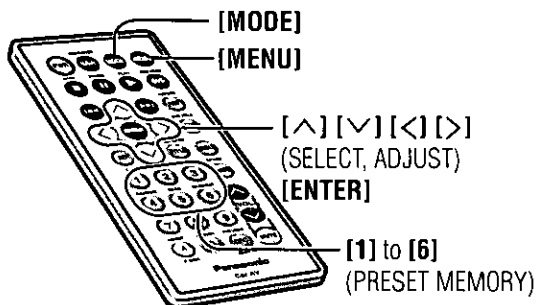

1 Menu

- ① Press [MENU] to display the main menu.
- ② Press [>] or [<] to select "SOUND".

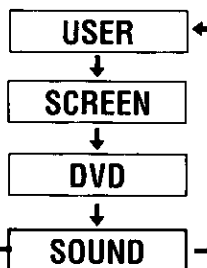

2 Submenu

- ① Press [^] or [v] to select "DR COMP".
- ② Press [ENTER] to set.

DR COMP

- ① Press [^] or [v] to select "GRAPHIC-EQ".
- ② Press [ENTER] to set.

GRAPHIC-EQ

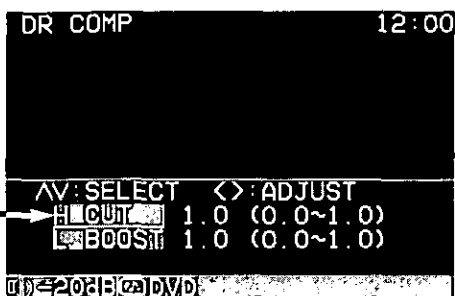

Notes:

- Press [MODE] to return to the regular mode.
- The display returns to the previous one with no operation for more the 60 seconds after changing to the setting menu.

3 Setting

H CUT High-level cutoff

This adjusts the compression rate in the treble (high-frequency) range.

- ① Press [^] or [v] to select "H CUT".
- ② Press [<] or [>] to adjust the level.

Compression rate:

0.0 to 1.0

Lowered ← → Raised

- The 0.0 setting is the same as the DR COMP OFF setting.

L BOOST Low-level boosting

This adjusts the compression rate in the bass (low-frequency) range.

- ① Press [^] or [v] to select "L BOOST".
- ② Press [<] or [>] to adjust the level.

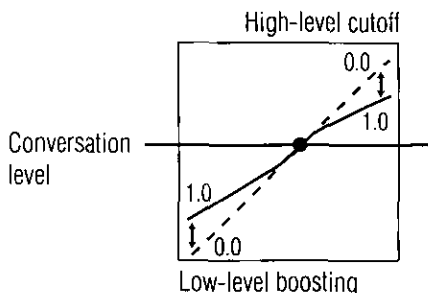

The level of each of the 7 frequency bands can be adjusted, and up to 6 different levels can be stored in the memory.

- ① Press [<] or [>] to select frequency band.
- ② Press [^] or [v] to adjust the level.

To store a level adjustment in the memory (preset memory):

Press and hold the corresponding preset button [1] to [6] for at least 2 seconds.

- When a level adjustment has been stored in a preset button, a preset number will appear.
(The new level adjustment will overwrite the previous level adjustment, erasing it in the process.)

To recall a level adjustment:

On the GRAPHIC-EQ adjustment display, press the corresponding preset button [1] to [6].

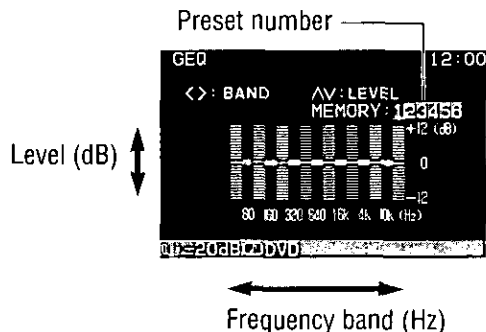

Note:

- These adjustments take effect for analog and linear PCM sound. (→ page 36)

Installation Guide



WARNING

This installation information is designed for experienced installers and is not intended for non-technical individuals. It does not contain warnings or cautions of potential dangers involved in attempting to install this product.

Any attempt to install this product in a motor car by anyone other than qualified installer could cause damage to the electrical system and could result in serious personal injury or death.

□ Overview

This product should be installed by a professional. However, if you plan to install this unit yourself, your first step is to decide where to install it. The instructions in these pages will guide you through the remaining steps:

(Please refer to the "WARNING" statement above.)

- Identify and label the car wires.
- Connect the car wires to the wires of the power connector.
- Install the unit.
- Check the operation of the unit.

If you encounter problems, please consult your nearest professional installer.

Caution:

- This unit operates with a 12 V DC negative ground auto battery system only. Do not attempt to use it in any other system. Doing so could cause serious damage.

Before you begin installation, look for the following items which are packed with your unit.

- **Warranty Card**... Fill this out promptly.
- **Panasonic Servicenter List for Service Directory** ... Keep for future reference in case the unit needs servicing.
- **Installation Hardware**... Needed for setting.

□ Installation Hardware

No.	Item	Diagram	Q'ty
①	Binding-head screw (M3×6 mm)		2
②	Binding-head screw (M5×8 mm)		4
③	Tapping screw (M6×20 mm)		4
④	Hex. nut (M5)		4
⑤	Mounting bracket		2
⑥	Base bracket		2
⑦	Double-faced adhesive tape		2
⑧	Velcro tape		2
⑨	Power connector		1
⑩	Ground lead		1
⑪	Radio antenna extension cord		1
⑫	Center speaker cord		1
⑬	Center speaker extension cord		1

❑ Before Installation

Warning

- **Do not install the monitor in a location which obstructs driving, visibility or which is prohibited by applicable laws and regulations.**
If the monitor is installed in a location which obstructs forward visibility or operation of the air bag or other safety equipment or which interferes with operation of the car, it may cause an accident.
- **Never use bolts or nuts from the car's safety devices for installation.**
If bolts or nuts from the wheel, brakes or other safety devices are used for installation of the monitor, it may cause an accident.
- **Attach the wires correctly.**
If the wiring is not correctly performed, it may cause a fire or an accident. In particular, be sure to run and secure the lead wire so that it does not get tangled with a screw or the moving portion of a seat rail.
- **Use with 12 V DC negative ground car.**
This unit is only for use with a 12 V DC negative ground car. It cannot be used in large trucks or diesel cars which are 24 V DC cars. If it is used in the wrong type of car, it may cause a fire or an accident.

Cautions:

- **Use the specified fuse.**
Be sure to always use the specified fuse. If a fuse other than the specified fuse is used, it may cause a fire or an accident.
- **Do not damage the cord by pinching or pulling it.**
Do not pull or damage the cord. If the cord is not treated properly, it will short out or be severed and may cause a fire or an accident.

❑ Required Tools

You'll need a screwdriver, 1.5 V AA battery, and the following:

12 V DC test
bulb



Electrical tape

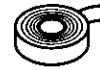

Slide-cut
pliers



❑ Identify All Leads

The first step in installation is to identify all the car wires you'll use when hooking up your sound system.

As you identify each wire, we suggest that you label it using masking tape and a permanent marker. This will help avoid confusion when making connections later.

Note:

- **Do not connect the power connector to the stereo unit until you have made all connections.** If there are no plastic caps on the hooking wires, insulate all exposed leads with electrical tape until you are ready to use them. Identify the leads in the following order.

Power Lead

If your car has a radio or is pre-wired for one: Cut the connector wires one at a time from the plug (leaving the leads as long as possible) so that you can work with individual leads. Turn the ignition on to the accessory position, and ground one lead of the test bulb to the chassis.



Installation Guide (Continued)

Touch the other lead of the test bulb to each of the exposed wires from the cut radio connector plug. Touch one wire at a time until you find the outlet that causes the test bulb to light.

Now turn the ignition off and then on. If the bulb also turns off and on, that outlet is the car power lead.

If your car is not wired for an audio unit:
Go to the fuse block and find the fuse port for radio (RADIO), accessory (ACC), or ignition (IGN).

Battery Lead

If your stereo unit has a yellow lead, you will need to locate the car's battery lead. Otherwise you may ignore this procedure. (The yellow battery lead provides continuous power to maintain a clock, memory storage, or other functions.)

If your car has a radio or is pre-wired for one:
With the ignition and headlights off, identify the car battery lead by grounding one lead of the test bulb to the chassis and checking the remaining exposed wires from the cut radio connector plug.

If your car is not wired for an audio unit:
Go to the fuse block and find the fuse port for the battery, usually marked BAT.

Speakers

Identify the car speaker leads. There are two leads for each speaker, usually color coded.

A handy way to identify the speaker leads and the speaker they are connected with is to test the leads using a 1.5 V AA battery as follows.

Hold one lead against one pole of the battery and stroke the other lead across the other pole. You will hear a scraping sound in a speaker if you are holding a speaker lead.

If not, keep testing different lead combinations until you have located all the speaker leads. When you label them, include the speaker location for each.

□ Connect All Leads

Now that you have identified all the wires in the car, you are ready to begin connecting them to the stereo unit wires. The wiring diagram (→ pages 82, 83) shows the proper connections and color coding of the leads.

We strongly recommend that you test the unit before making a final installation.

You can set the unit on the floor and make temporary connections to test the unit. Use electrical tape to cover all exposed wires.

Important:

- Connect the red power lead last, after you have made and insulated all other connections.

Ground

Connect the black ground lead of the power connector to the metal car chassis.

Speakers

Connect the speaker wires. See the wiring diagram for the proper hookups. Follow the diagram carefully to avoid damaging the speakers and the stereo unit.

The speakers used must be able to handle more than 45 W of audio power. If using an optional audio power, the speakers should be able to handle the maximum amplifier output power. Speakers with low input ratings can be damaged.

Speaker impedance should measure 4–8 Ω , which is typically marked on most speakers. Lower or higher impedance speakers will affect output and can cause both speaker and stereo unit damage.

Caution:

- Never ground the speaker cords. For example, do not use a chassis ground system or a three-wire speaker common system. Each speaker must be connected separately using parallel insulated wires. If in doubt about how your car's speakers are wired, please consult with your nearest professional installer.

Motor Antenna

Connect the car motor antenna lead to the dark blue motor antenna relay control lead.

Battery

Connect the yellow battery lead to the correct radio wire or to the battery fuse port on the fuse block.

Antenna

Connect the antenna by plugging the antenna lead into the antenna receptacle.

Equipment

Connect any optional equipment according to the instructions furnished with the equipment. Read the operating and installation instructions of any equipment you will connect to this unit.

Power

Connect the red power lead to the correct car radio wire or to the appropriate fuse port on the fuse block.

If the stereo unit functions properly with all these connections made, disconnect the wires and proceed to the final installation.

Final Installation**Lead Connections**

Connect all wires, making sure that each connection is insulated and secure. Bundle all loose wires and fasten them with tape so they will not fall down later.

Congratulations! After making a few final checks, you're ready to enjoy your new stereo system.

Final Checks

1. Make sure that all wires are properly connected and insulated.
2. Turn on the ignition to check the unit for proper operation.

If you have difficulties, consult your nearest authorized professional installer for assistance.

Preparation

- We strongly recommend that you wear gloves for installation work to protect yourself from injuries.

- Disconnect the cable from the negative \ominus battery terminal (see caution below).
- Unit should be installed in a horizontal position with the front end up at a convenient angle, but not more than 30° .

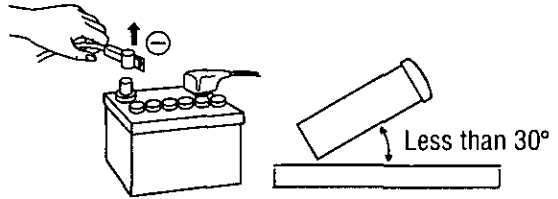
**Caution:**

- Do not disconnect the battery terminals of a car with a trip or navigational computer since all user settings stored in memory will be lost. Instead take extra care with installing the unit to prevent shorts.

This unit should be professionally installed. In case of difficulty, please consult with your nearest professional installer.

1. This unit only operates in a 12 V DC negative ground system.
2. Follow the electrical connections carefully (→ pages 82, 83). Failure to do so may result in damage to the unit.
3. Connect the power connector after all other connections are made.
4. Be sure to connect the battery lead (yellow) to the positive terminal (\oplus) of the battery or fuse block (BAT) terminal.
5. Insulate all exposed wires to prevent short circuiting.
6. Secure all loose wires after installing the unit.
7. Please carefully read the operating and installation instructions of the respective equipment before connecting it to this unit.

Caution:

- Please follow the laws and regulations of your state, province or country for installation of the unit.

Installation Guide (Continued)

Mounting the Control Unit (CY-VMD9000U/CY-VMC7000U)

Remove the cover.

- Remove the cover from the control unit of the head unit (CY-VMD9000U/VMC7000U).
- Remove velcro tape from the bottom of the control unit of the head unit (CY-VMD9000U/VMC7000U) if any.

CY-VMD9000U/VMC7000U
Control unit

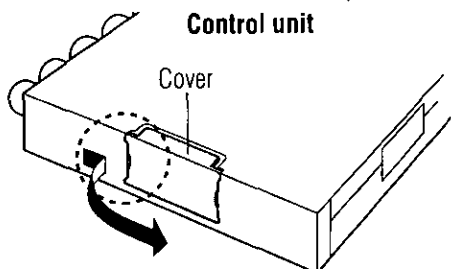

- 1 Hook the cover with your finger.
- 2 Slide the cover and remove it.

When you put the cover back:

CY-VMD9000U/VMC7000U
Control unit

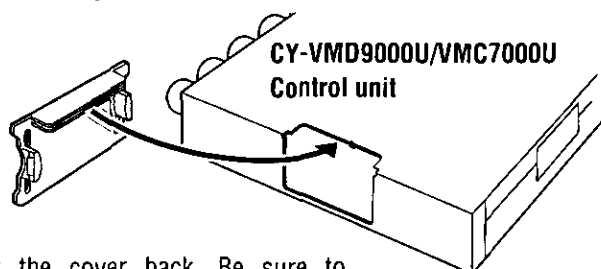

Put the cover back. Be sure to engage the edge of the control unit with the cover.

1 Connect the control unit of the head unit (CY-VMD9000U/VMC7000U) to this unit (CA-TU9000U).

- 1 Slide the unit along the guides, and insert the connector in this unit securely.

- 2 Make sure that the pawls on the bottom of the control unit of the head unit are in position. Try to move the control unit by pressing the topside of it as shown with the arrow in the figure.

- 3 Drive two binding-head screws ① from the bottom of the control unit (CA-TU9000U) to fix it. Make sure to fix it firmly.

This unit (rear)

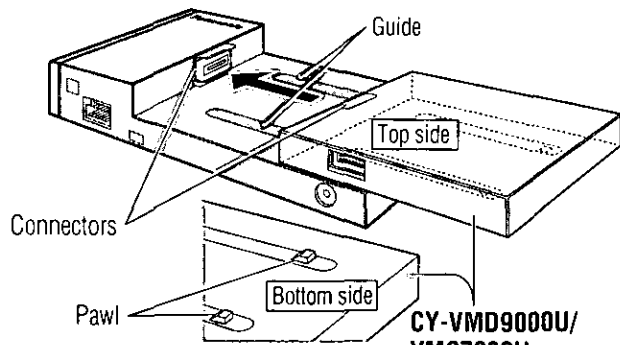

CY-VMD9000U/
VMC7000U
Control unit

Make sure that the unit is mounted tightly.

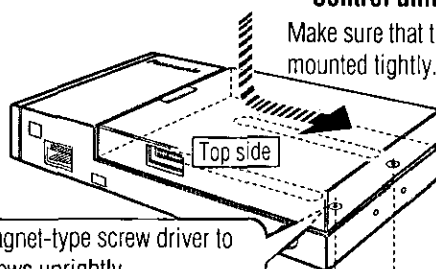

Use a magnet-type screw driver to drive screws uprightly.

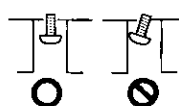

Use a screw driver that is suitable for the screws.

① Binding-head screw (M3×6 mm)

Cautions:

- Never mount the unit in any of the following locations to avoid damage due to overheating.
 - Near the heater port.
 - Places like the dashboard or rear deck, where it may be exposed to direct sunlight.
- Do not mount the unit near the door, where it could be exposed to rain.

2 Installation

□ Mount the unit on the car carpet (underneath the passenger seat, etc.) by using velcro tape ⑧.

Before mounting the unit, wipe a drop of water, dust and an oil stain off from the place where the unit should be mounted to enhance velcro strength.

Attach the seal side of the velcro tape ⑧ to the control unit, then mount the unit on the carpet.

Note:

- Some carpet materials may not be suitable for this mounting method. In this case, please contact your nearest Panasonic Servicenter for installation.

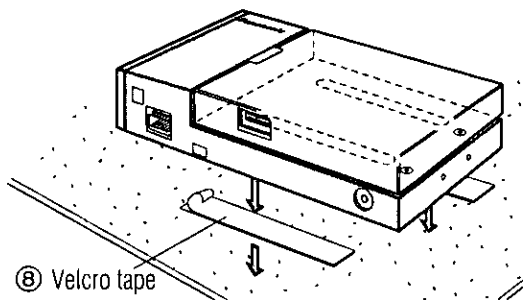

□ Unit installation by using the mounting brackets ⑤ and the base brackets ⑥. (When mounting the unit on the floor of the car.)

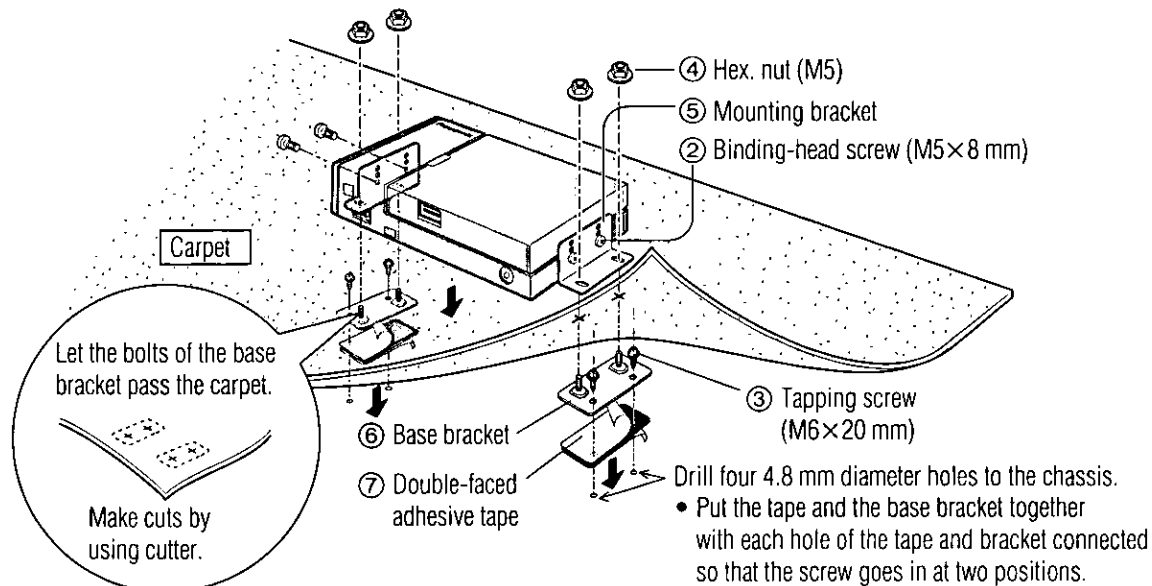

Note:

- Apply an anticorrosive to the holes and tapping screws.

Caution:

- You run the risk of interfering with the mounting or causing damage by drilling into the gas tank, a wiring harness, or other component.

Electrical Connections

Wiring Diagram

This unit (rear)

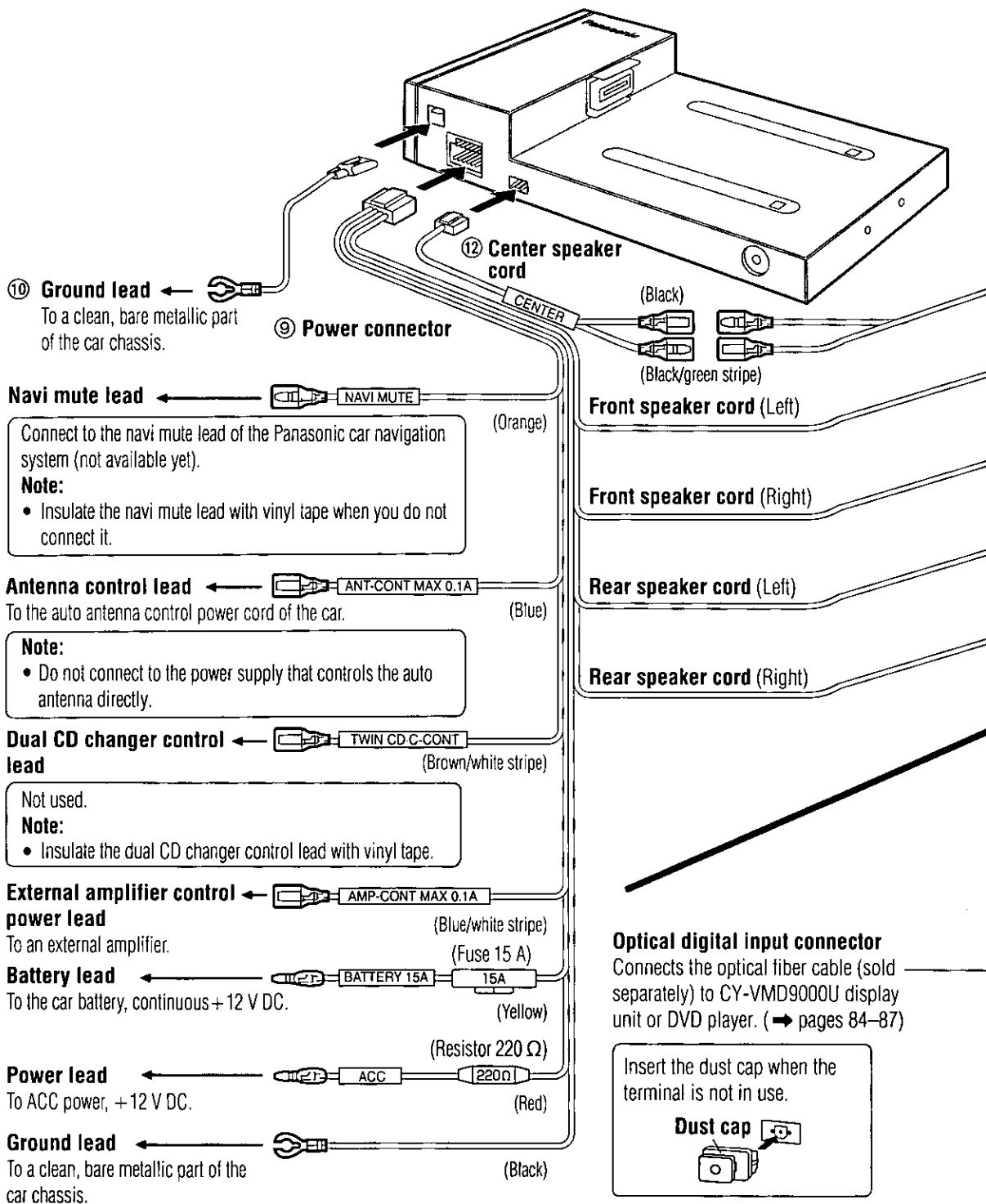

Cautions:

- This product is designed to operate off a 12 V DC, negative ground battery system.
- To prevent damage to the unit, be sure to follow the connection diagram below.
- Remove approximately 1/4" (5 mm) of protective covering from the ends of the leads before connecting.
- Do not insert the power connector into the unit until the wiring is completed.
- Be sure to insulate any exposed wires from a possible short-circuit from the car chassis. Bundle all cables and keep cable terminals free from touching any metal parts.
- Note that if your car has a driving computer or a navigation computer, disconnecting the battery cables may cause the contents of memory for these computers to be lost.
- All other installation methods require the use of dedicated metal fittings. Consult with a qualified servicing engineer or your dealer if other methods are required.

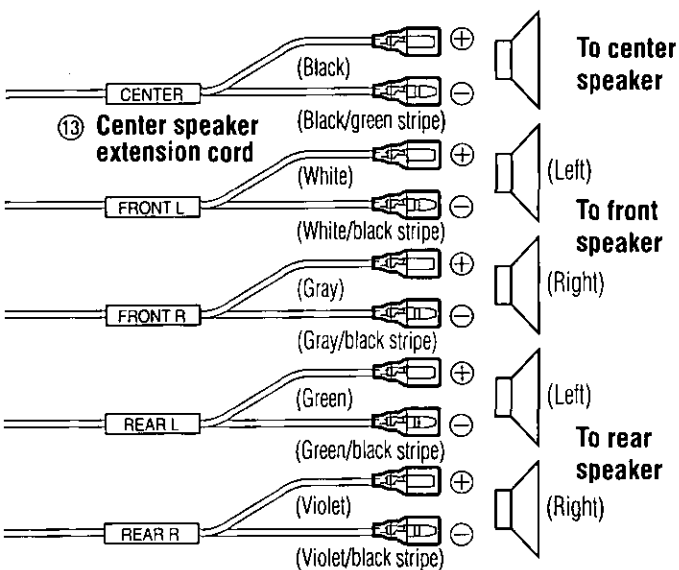

Accessory used for wiring

No.	Item	Q'ty
⑨	Power connector	1
⑩	Ground lead	1
⑪	Radio antenna extension cord	1
⑫	Center speaker cord	1
⑬	Center speaker extension cord	1

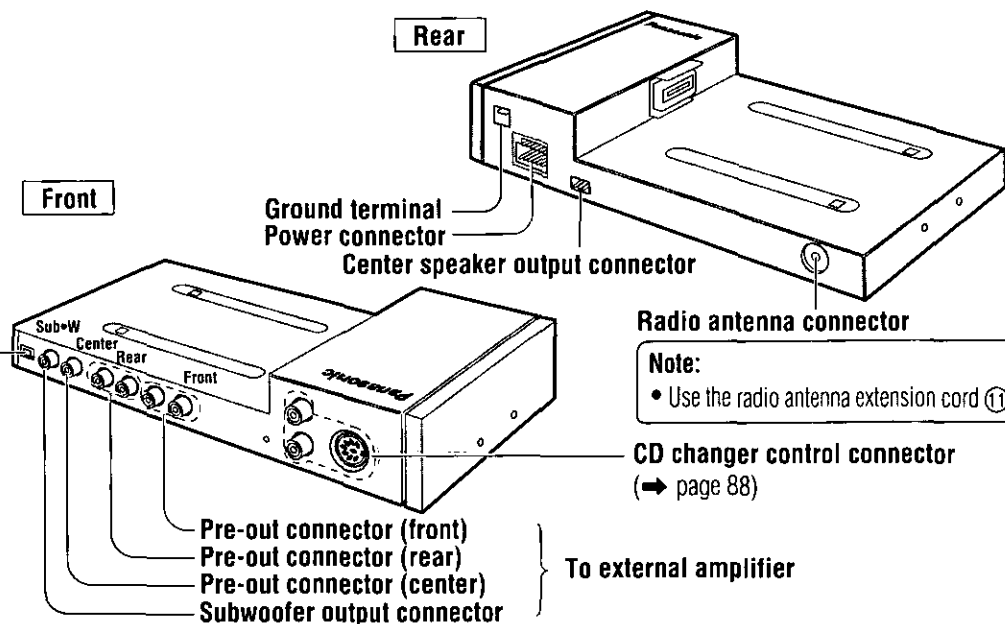

Note:

- Use the radio antenna extension cord ⑪ if necessary.

Electrical Connections (Continued)

Connection with the Display Unit (CY-VMD9000U)

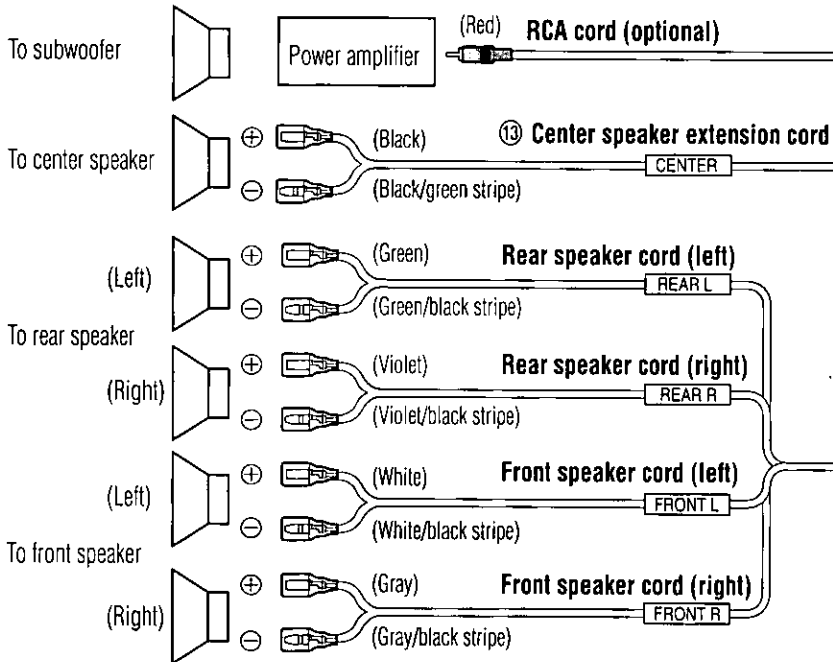
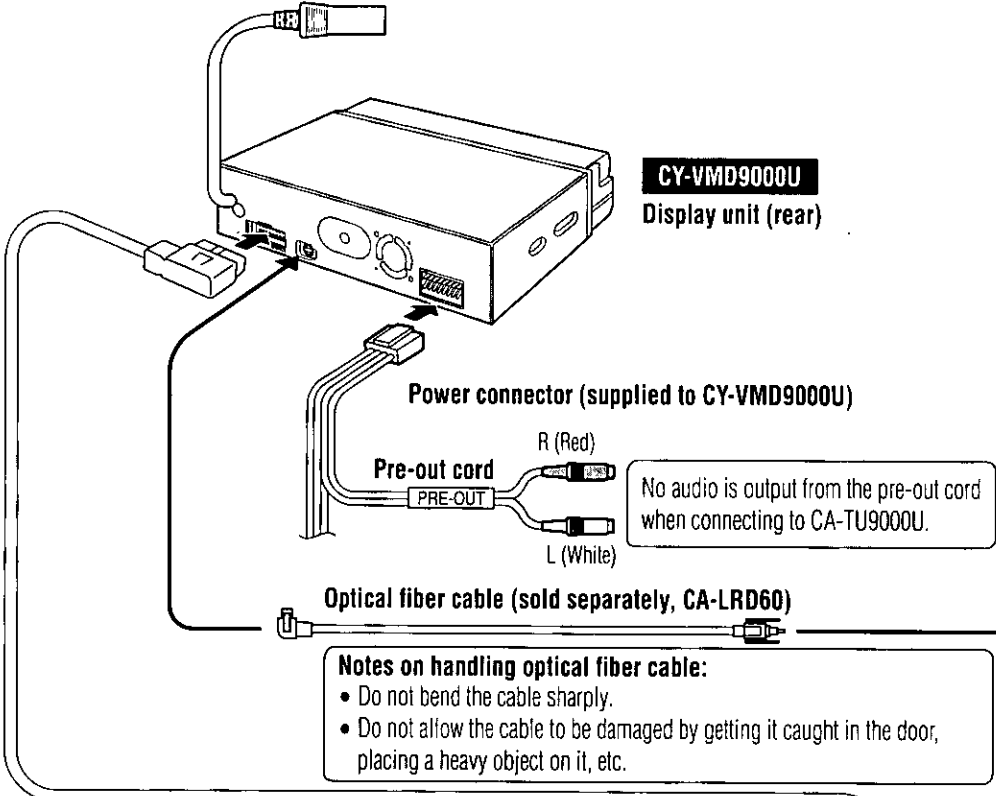

Notes:

- Refer to the operating instructions for the connected devices, in addition.
- Refer to the operating instructions for the CY-VMD9000U.

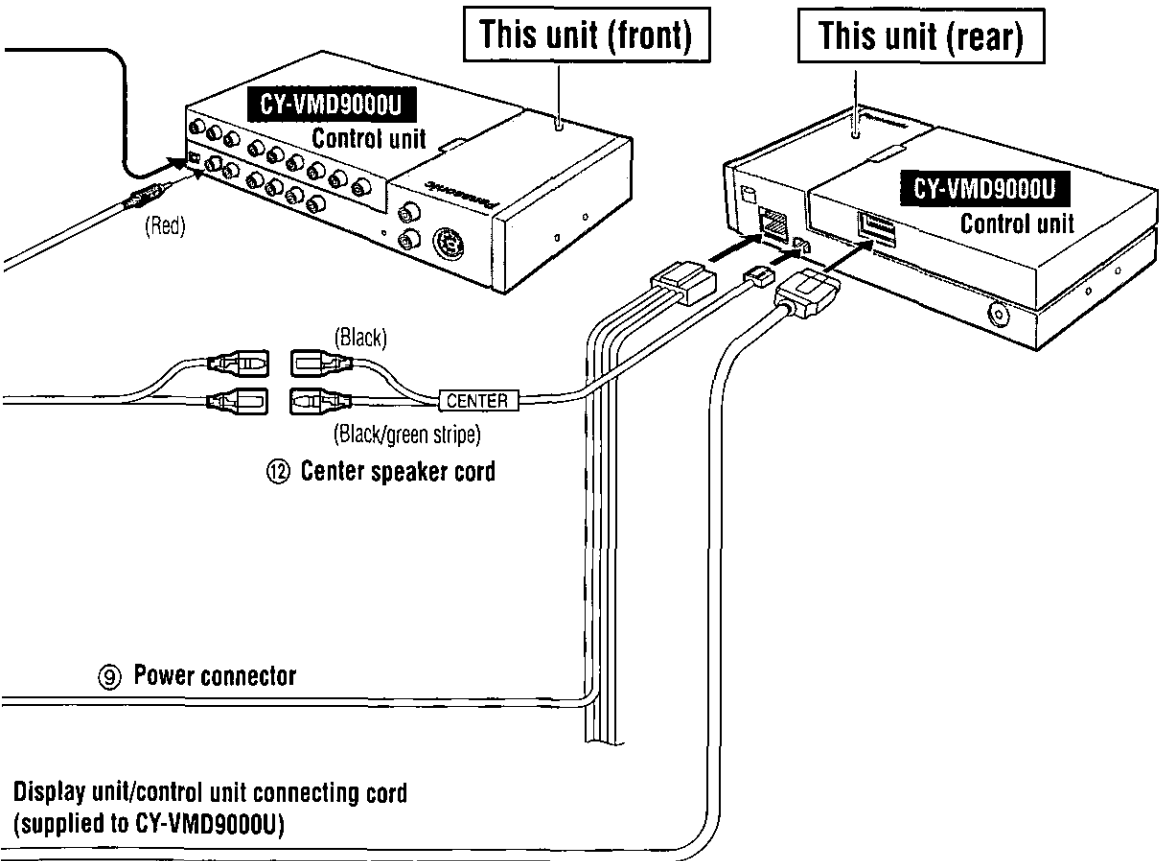

Electrical Connections (Continued)

Connection with the Display Unit (CY-VMC7000U) and DVD Player (CX-DV700U)

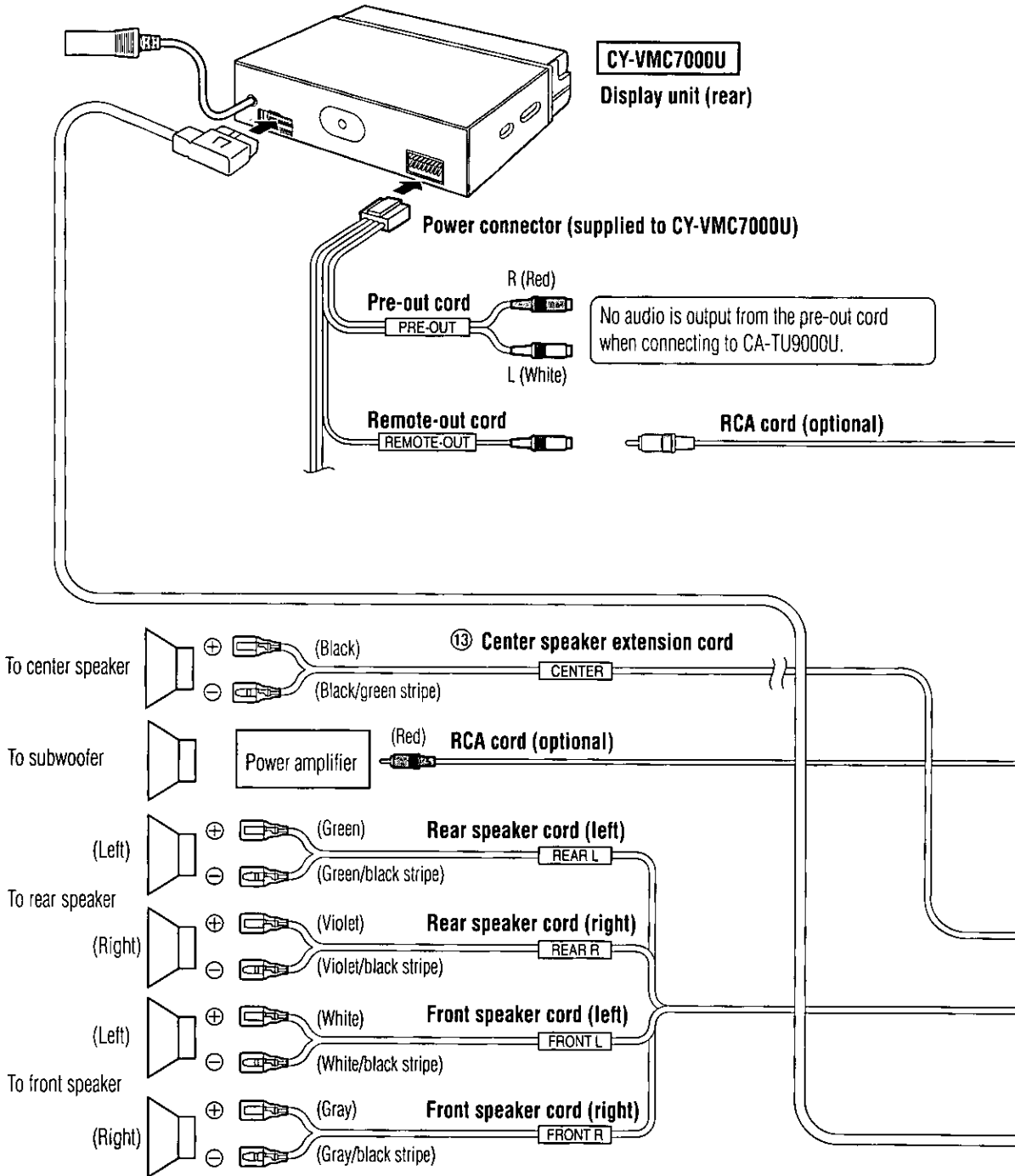

Notes:

- Refer to the operating instructions for the connected devices, in addition.
- Refer to the operating instructions for the CY-VMC7000U/CX-DV700U.

Notes on handling optical fiber cable:

- Do not bend the cable sharply.
- Do not allow the cable to be damaged by getting it caught in the door, placing a heavy object on it, etc.

Optical fiber cable (sold separately, CA-LRD60)

DVD Player CX-DV700U

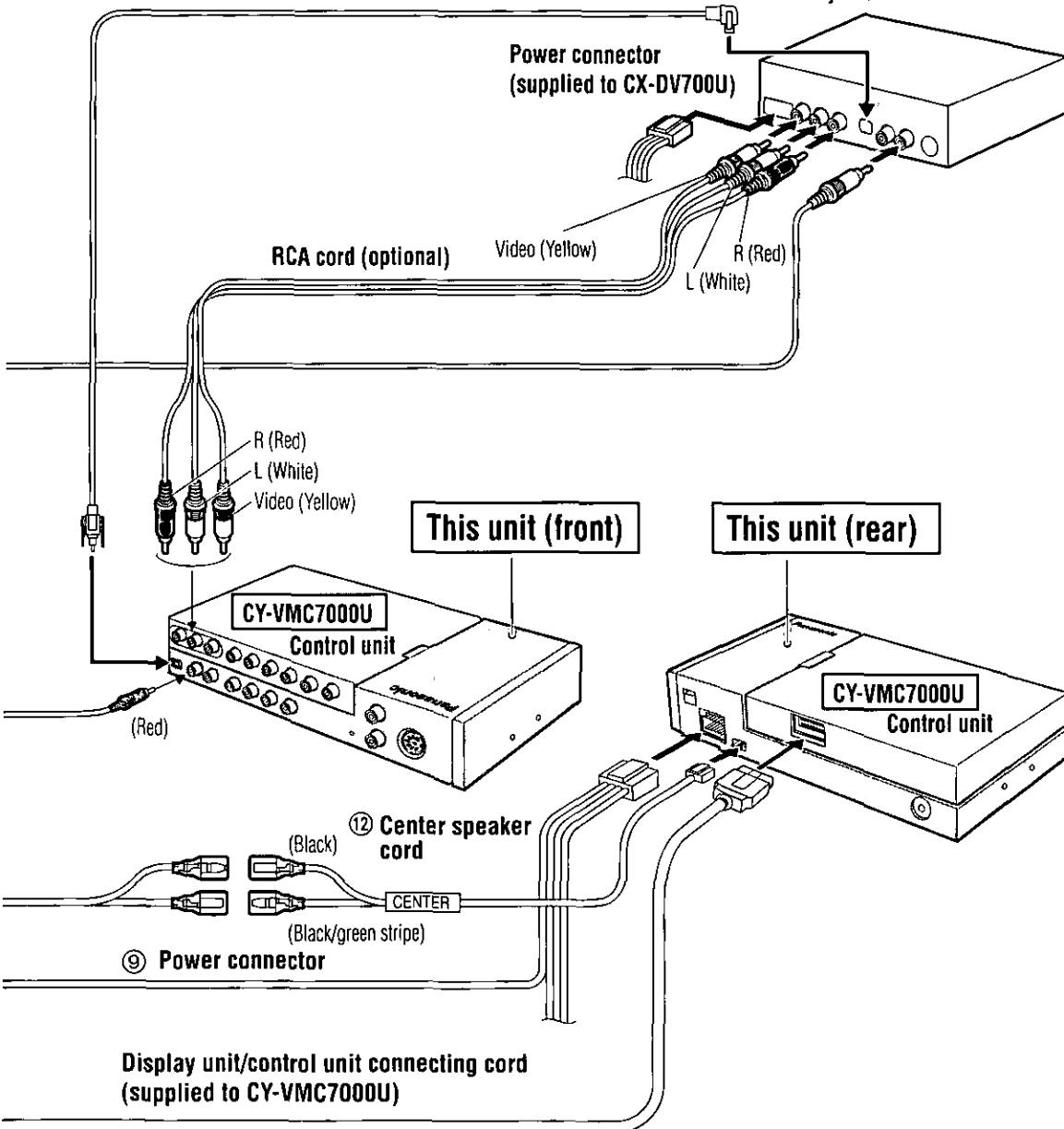

This unit (front)

This unit (rear)

CY-VMC7000U
Control unit

CY-VMC7000U
Control unit

⑫ Center speaker cord
(Black) CENTER (Black/green stripe)

⑨ Power connector

Display unit/control unit connecting cord
(supplied to CY-VMC7000U)

Electrical Connections (Continued)

Connection with CD Changer (CX-DP88U)

Note:

- Refer to the operating instructions for the connected devices, in addition.

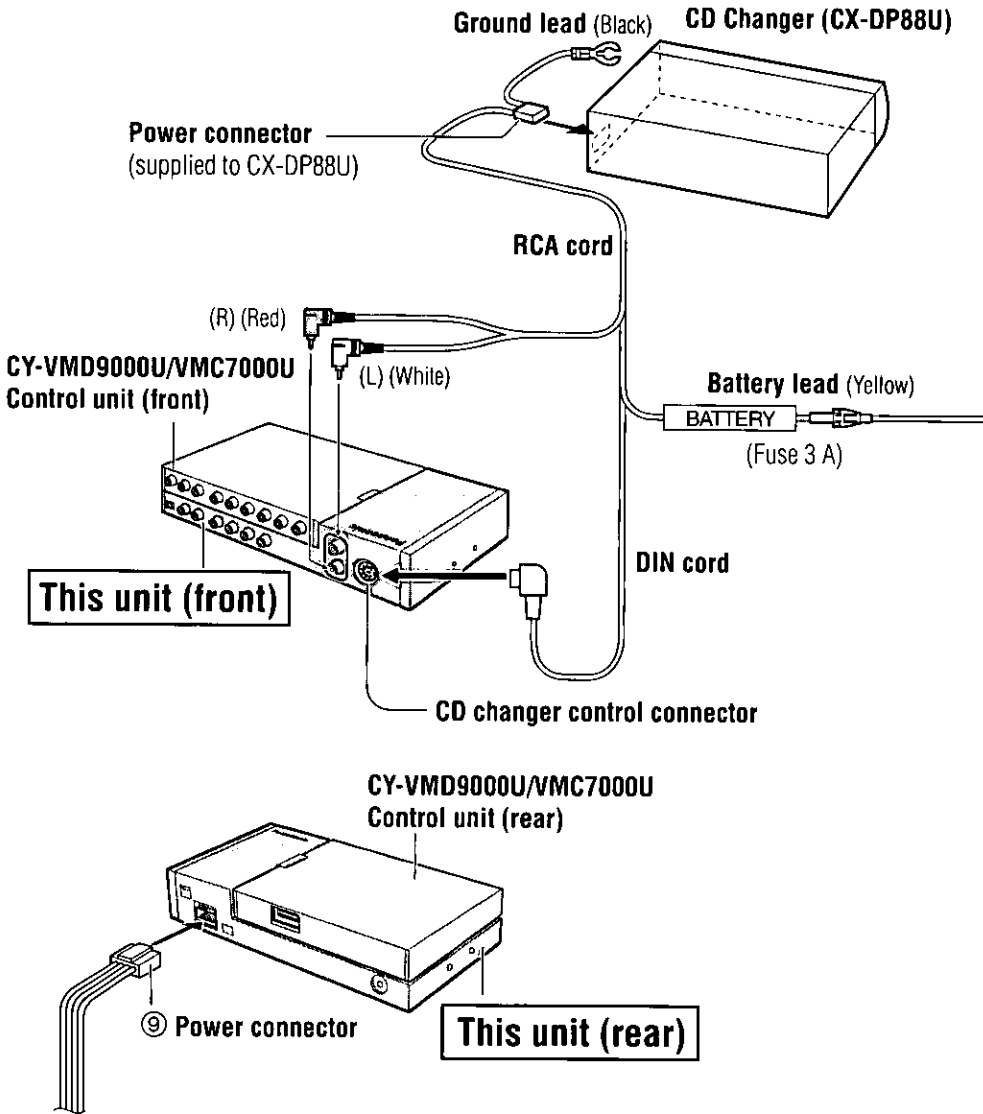

Troubleshooting

Preliminary Steps

Check and take steps as described in the tables below.

If You Suspect Something Wrong

Immediately switch power off.

Disconnect the power connector and check that there is neither smoke nor heat from the unit before asking for repairs. Never try to repair the unit yourself because it is dangerous to do so.

Cautions:

- Do not use the unit if it malfunctions or is something wrong.
- Do not use the unit in abnormal condition, for example, without sound, or with smoke or foul smell, can cause ignition or electric shock. Immediately stop using it and call the store where you purchased it.

Note:

- Refer to the operating instructions of the display unit (CY-VMD9000U/VMC7000U) with regard to remedy.

Troubleshooting Tips

☐ Common

Trouble	Cause/Step
No power.	Car's engine switch is not on. → Turn your car's ignition switch to ACC or ON.
	Cables are not correctly connected. → Connect cables correctly.
	Battery cable is not correctly connected. → Connect the battery cable to the terminal that is always live.
	Accessory cable is not correctly connected. → Connect the accessory cable to your car's ACC source.
	Grounding wire is not correctly connected. → Connect the grounding wire to a metal part of the car.
	Fuse is burnt. → Call the store where you purchased the unit, or your nearest Panasonic Servicenter (see the attached sheet) and ask for fuse replacement.

Troubleshooting (Continued)

Common (continued)

Trouble	Cause/Step
No sound.	The volume is adjusted to zero. → Raise the volume.
	Mute is set to ON. → Set it to OFF.
	Cables are not correctly connected. → Connect cables correctly.
	Speakers setting is set to OFF. → Set it to other than OFF.
Only sound, no picture.	Condensation (dew) → Wait for a while before use.
	Side brake (parking brake) connection lead is not correctly connected. → Connect the side brake (parking brake) connection lead correctly.
	You did not pull the side brake (parking brake) lever. → Pull the side brake (parking brake) lever.
Noise. Picture is not clear.	A mobile phone is used near the unit. → Keep the mobile phone away from the unit.

Monitor

Trouble	Cause/Step
The tilt angle or the front-rear position of the display is not adjustable.	There is an obstacle. → Install the unit where the unit moves freely.
The monitor does not go back into the unit.	The monitor direction is not proper. → Change the monitor direction to the center.
	The monitor stops on the way to the home position for some reason. → Raise the monitor a little and press [↕](OPEN/CLOSE).

❑ DVD video, Video CD, CD

Trouble	Cause/Step
<p>The disc is inside but no sound. The disc is ejected automatically.</p>	<p>The disc is upside down. ➔Place the disc in the correction direction, the label side up.</p> <p>The disc is dirty. ➔Clean the disc, referring to the section on "Notes on Discs".</p> <p>The unit can only play the following types of discs: DVD video, video CD and music CD.</p> <p>Connect the optical fiber cable (sold separately).</p>
<p>Sound skip due to vibration.</p>	<p>The disc is dirty. ➔Clean the disc, referring to the section on "Notes on Discs".</p> <p>Mounting angle is over 30°. ➔Adjust mounting angle to less than 30°.</p> <p>Unstable mounting. ➔Mount the unit securely with the mounting parts, referring to the section on installation.</p>
<p>The buttons do not work.</p>	<p>Some operations are not permitted with certain discs. (Refer to the guide provided with your disc.)</p>
<p>Cannot switch the audio language/subtitle language/angle.</p>	<ul style="list-style-type: none"> • It is not possible to switch if the disc does not have multiple audio languages/subtitle languages/angles recorded on it. (Refer to the guide provided with your disc.) • Some discs permit switching through a menu screen. • Sometimes, switching angles is possible only with certain scenes.
<p>The audio/subtitle language selected in the DVD settings is not used.</p>	<p>If audio or subtitles in the languages are not recorded on the disc, the audio or subtitles do not switch to that language. (Some discs permit switching through a menu screen. Refer to the guide provided with your disc.)</p>
<p>The disc is not ejected.</p>	<ul style="list-style-type: none"> • CD is defective. • Mechanical trouble. <p>➔Press [▲] (EJECT). If failure persists, press the reset switch. If normal operation is not restored, call the store where you purchased the unit or the nearest Panasonic Servicenter to ask for repair.</p>

Troubleshooting (Continued)

❑ Radio

Trouble	Cause/Step
<p>Much noise is FM stereo and monaural broadcasts.</p>	<p>Station is too far, or signals are too weak. →Select other stations of higher signal level.</p> <p>The radio antenna is not extended enough. →Fully extend the radio antenna.</p>
<p>Preset station is reset.</p>	<p>Battery cable is not correctly connected. →Connect the battery cable to the terminal that is always live.</p>

❑ Car Navigation, DVD Player, VCR, Camcorder, Rear View Camera, Rear Monitor

Trouble	Cause/Step
<p>The picture from a car navigation system is not displayed.</p>	<p>The connection of a car navigation system is not correct. →Connect it correctly.</p> <p>Input setting of a car navigation system is not correct. →Make the input setting correct.</p>
<p>The picture from a VCR or a camcorder is not displayed.</p>	<p>A VCR or camcorder is not connected correctly. →Connect it correctly.</p>
<p>No sound from a VCR or a camcorder.</p>	<p>The VTR1-IN and/or VTR2-IN level is excessively high. (The "OVER" display appears.) →Adjust the VTR audio input level</p>
<p>The picture from a DVD player is not displayed.</p>	<p>A DVD player is not connected correctly. →Connect it correctly.</p>
<p>The picture from a rear view camera is not displayed.</p>	<p>Rear view camera is not connected correctly. →Connect it correctly.</p> <p>Input setting of a camera is not correct. →Make the input setting correct.</p>
<p>The picture or the sound of the second monitor is not switchable.</p>	<p>"AUTO" is not selected for the setting of a rear monitor. →Select "AUTO" for the setting.</p>

❑ Display Settings

Trouble	Cause/Step
The brightness of the screen is not stable.	"AUTO" dimmer is selected. →Select one of the dimmer levels from among "1" to "4" to make the dimmer adjustment become free from light intensity.
The picture is dark. The picture is whitish. Something is wrong with the picture. The picture is light in color.	The screen is not adjusted properly. →Make every adjustment of the screen.
Red, blue, or green spots appears.	This is characteristic of liquid crystal panels and is not a problem.

❑ Sound Settings

Trouble	Cause/Step
No sound from left, right, front, or rear speaker.	Cables are not correctly connected. →Connect the cables correctly.
Left and right sounds are reversed in stereo listening.	The right speaker wire is connected to the left speaker and the left speaker wire to the right speaker. →Connect the speaker wires to the correct one.
No sound on the speaker.	The speaker setting is "ON" or "NONE". →Set it correctly.

❑ Remote Control

Trouble	Cause/Step
Buttons are invalid for operation.	Battery polarities are reversed. →Insert the battery correctly.
	Wrong the battery. →Check the battery.
	The battery has run down. →Replace the battery.
	Remote control is in the wrong direction. →Direct the remote control at remote control sensor on the display unit.

Troubleshooting (Continued)

Error Display Messages

Display	Cause/Step
— E1 —	<ul style="list-style-type: none"> • Disc is dirty, or is upside down. • Disc has scratches. • Disc is not ejected. <p>→Check disc.</p> <p>→Press [▲] (EJECT). If failure persists, press the reset switch. (Press the reset switch in the CD changer.)</p> <p>If normal operation is not restored, call the store where you purchased the unit or the nearest Panasonic Servicenter to ask for repairs.</p>
— E2 —	
— E3 —	<p>No operation by some cause.</p> <p>→Press [▲] (EJECT). If failure persists, press the reset switch. (Press the reset switch in the CD changer.)</p> <p>If normal operation is not restored, call the store where you purchased the unit or the nearest Panasonic Servicenter to ask for repairs.</p>
NO DISC	<p>No disc is in the player.</p> <p>→Insert the disc into the disc slot.</p>
NO MAGAZINE	<p>No magazine is in the changer.</p> <p>→Load the changer with CD-loaded magazine.</p>
PAL/NTSC ERR	<p>An attempt was made to play a PAL disc.</p> <p>→Press [▲] (EJECT) and check the disc.</p>
REGION ERR	<p>An attempt was made to play a disc with a region number that was not "1" or "ALL".</p> <p>→Press [▲] (EJECT) and check the disc.</p>

Notes:

- There may be cases when the disc numbers affected by an error are displayed before E1 and E2.
- Displays and the steps to be taken for errors vary in part from changer to changer. For details, refer to the Operating Instructions for the changer used.

Maintenance

Your product is designed and manufactured to ensure a minimum of maintenance. Use a soft cloth for routine exterior cleaning. Never use benzine, thinner or other solvents.

Product Servicing

If the suggestions in the charts do not solve the problem, we recommend that you take it to your nearest authorized Panasonic Servicenter. The product should be serviced only by a qualified technician.

Replace the Fuse

Use fuses of the same specified rating (15 A). Using different substitutes or fuses with higher ratings, or connecting the product directly without a fuse, could cause fire or damage to the unit.

If the replacement fuse fails, contact your nearest Panasonic Servicenter for service.

Reset Switch

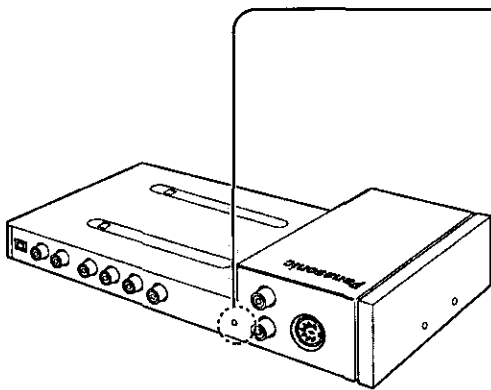

Reset switch

Insert a hard, slender stick into the hole and push the switch.

Press the reset switch on the front side of the display unit (CY-VMD9000U/VMC7000U), too.

- The unit returns to the default state when the trouble is reset. Remember, the data and settings stored in the memory are deleted.

Important:

- Push the switch only when the unit fails to operate with any buttons.
- If the unit fails to return to normal condition, call the nearest Panasonic Servicenter and ask for repairs.

Maintenance

Notes on Discs

How to hold the disc

- Do not touch the underside of the disc.
- Do not make scratches on the discs.
- Do not bend disc.
- When not in use, keep the disc in the case.

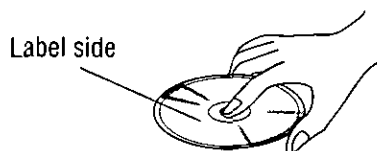

Do not use irregular shaped discs.

Do not leave discs on the following places:

- Direct sunlight
- Near car heaters
- Dirty, dusty and damp areas
- Seats and dashboards

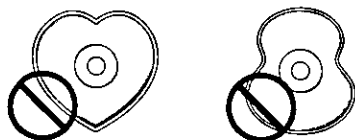

Do not use irregular shaped discs.

<Right>

<Wrong>



Disc cleaning

Use a dry, soft cloth to wipe from the center outward.

Caution on new discs

- A new disc may have rough edges on its inner and outer perimeter. These may cause malfunction.
- Remove the rough edges using a pencil, etc.

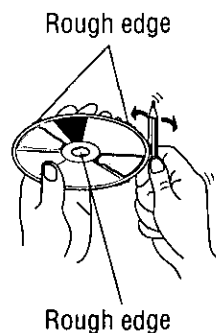

Definition of Terms

Digital audio output connector (Optical)

The digital audio output connector (optical) converts electrical signals into optical signals and transfers them to the amplifier. Consequently, it has a number of features including its immunity from electrical interference from external sources and its ability to prevent the generation of noise and its minimal effect on the external environment.

Dolby Digital

This fully discrete format divides the music signals into 5.1 channels: Front Left (L), Front Right (R), Center (C), Left Surround (LS), Right Surround (RS) and Subwoofer (SW: 0.1 channel) for recording and playback. The number of channels that are recorded depends on the software. (1 to 5.1 channels)

Manufactured under license from Dolby Laboratories. "Dolby" and the double-D symbol are trademarks of Dolby Laboratories. Confidential unpublished works. Copyright 1992-1997 Dolby Laboratories. All rights reserved.

Dolby Pro Logic

This format records signals from four channels [Front Left (L), Front Right (R), Center (C), and Monaural Surround (S)] in two channels, decodes those channels through a Dolby Pro Logic decoder, and then outputs the resulting signals in four channels.

dts

This format requires more data than Dolby Digital, and provides higher quality surround playback. Similar to Dolby Digital, this fully discrete format divides the music signals into 5.1 channels: Front Left (L), Front Right (R), Center (C), Left Surround (LS), Right Surround (RS) and Subwoofer (SW: 0.1 channel) for recording and playback.

Manufactured under license from Digital Theater Systems, Inc. US Pat. No. 5,451,942 and other world-wide patents issues and pending. "DTS" and "DTS Digital Surround" are trademarks of Digital Theater Systems, Inc. © 1996 Digital Theater Systems, Inc. All rights reserved.

Interactive DVD

An interactive DVD is DVD software which includes multiple angles, multiple plot endings, etc.

Letterbox screen

This refers to a screen on which the playback picture of wide-screen DVDs or Video CDs appears with black bands running along the top and bottom.

Linear PCM audio (LPCM)

In this format, the audio signal is converted to digital data and recorded in two channels without compression. Because the capacity of a DVD video disc is large, it can store more data with better accuracy than a CD.

Pan & Scan screen

This refers to a screen on which the playback picture of wide-screen DVDs or Video CDs is cut off at the left and right sides.

Playback control (Video CD)

If the Video CD has "With Playback Control" or others written on the disc surface or on the jacket, the scenes or information to be viewed (or listened to) can be selected interactively with the screen by looking at the menu shown on the screen.

In these instructions, playback using the menu screen is referred to as the "menu play" for video CDs. This player supports Video CDs with playback control.

Title, Chapter (DVD)

DVDs are divided into some large sections (titles) or some small sections (chapters). Each section is numbered; these numbers are called "Title number" or "Chapter number".

Title 1			Title 2		
Chapter 1	Chapter 2	Chapter 1	

Track (Video CD/CD)

Video CDs or CDs are divided into some sections (tracks). Each section is numbered; these numbers are called "Track number".

Track 1	Track 2	Track 3	Track
---------	---------	---------	-------------

Language Code List

How to input the language code, refer to page 62.

Code	Language Name
6565	Afar
6566	Abkhazian
6570	Afrikaans
6577	Ameharic
6582	Arabic
6583	Assamese
6588	Aymara
6590	Azerbaijani
6665	Bashkir
6669	Byelorussian
6671	Bulgarian
6672	Bihari
6678	Bengali; Bangla
6679	Tibetan
6682	Breton
6765	Catalan
6779	Corsican
6783	Czech
6789	Welsh
6865	Danish
6869	German
6890	Bhutani
6976	Greek
6978	English
6979	Esperanto
6983	Spanish
6984	Estonian
6985	Basque
7065	Persian
7073	Finnish
7074	Fiji
7079	Faroese
7082	French
7089	Frisian
7165	Irish
7168	Scots Gaelic
7176	Galician
7178	Guarani
7185	Gujarati
7265	Hausa
7273	Hindi
7282	Croatian
7285	Hungarian

Code	Language Name
7289	Armenian
7365	Interlingua
7378	Indonesian
7383	Icelandic
7384	Italian
7387	Hebrew
7465	Japanese
7473	Yiddish
7487	Javanese
7565	Georgian
7575	Kazakh
7576	Greenlandic
7577	Cambodian
7578	Kannada
7579	Korean
7583	Kashmiri
7585	Kurdish
7589	Kirghiz
7665	Latin
7678	Lingala
7679	Laothian
7684	Lithuanian
7686	Latvian, Lettish
7771	Malagasy
7773	Maori
7775	Macedonian
7776	Malayalam
7778	Mongolian
7779	Moldavian
7782	Marathi
7783	Malay
7784	Maltese
7789	Burmese
7865	Nauru
7869	Nepali
7876	Dutch
7879	Norwegian
7982	Oriya
8065	Panjabi
8076	Polish
8083	Pashto, Pushto
8084	Portuguese
8185	Quechua

Code	Language Name
8277	Rhaeto-Romance
8279	Romanian
8285	Russian
8365	Sanskrit
8368	Sindhi
8372	Serbo-Croatian
8373	Singhalese
8375	Slovak
8376	Slovenian
8377	Samoan
8378	Shona
8379	Somali
8381	Albanian
8382	Serbian
8385	Sundanese
8386	Swedish
8387	Swahili
8465	Tamil
8469	Telugu
8471	Tajik
8472	Thai
8473	Tigrinya
8475	Turkmen
8476	Tagalog
8479	Tonga
8482	Turkish
8484	Tatar
8487	Twi
8575	Ukrainian
8582	Urdu
8590	Uzbek
8673	Vietnamese
8679	Volapük
8779	Wolof
8872	Xhosa
8979	Yoruba
9072	Chinese
9085	Zulu

Specifications

The specification for CY-VMD9000U are excluded from the following.

General

Power supply:	12 V DC (11 V–16 V), test voltage 14.4 V, negative ground
Current consumption:	Less than 10 A
Maximum power output:	45 W×4 ch+35 W (at 16 V)
Compatible speaker impedance:	4 Ω
Pre-Amp output voltage:	4 Vrms
Pre-Amp output impedance:	Less than 60 Ω
Dimensions (W×H×D):	9 ⁵ / ₈ "×1 ⁵ / ₈ "×5 ⁷ / ₈ " (245×42×150 mm)
Weight:	2 lb. 14 oz. (1.3 kg)

FM stereo radio

Frequency range:	87.9–107.9 MHz
Usable sensitivity:	12 dBf
Stereo separation:	35 dB (1 kHz)
S/N ratio:	60 dBf

AM stereo radio

Frequency range:	530–1 710 kHz
Usable sensitivity:	33 dB/μV
Image rejection ratio:	50 dB

Audio section

Output voltage/Impedance:	4 Vrms/60 Ω
Frequency characteristics (when "LARGE" is selected):	
Front L/R, Center,	
Rear (Surround) L/R:	20 Hz–20 kHz (±1 dB)
Delay time	
Dolby Digital	
Center:	0–5 ms
Rear (surround) L/R:	0–15 ms
Dolby Pro Logic	
Rear (surround) L/R:	15–30 ms
Distortion:	
Front L/R	
(1 kHz, 0 dB, PCM input):	0.01%
Dynamic range:	96 dB
S/N ratio:	100 dB

Above specifications comply with EIA standards.

Note:

- Specifications and design are subject to modification without notice due to improvements in technology.

Utilisez cet appareil de façon sécuritaire

AVERTISSEMENT:

AFIN D'ÉVITER LES RISQUES DE BLESSURE GRAVE OU UNE POSSIBILITÉ D'INFRACTIONS AUX LOIS, NE PAS UTILISER DANS LE CHAMP DE VISION DU CONDUCTEUR POUR TOUTE AUTRE FIN QUE LA NAVIGATION OU POUR L'UTILISATION AVEC UNE CAMÉRA DE VISION ARRIÈRE.

Au volant:

- Le conducteur ne doit pas faire fonctionner l'écran couleur à cristaux liquides. Le fonctionnement de l'écran couleur à cristaux liquides pourrait détourner l'attention du conducteur et entraîner un accident. Lorsque vous faites fonctionner l'appareil, stationnez votre véhicule dans un endroit sûr.
- Le conducteur ne doit pas visionner de vidéos en conduisant. Cela pourrait détourner son attention et entraîner un accident.
- Maintenez l'appareil à un niveau de son approprié. La conduite avec un niveau de son qui empêche d'entendre les sons extérieurs et autour du véhicule pourrait entraîner un accident.

Au volant

Le conducteur ne doit pas faire fonctionner l'écran couleur à cristaux liquides. Le fonctionnement de l'écran couleur à cristaux liquides peut causer une perte d'attention et entraîner un accident. Lorsque vous faites fonctionner l'appareil, stationnez votre véhicule dans un endroit sûr.

Lors du nettoyage du véhicule

N'exposez pas l'appareil, incluant les haut-parleurs et le disque, à l'eau ou à une humidité trop grande. Cela risquerait de causer des courts-circuits, un incendie ou d'autres dommages.

Lorsque la voiture est stationnée

Le stationnement en plein soleil peut produire des températures très élevées à l'intérieur du véhicule. Laissez l'intérieur du véhicule refroidir avant d'allumer l'appareil.

Utilisez la bonne source d'alimentation

Cet appareil est conçu pour fonctionner sur un système d'alimentation avec batterie de 12 V c.c. à masse négative (système standard sur les véhicules de construction nord-américaine).

Mécanisme de lecture de disque

N'insérez pas de pièces de monnaie ou tout autre petit objet. Gardez les tournevis et autres objets métalliques à l'écart du mécanisme de lecture de disque et des disques.

Protégez les disques DVD

Lorsque vous quittez la voiture, prenez soin de retirer le disque de l'appareil et de l'apporter avec vous.

Faites appel aux centres de service après-vente agréés

Ne tentez pas de démonter ou d'ajuster cet appareil de précision. Veuillez consulter la liste des centres de service après-vente fournie avec cet appareil pour obtenir de l'aide.

Pour l'installation

Cet appareil doit être installé en position horizontale, avec l'extrémité avant inclinée à un angle commode mais ne dépassant pas 30°.

L'utilisateur doit garder à l'esprit que dans certaines régions il peut y avoir des restrictions spécifiant comment et où installer cet appareil. Pour plus de détails, contactez votre détaillant.

Ce système est conçu pour ne pas permettre le visionnement de l'image d'un magnétoscope ou d'autres appareils pendant la conduite.

- Avant de visionner l'écran, stationnez le véhicule dans un endroit sûr et tirez sur le frein de stationnement.
- L'image peut être visionnée sur le second écran.

Remarque:

- Prenez soin de raccorder le fil de raccordement du frein de stationnement. (→ page 154 du manuel d'instructions du CY-VMD9000U)

Avertissements:

- À basse température, il se peut que l'image ne s'affiche pas ou prenne plus de temps que d'ordinaire à s'afficher. De plus, à basse température, le mouvement de l'image peut devenir saccadé ou la qualité d'image se détériorer. [Température adéquate: de 0 °C à 40 °C (32 °F à 104 °F)]
- Ne touchez pas l'écran à cristaux liquides. Si vous touchez l'écran à cristaux liquides, vos empreintes digitales resteront visibles, à cause d'un traitement spécial de sa surface.
- Dans certains cas, des parasites sont générés. Cela provient de la position ou de l'orientation du téléphone portable. Modifiez la position ou l'orientation du téléphone portable, ou éloignez-le de l'appareil.



Code d'identification

Avant d'utiliser cet appareil, il est recommandé de lui assigner un code d'identification à 4 chiffres pour des raisons de sécurité. (Assurez-vous d'utiliser **quatre chiffres** pour le code d'identification. Le code d'identification ne peut pas être réglé avec deux ou trois chiffres.)

Une fois le code d'identification réglé, l'appareil ne peut pas fonctionner si l'alimentation principale est déconnectée puis rétablie. Il est électroniquement verrouillé, de telle sorte qu'un voleur ne puisse pas l'utiliser à moins de connaître le code que vous avez réglé.

L'opération de réglage du code d'identification ne doit être effectuée que par le propriétaire de l'appareil.

Il n'est généralement pas nécessaire de saisir le code d'identification à chaque fois que l'on utilise l'appareil, s'il n'a jamais été déconnecté de l'alimentation principale (la batterie du véhicule). Pour la procédure de réglage du code d'identification, voir pages 140, 141.

Avertissements:

- Notez le code d'identification que vous avez enregistré et conservez-le dans un endroit sûr. Si vous l'oubliez, vous ne pourrez plus utiliser l'appareil.
- Si vous ne pouvez plus faire fonctionner l'appareil suite à l'oubli du code d'identification, veuillez contacter le centre de service après-vente Panasonic le plus près.

Saisie du code d'identification

Saisissez le code d'identification après avoir allumé l'appareil et activé l'affichage.

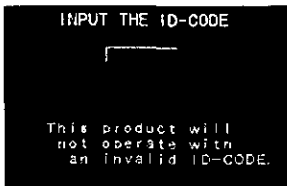

Bon code



Remarque:

- Lorsque la saisie du code d'identification est erronée, l'écran de droite s'affiche et l'appareil émet trois bips sonores.

Saisissez le bon code d'identification.

Si vous saisissez trois fois de suite un code d'identification erroné, l'appareil s'éteint.

Dans ce cas, allumez de nouveau l'appareil et saisissez le bon code d'identification.

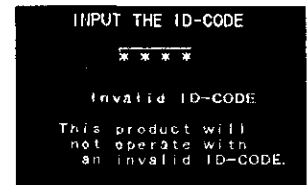

Caractéristiques

■ Le tableau ci-dessous présente les fonctions additionnelles que permet la combinaison avec le CA-TU9000U.

Fonction / Modèles	CY-VMD9000U uniquement	CY-VMD9000U + CA-TU9000U
Radio (AM/FM)	Ne s'applique pas	S'applique
Commande de changeur CD*1	Ne s'applique pas	S'applique
Puissance de sortie 45 W×4 canaux+35 W	Ne s'applique pas	S'applique
Mode privé*2	Ne s'applique pas	S'applique
Réglage du son	Ne s'applique pas	S'applique
Sortie du haut-parleur fourni avec le CY-VMD9000U • Ne peut pas être utilisé comme haut-parleur central.	Priorité de navigation Lorsque le mode navigation est activé, la priorité est accordée à l'audio de navigation.	Navigation seulement Seul l'audio de navigation est émis.
Réglage du volume	Volume de haut-parleur Règle le volume du haut-parleur qui accompagne l'appareil.	Volume Règle le volume des haut-parleurs externes raccordés à l'appareil.
Raccordements numériques optiques	Ne s'applique pas	S'applique Raccordez le câble à fibres optiques (vendu séparément).

*1 Changeur CD en option.

*2 Cette fonction coupe le son des haut-parleurs arrière raccordés à l'écran avant (l'unité d'affichage du CY-VMD9000U/VMC7000U), lorsqu'il y a des modes différents sur l'écran avant et l'écran arrière après le raccordement de l'écran arrière.

Remarque:

- Le présent manuel décrit le raccordement à un système de navigation automobile Panasonic. Le système de navigation automobile Panasonic n'est toutefois pas encore sur le marché (mars 2001). Par conséquent, les descriptions qui concernent le système de navigation automobile Panasonic sont inscrites sur un fond gris pâle () pour les distinguer des autres.

■ Le tableau ci-dessous présente les fonctions supplémentaires que permet la combinaison avec le CY-VMD9000U ou le CY-VMC7000U.

Fonction / Modèles	CY-VMD9000U + CA-TU9000U	CY-VMC7000U + CA-TU9000U
Lecture des DVD/CD vidéo	S'applique	Ne s'applique pas
Réglages DVD	S'applique	Ne s'applique pas
Réglage du son • SPACE • PRO LOGIC • DOWN MIX • DRC (DYNAMIC RANGE COMPRESSION)	S'applique Les commandes s'effectuent à l'aide de la télécommande fournie avec le CY-VMD9000U.	S'applique Les commandes s'effectuent à l'aide de la télécommande fournie avec le CA-TU9000U.

Composants et préparation de la télécommande

Composants

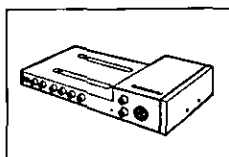

- Unité de commande AV avec récepteur à canaux multiples (1)

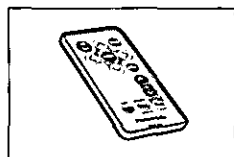

- Télécommande (pour l'utilisateur du CY-VMC7000U) (1)

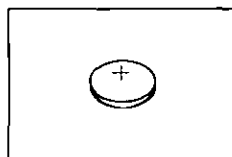

- Pile (1)

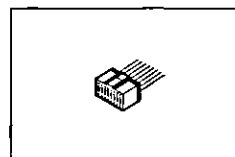

- Connecteur d'alimentation (1)

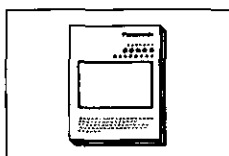

- Manuel d'instructions (1)

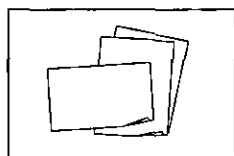

- Carte de garantie, etc.

- Quincaillerie pour l'installation (vis, cordons, etc.) (→ page 160)

Préparation de la télécommande (fournie)

Installation de la pile (insertion/remplacement de la pile)

1 Retirez le porte-pile.

Tirez le porte-pile par la partie B en poussant la partie A dans le sens indiqué par la flèche.

2 Installez la pile sur le porte-pile.

Mettez la pile neuve en place adéquatement, avec la face (+) orientée vers le haut, tel qu'indiqué sur l'illustration.

3 Insérez le porte-pile.

Repoussez le porte-pile jusqu'à sa position d'origine.

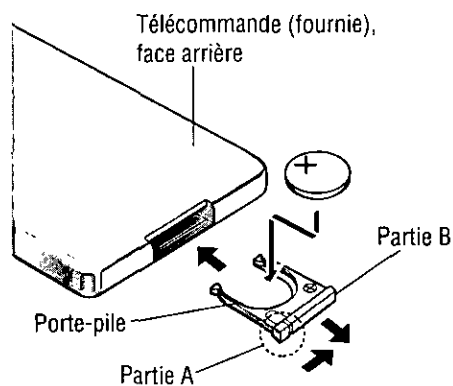

Remarques sur la pile

Lorsqu'une pile est épuisée, retirez-la et jetez-la sans tarder.

Informations sur la pile:

- Type de pile: pile au lithium Panasonic (CR2025) (fournie)
- Durée de vie: Environ 6 mois lors d'une utilisation normale (à température ambiante normale)

Avertissements:

- Une utilisation inadéquate de la pile peut causer une surchauffe, une explosion ou ignition qui risquent d'entraîner des blessures ou un incendie.
Les fuites de la pile peuvent endommager l'appareil.

- Veuillez ne pas démonter la pile ni provoquer de court-circuit. Ne jetez pas la pile au feu.
- Afin de prévenir tout risque d'accident, conservez les piles hors de portée des enfants.
- Lors de la mise au rebut des piles, observez les règlements locaux y afférents.

Installation d'un système ambiophonique à 5,1 canaux

Ci-dessous est décrite la procédure d'installation d'un système ambiophonique à 5,1 canaux qui permet de créer dans le véhicule un véritable "sentiment de présence" à la lecture des disques DVD.

- Même si vous utilisez cet appareil sans raccorder de haut-parleur central, de haut-parleurs ambiophoniques ou de haut-parleur d'extrêmes graves, vous devez quand même effectuer les réglages de haut-parleur pour pouvoir régler la balance du son.
- Assurez-vous d'avoir raccordé le câble à fibres optiques (vendu séparément) à l'unité d'affichage (CY-VMD9000U) ou au lecteur DVD Panasonic (CX-DV700U).

1 Installation des haut-parleurs.

■ Haut-parleurs avant (gauche/droit)...FRONT L/FRONT R

Utilisez les haut-parleurs avant gauche et droit (tels que les haut-parleurs intégrés aux portières avant).

■ Haut-parleur central...CENTER

Installez-le au centre du tableau de bord, près de l'écran.

- Le haut-parleur fourni ne peut pas être utilisé comme haut-parleur central.

■ Haut-parleurs ambiophoniques (gauche/droit)...L-SUR/R-SUR

Utilisez les haut-parleurs arrière gauche et droit (tels que les haut-parleurs intégrés aux portières arrière ou à la plage arrière).

■ Haut-parleur d'extrêmes graves...SUB-WFR

Puisque l'image audio ne dépend pas autant de la position du haut-parleur d'extrêmes graves que de celle des autres haut-parleurs, le haut-parleur d'extrêmes graves peut être installé n'importe où, selon vos préférences. (Un amplificateur distinct est nécessaire pour le haut-parleur d'extrêmes graves.)

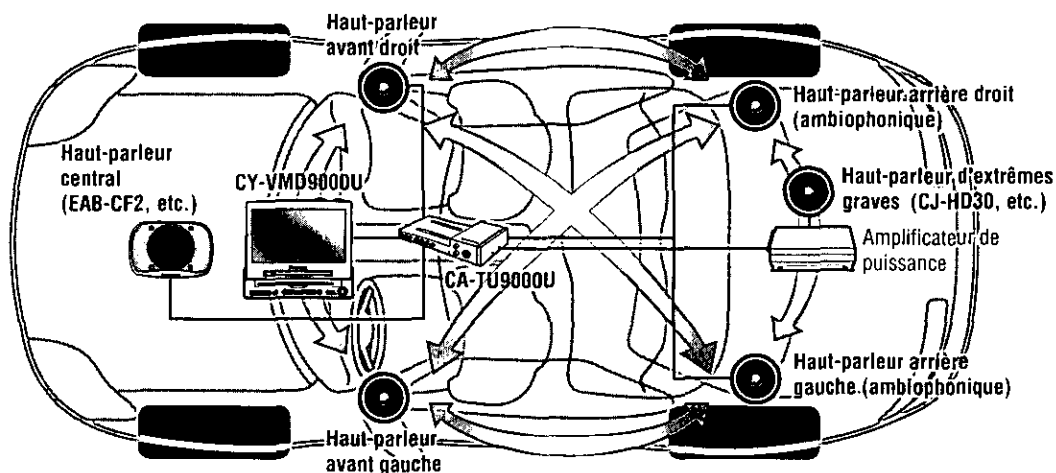

Ce système est capable de produire une sensation de déplacement de l'image audio non seulement pour la direction gauche-droite, mais également pour les directions avant-arrière et diagonales, créant ainsi une image audio qui procure à l'auditeur l'impression de faire partie de la scène lorsqu'il regarde un film.

2 Mise sous tension de l'appareil (page 112) et réglage des haut-parleurs (pages 152-157).

Réglages de haut-parleur

Régalez la dimension (et spécifiez la présence/absence) des haut-parleurs.

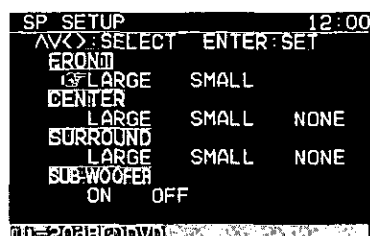

Réglages de haut-parleur

Niveaux de sortie de haut-parleur

Régalez la balance de sortie afin que le volume émis par chacun des haut-parleurs soit le même.

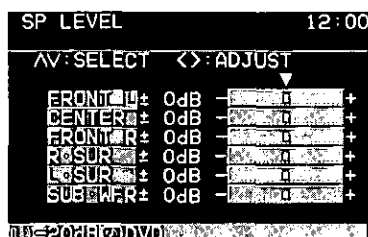

Niveau de sortie de haut-parleur

Décalage temporel de haut-parleur

Régalez le décalage temporel afin que le son émis par les haut-parleurs central et arrière atteigne les oreilles de l'auditeur en même temps que celui émis par les haut-parleurs avant.

- Procédez à ce réglage en écoutant un disque.

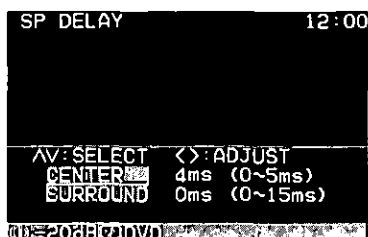

Décalage temporel de haut-parleur

Cet appareil est doté d'un amplificateur intégré à 5 canaux.

Pour compléter le système à 5,1 canaux, il suffit de raccorder le haut-parleur central EAB-CF2 (vendu séparément), le haut-parleur d'extrêmes graves CJ-HD30 (vendu, séparément), et l'amplificateur de puissance (vendu séparément).

Pour plus de détails sur le câblage, référez-vous aux pages 166-171.

Noms des commandes et fonctions

Unité d'affichage (CY-VMD9000U/CY-VMC7000U)

FRANÇAIS
7

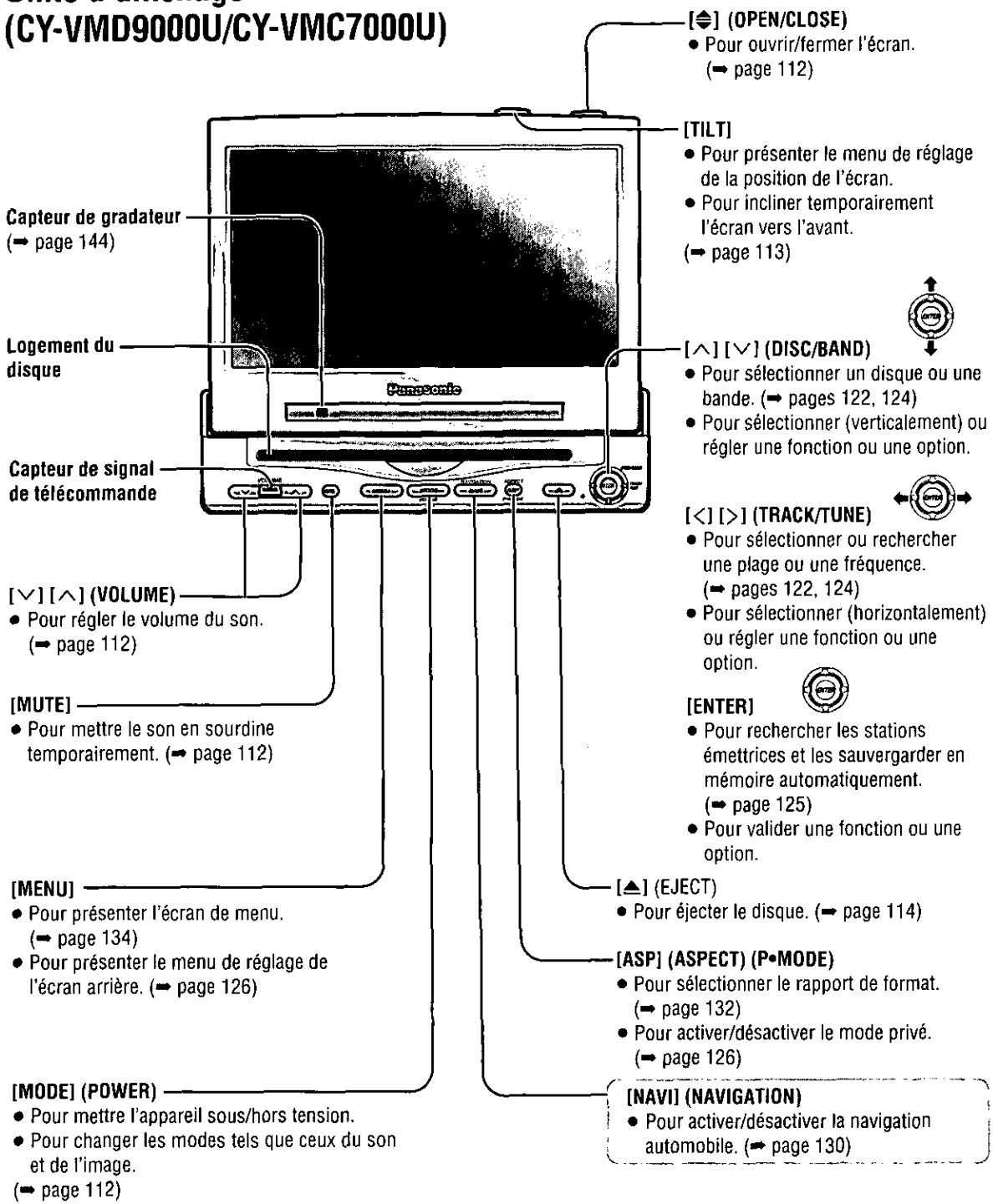

Remarque:

• Voir la page 167 pour le nom des commandes et fonctions de l'unité de commande audio-vidéo à canaux multiples avec récepteur (CA-TU9000U).

Télécommande (fournie avec le CY-VMD9000U)

Pointez la télécommande vers le capteur de l'unité d'affichage puis appuyez sur les touches.

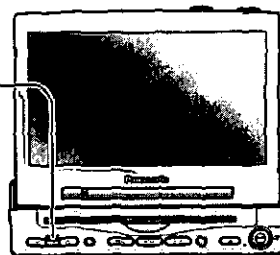

[NAVI] (NAVIGATION)

- Pour activer/désactiver la navigation automobile. (⇒ page 130)

[MODE]

- Pour mettre l'appareil sous/hors tension.
- Pour changer les modes tels que ceux du son et de l'image. (⇒ page 112)

[PWR]

- Pour mettre l'appareil sous/hors tension. (⇒ page 112)

[MENU]

- Pour présenter l'écran de menu. (⇒ page 134)
- Pour présenter le menu de réglage de l'écran arrière. (⇒ page 126)

[^][v] (DISC/BAND)

- Pour sélectionner un disque ou une bande. (⇒ pages 122, 124)
- Pour sélectionner (verticalement) ou régler une fonction ou une option.

[<][>] (TRACK/TUNE)

- Pour sélectionner ou rechercher une plage ou une fréquence. (⇒ pages 119, 122, 124)
- Pour sélectionner (horizontalement) ou régler une fonction ou une option.

[ENTER]

- Pour rechercher les stations émettrices et les sauvegarder en mémoire automatiquement. (⇒ page 125)
- Pour valider une fonction ou une option.

[A] (ASPECT) (P•MODE)

- Pour sélectionner le rapport de format. (⇒ page 132)
- Pour activer/désactiver le mode privé. (⇒ page 126)

[0] à [9]

- Pour assigner le code d'identification. (⇒ page 140)
- Pour sauvegarder en mémoire les stations émettrices. (⇒ page 125)
- Pour sélectionner l'option d'écoute du mode de changeur CD. (⇒ page 123)

[SPACE]

- Réglage du champ sonore. (⇒ page 121)

[^][v] (VOL)

- Pour régler le volume du son. (⇒ page 112)

[MUTE]

- Pour mettre le son en sourdine temporairement. (⇒ page 112)

Noms des commandes et fonctions (suite)

Télécommande pour la lecture de DVD/Vidéo CD/CD (Commandes disponibles sur la télécommande seulement)

Signification des symboles



Indiquent les types de disques compatibles.

[■] (STOP)

- Pour arrêter la lecture

[||] (PAUSE)

- Pause

[▶] (PLAY)

- Lecture

[◀◀] [▶▶]

- Pour aller au début
 - Avance accélérée/recul accéléré
 - Lecture ralentie [▶▶]
- (= page 116)

La lecture commence automatiquement lorsque le disque est inséré.

Pour arrêter la lecture:

Changez le mode ou mettez l'appareil hors tension.

[^] [v] [◀] [▶]

- Pour sélectionner une fonction ou une option.

[ENTER]

- Pour valider une fonction ou une option.

[<] [>]

- Pour sélectionner une page.
 - Avance accélérée/recul accéléré
- (= page 119)

[REP] (REPEAT)

- Pour répéter la lecture.
- (= pages 116, 119)

[0] à [9]

- Pour sélectionner l'option d'écoute sur le menu. (= page 115)
- Pour sélectionner un titre ou un chapitre. (= page 117)

[0] à [9]

- Pour sélectionner l'option d'écoute sur le menu. (= page 115)
- Pour sélectionner une page. (= page 115)
- Pour commuter entre le son stéréo et mono. (= page 118)

[MODE]

- Pour changer les modes tels que ceux du son et de l'image. (= page 112)

[DVD] (DVD MENU)

- Pour afficher le menu DVD. (Les fonctions varient selon le disque.) (= page 117)

[RET] (RETURN)

- Pour retourner à l'affichage précédent.
 - Pour saisir à nouveau le numéro.
 - Pour afficher le menu de Vidéo CD.
- (= page 115)

[DRC]

- (DYNAMIC RANGE COMPRESSION)
- Pour compresser la plage du niveau de lecture. (= page 121)
- (PRO LOGIC) (DOWN MIX)**
- Sélection du mode de lecture. (= page 120)

[TITLE] (TITLE/CHAPTER)

- Pour sélectionner le titre/chapitre. (= page 117)

[SUB] (SUB TITLE)

- Pour commuter la langue de sous-titres. (= page 118)

[ANGLE]

- Pour commuter l'angle. (= page 118)

[AUDIO] (SPACE)

- Pour commuter la langue audio. (= page 118)
- Réglage du champ sonore. (= page 121)

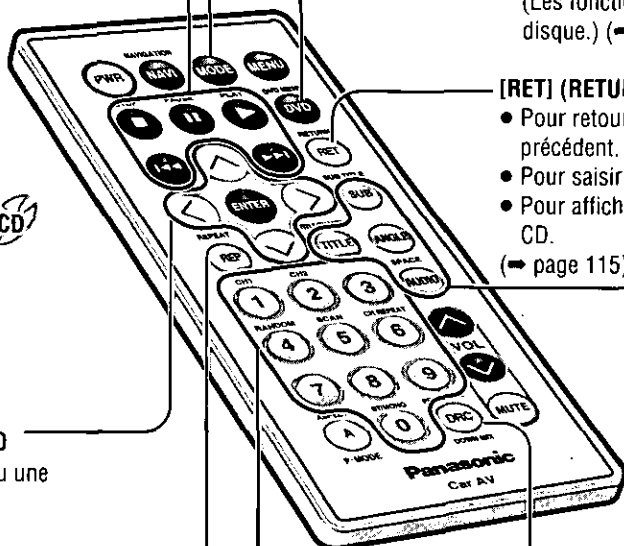

Télécommande (fournie avec le CA-TU9000U) Pour l'utilisateur du CY-VMC7000U

Pointez la télécommande vers le capteur de l'unité d'affichage puis appuyez sur les touches.

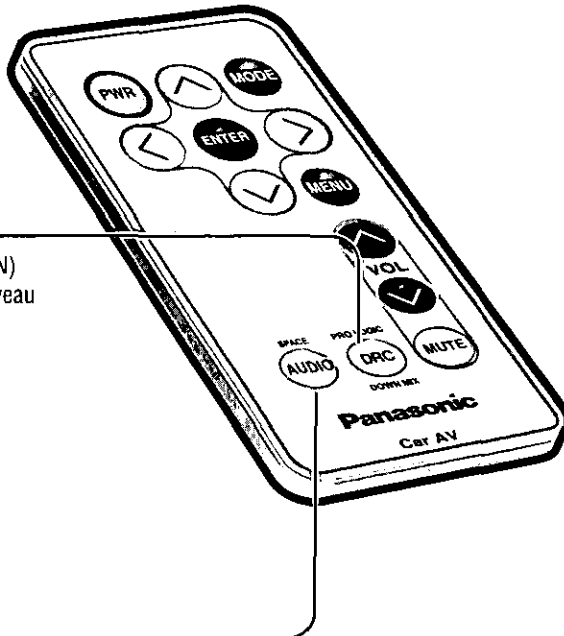
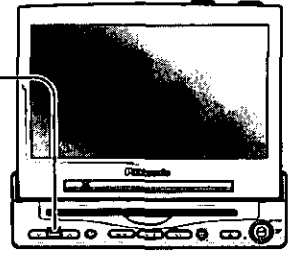

[DRC]
(DYNAMIC RANGE COMPRESSION)

- Pour compresser la plage du niveau de lecture. (⇒ page 121)

(PRO LOGIC) (DOWN MIX)

- Sélection du mode de lecture. (⇒ page 120)

[SPACE]

- Réglage du champ sonore. (⇒ page 121)

Disques dont la lecture est possible

Disque	Symbole (logo)	Dimension du disque	Format vidéo	Code régional
DVD vidéo		12 cm (5 po) 8 cm (3 po)	NTSC	1 ALL
Vidéo CD			NTSC	
CD				

Exemple:



Informations de code régional

Cet appareil est conçu et fabriqué pour répondre aux informations de code régional enregistrées sur les disques DVD. Si le code régional inscrit sur le disque DVD ne correspond pas au code régional de cet appareil, l'appareil ne peut pas faire la lecture du disque.

Vous pouvez faire la lecture des disques dont l'étiquette comporte le code régional "1" ou "ALL".

Symboles utilisés sur les boîtes (Les exemples de symboles incluent les suivants)

• Nombre de langues de sous-titres

• Nombre de pistes son

• Nombre d'angles

Les chiffres indiquent le nombre de langues, plages, angles, etc., enregistrés sur le disque.

Dimension de l'écran (rapport de format H:V)

• Format classique (4:3)

• Non recadré (→ page 181)

• Format écran de cinéma 16:9

: Lecture en format non recadré sur un écran classique (4:3).

: Lecture en format recadré sur un écran classique (4:3). (→ page 181)

Remarque:

• La dimension de l'image affichée à l'écran varie en fonction du mode d'écran du CY-VMD9000U ("Rapport de format" → page 132) et de la dimension d'écran selon le contenu du disque.

La lecture des disques suivants n'est pas possible sur cet appareil.

- DVD-Audio
- DVD-ROM
- SVCD
- SACD
- Disques vidéo Divx
- Disques enregistrés en format PAL et autres
- DVD avec un code régional autre que "1" ou "ALL"
- La lecture d'un disque CD-R ou d'un CD photo sur cet appareil risquerait d'endommager les données enregistrées sur le disque.
- Cet appareil ne peut pas faire correctement la lecture des "CD dts".
- CD-R
- DVD-R
- VSD
- CD photo
- CD-RAM
- CVD
- CD dts
- CD-EXTRA (seule la lecture audio est possible)
- DVD+RW
- CD-G
- CDV
- DVD-RW
- CD-ROM
- DVD dts
- CD-RW

Lorsque “⊘” s’affiche

L’entrée n’est pas possible parce que le numéro d’une piste son, d’une langue de sous-titres ou d’un angle non enregistré sur le disque a été sélectionné, ou parce que l’utilisateur a tenté d’effectuer une opération non prise en charge par l’appareil.



Généralités

FRANÇAIS
13

1 Alimentation

Tournez la clé dans le commutateur d'allumage jusqu'à ce que le témoin des accessoires s'allume.

MISE SOUS TENSION: Appuyez sur [MODE] (POWER) de l'unité d'affichage.

Appuyez sur [PWR] ou [MODE] sur la télécommande.

MISE HORS TENSION: Appuyez de nouveau de manière continue sur [MODE] (POWER) sur l'appareil principal pendant plus de 2 secondes.

Appuyez de nouveau de manière continue sur [PWR] ou [MODE] pendant plus de 2 secondes sur la télécommande.

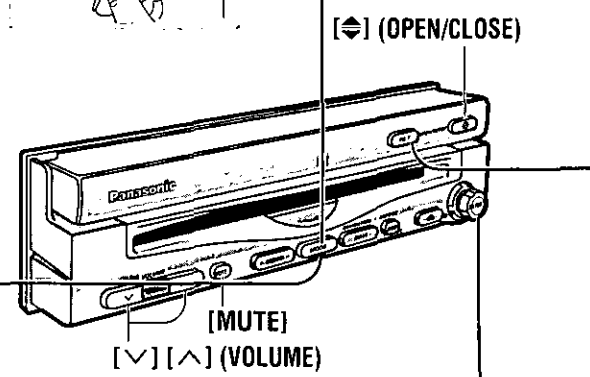

2 Mode

Appuyez sur [MODE] pour changer de mode.

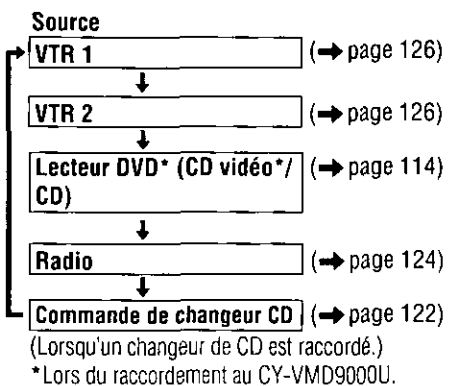

(Lorsqu'un changeur de CD est raccordé.)
*Lors du raccordement au CY-VMD9000U.

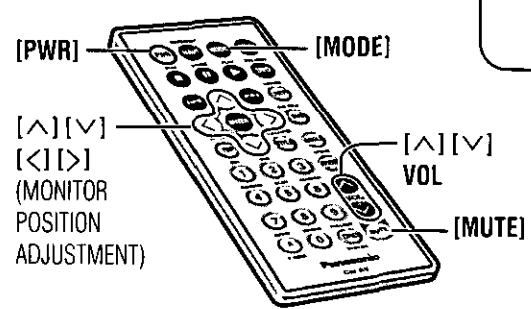

Volume

[^] (VOLUME): Haut

[V] (VOLUME): Bas

Plage de réglage: de -82 dB à 0 dB



Remarque:

- Le niveau sonore de chaque source est enregistré dans la mémoire.

SOURDINE

ACTIVATION DE LA SOURDINE:

Appuyez sur [MUTE].

DÉSACTIVATION DE LA SOURDINE:

Appuyez de nouveau sur [MUTE].



Ouverture/Fermeture de l'afficheur

OUVERTURE: Appuyez sur [OPEN/CLOSE].

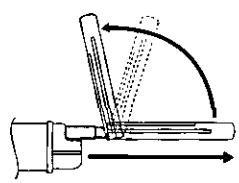

Si l'écran ne s'ouvre pas complètement, appuyez de nouveau sur [OPEN/CLOSE] puis déployez-le complètement.

FERMETURE: Appuyez de nouveau sur [OPEN/CLOSE].

(Après le retour de l'angle latéral en position neutre.)

Remarques:

- Lorsque l'unité d'affichage s'ouvre ou se ferme, un puissant bip sonore est émis trois fois.
- L'ouverture/fermeture de l'afficheur est possible lorsque l'appareil est hors tension.

AVERTISSEMENT:

N'insérez pas les mains, les doigts ou des corps étrangers dans l'appareil pendant le déplacement de l'afficheur. L'insertion des mains, des doigts ou de corps étrangers dans l'appareil risquerait d'entraîner des blessures et d'endommager l'appareil.

Réglage de la position de l'écran

Avertissements:

- Pour un réglage en douceur, prenez soin de d'abord remettre l'angle latéral en position neutre, puis ajustez l'angle d'inclinaison.
- Ne modifiez pas manuellement la position de l'appareil en le forçant.
- Ne placez aucun objet sur l'unité d'affichage, et ne lui appliquez jamais une force trop grande.

Angle d'inclinaison et position avant/arrière

- 1** Appuyez de manière continue sur [TILT] sur l'unité d'affichage pendant plus d'une seconde.



Menu de réglage de la position de l'écran

- 2** Appuyez sur [^] ou [v] pour régler l'angle d'inclinaison. Appuyez sur [<] ou [>] pour déplacer l'écran vers l'avant ou l'arrière.

- La position "REAR" (ARRIÈRE) et l'angle d'inclinaison "5" ne peuvent pas être sélectionnés en même temps.

Remarques:

- Appuyez sur [MODE] pour retourner au mode normal.
- Le menu de réglage de la position de l'écran se ferme automatiquement si aucune opération n'est effectuée pendant 60 secondes environ.
- Les données d'angle vertical (TILT) et de position avant/arrière sont enregistrées dans la mémoire, afin que l'unité d'affichage, lorsqu'elle est déployée, soit automatiquement réglée sur l'angle et la position précédemment établis.
- Après avoir réglé l'angle, réglez également la luminosité pour faciliter le visionnement. (→ page 144)
- La position de l'écran peut également être réglée sur l'écran de menu principal. (→ page 134)
- Il se peut que le réglage et de position de l'angle de l'écran soit limité suivant le type de véhicule et les conditions d'installation.

Angle d'inclinaison

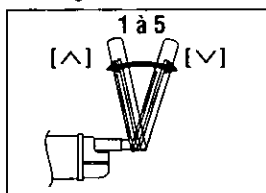

Position avant/arrière

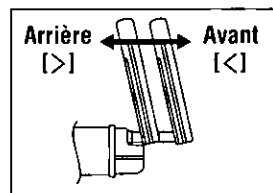

Réglage de l'angle latéral de l'unité d'affichage

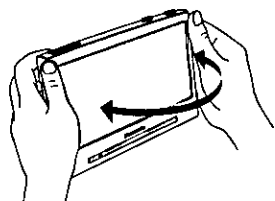

Saisissez l'unité d'affichage par la partie antidérapante de sa moitié supérieure, puis réglez l'angle latéral.

Avertissement:

- Vous risquez de vous pincer les doigts si vous saisissez l'appareil par la partie inférieure. Saisissez l'appareil par sa moitié supérieure, puis déplacez-le lentement sans appliquer de force trop grande.

Rabattre temporairement l'afficheur

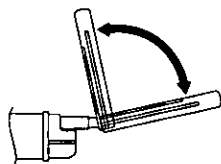

Pour rabattre: Appuyez sur [TILT] sur l'unité d'affichage.

Pour lever: Appuyez de nouveau sur [TILT] sur l'unité d'affichage.

Remarque:

- Même lorsque l'appareil est hors tension, vous pouvez rabattre l'écran temporairement.

Opérations de base pour les disques

Signification des symboles



Indiquent les types de disques compatibles.

Avertissements:

- N'utilisez pas de disque de forme irrégulière.
- N'insérez pas de corps étrangers dans le logement du disque.

Remarques:

Restrictions de disque

- À cause de restrictions propres à certains disques, certains DVD vidéo et Vidéo CD peuvent ne pas fonctionner de la façon décrite dans le présent manuel d'instructions. Pour plus de détails, référez-vous au boîtier du disque.
- Cet appareil ne prend pas en charge les modes karaoké des DVD et Vidéo CD.

Insérez un disque après vous être assuré qu'il n'y a pas de disque dans le logement du disque.
(Si "NO DISC" s'affiche, insérez le disque.)

Insertion de disque et lecture

Insérez le disque.

- Le mode qui prend en charge le disque est sélectionné, et la lecture commence.
- Le format de disque est automatiquement identifié. (→ page 120)
- Lorsque l'écran de menu apparaît, voir "Sélection d'une option de menu" à la page 115.

Pour valider le réglage de lecture

Appuyez sur [ENTER] pendant la lecture.

Remarques:

- Le chargement d'un disque lorsque l'appareil est hors tension le met sous tension.
- Vous pouvez faire la lecture d'un disque même lorsque l'écran est fermé.
- Si vous laissez un disque partiellement inséré dans le logement du disque pendant environ 30 secondes, le disque est alors chargé automatiquement dans le logement du disque après l'émission de trois puissants bips sonores.
- Le son peut être interrompu pour un instant pendant l'identification du format de disque.

Sélection de mode

Appuyez sur [MODE] pour passer en mode DVD (Vidéo CD, CD).

Arrêt et éjection de disque

Appuyez sur [▲] (EJECT) sur l'unité d'affichage.

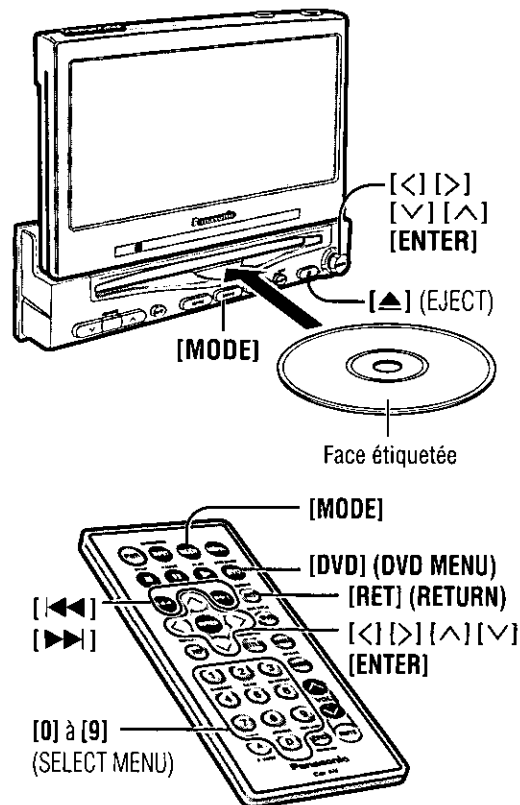

Pour la télécommande seulement

Effectuez ces opérations à l'aide de la télécommande.
Les opérations varient selon le disque.
Pour plus de détails, référez-vous au guide fourni avec le disque.

Affichage en mode DVD

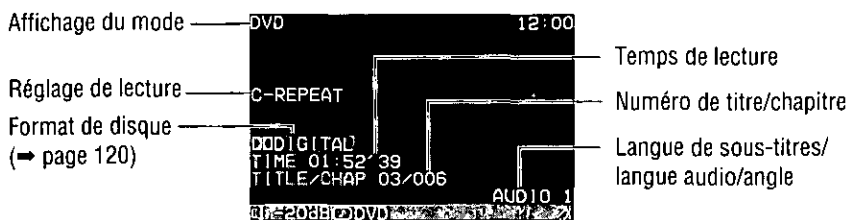

L'entrée n'est pas possible lorsque l'opération n'est pas prise en charge par le disque.

Affichage en mode Vidéo CD

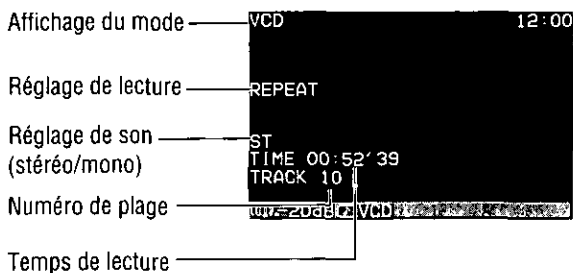

Sélection d'une option de menu

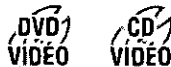

Certains DVD sont dotés de structures de menu uniques appelées menu DVD. Bien que le contenu et l'opération du menu DVD diffèrent d'un disque à l'autre, l'opération de base de cette fonction est expliquée ci-dessous.

- DVD:** Appuyez sur [<], [>], [√] ou [^] pour sélectionner le menu désiré.

DVD/Vidéo CD à commande de lecture (→ page 181):
Appuyez sur les touches [0] à [9] sur la télécommande.

- Appuyez sur [ENTER].

Pour afficher le menu:

DVD: Appuyez sur [DVD] (DVD MENU) pendant la lecture.
Vidéo CD: Appuyez sur [RET] (RETURN) pendant la lecture.

Pour saisir à nouveau le numéro ou retourner à l'affichage précédent:
Appuyer sur [RET] (RETURN).

Remarque sur les CD vidéo à commande de lecture:

- La pression sur [<<<] [>>>] pendant la lecture ramène au menu de lecture.

Exemple:



Exemple:
CD vidéo

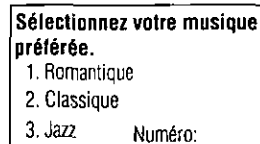

Opérations de base pour les disques (suite)

FRANÇAIS
17

Écoute des DVD/Vidéo CD

Aller au début

[▶▶]: Plage ou chapitre suivant
[◀◀]: Début de la plage ou du chapitre en cours de lecture
Plage précédente (Appuyez deux fois.)

Remarque:

- Lors de la lecture d'un DVD vidéo, il n'est pas toujours possible de retourner au début d'un chapitre qui couvre deux titres.

Avance accélérée/recul accéléré

Appuyez de manière continue pendant plus de 0,5 secondes pendant la lecture.

[▶▶]: Avance accélérée

[◀◀]: Recul accéléré

Relâchez pour reprendre la lecture à vitesse normale.

- La vitesse change comme suit lorsque la touche est maintenue enfoncée.
Vitesse normale → 1,5 fois → 10 fois → 20 fois

Arrêt

Appuyez sur [■] (STOP) pendant la lecture.

- Lorsque la lecture est arrêtée, le lecteur mémorise le point où la touche [■] (STOP) a été appuyée. (Fonction de lecture continue)
Appuyez de nouveau sur [▶] (PLAY) et la lecture reprend à partir de ce point.

Pour annuler la lecture continue:

Appuyez de nouveau sur [■] (STOP) en mode d'arrêt.

Pause

Appuyez sur [||] (PAUSE) pendant la lecture.

Pour reprendre la lecture normale:

Appuyez sur [▶] (PLAY) ou de nouveau sur [||] (PAUSE).

Lecture ralentie

Appuyez de manière continue sur [▶▶] pendant plus de 0,5 secondes en mode de pause.

- La lecture se fait alors au 1/3 de la vitesse normale.

Pour reprendre la lecture normale:

Appuyez sur [▶] (PLAY).

Pour faire une pause de lecture:

Appuyez de nouveau sur [||] (PAUSE).

Remarque:

- La lecture ralentie vers l'arrière n'est pas possible.

Lecture en reprise

Chapitre/
plage

Titre

Appuyez sur [REP] (REPEAT) pendant la lecture.
Appuyez de nouveau sur [REP] (REPEAT) pour annuler.

REPEAT

C-REPEAT

Appuyez de manière continue sur [REP] (REPEAT) pendant plus de 2 secondes pendant la lecture.

Pour annuler, appuyez de nouveau de manière continue sur [REP] (REPEAT) pendant plus de 2 secondes.

T-REPEAT

Remarque:

- Il est possible d'appuyer sur [◀] [▶] sur l'unité d'affichage plutôt que sur [◀◀] [▶▶] sur la télécommande, sauf lors de la lecture par menu DVD.

Pour la télécommande seulement

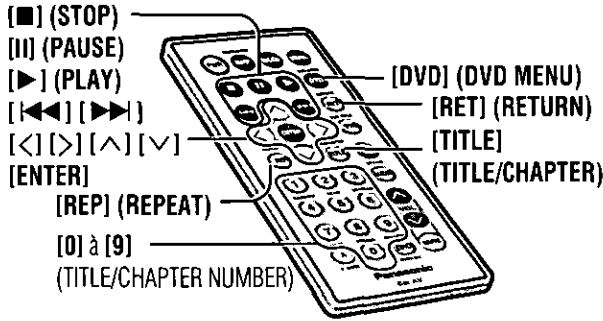

Commencement de lecture à partir d'un titre/chapitre spécifique



- Appuyez sur [TITLE] (TITLE/CHAPTER) pour sélectionner le mode d'entrée.
- Saisissez le numéro du titre/chapitre de votre choix.
Pour saisir à nouveau le numéro: Appuyez sur [RET] (RETURN).
- Appuyez sur [TITLE] (TITLE/CHAPTER).
 - La lecture commence automatiquement.

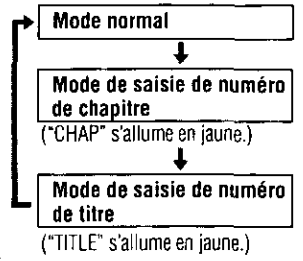

Remarques:

- Si aucune opération n'est effectuée, l'affichage retourne en mode normal.
- Vous pouvez sélectionner le réglage de votre choix sur l'affichage de menu. (→ Voir ci-dessous.)

Menu DVD

Utilisez ce menu pendant la lecture pour sélectionner le contenu, l'audio, les sous-titres, etc., à partir d'un menu (le menu DVD) propre à chaque disque.



- Appuyez sur [DVD] (DVD MENU) pendant la lecture.
- Appuyez sur [<], [>], [∨] ou [^] pour sélectionner le menu de votre choix.
- Appuyez sur [ENTER].

Exemple:



Pour retourner à l'affichage précédent: Appuyez sur [RET] (RETURN).

Remarque:

- Les opérations varient selon le disque. Pour plus de détails, référez-vous au guide fourni avec le disque.

Menu de titre

Si le DVD comporte plusieurs titres, il est possible de sélectionner le titre de votre choix à partir du menu de titre pour commencer la lecture.



- Appuyez de manière continue sur [DVD] (DVD MENU) pendant plus de 2 secondes pendant la lecture.
- Appuyez sur [<], [>], [∨] ou [^] pour sélectionner le titre de votre choix.
- Appuyez sur [ENTER].

Exemple:



Pour retourner à l'affichage précédent: Appuyez sur [RET] (RETURN).

Remarque:

- Les opérations varient selon le disque. Pour plus de détails, référez-vous au guide fourni avec le disque.

Opérations de base pour les disques (suite)

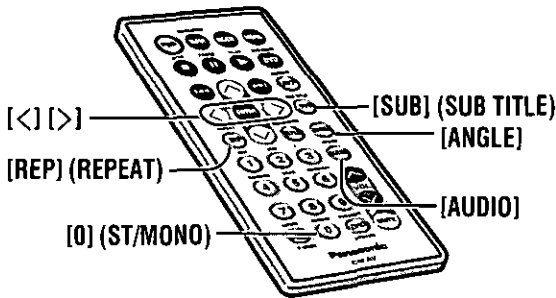

FRANÇAIS
19

Commutation de langue de sous-titres



Appuyez sur [SUB] (SUB TITLE) pendant la lecture.

Il est possible de changer de langue de sous-titres pendant la lecture si le disque comporte plus d'une langue de sous-titres.

Remarque:

- Il peut y avoir un bref délai avant que n'apparaissent les sous-titres.

Commutation de langue audio



Appuyez sur [AUDIO] pendant la lecture.

Il est possible de changer de langue audio pendant la lecture si le disque comporte plus d'une langue audio.

Commutation d'angle



Appuyez sur [ANGLE] pendant la lecture.

Avec les DVD qui contiennent des scènes filmées simultanément sous différents angles, la même scène peut être visionnée sous chacun de ces angles pendant la lecture.

Remarques:

- Si aucune opération n'est effectuée pendant 5 secondes, l'affichage retourne en mode normal.
- Le changement de langue peut ne pas être possible si l'appareil n'est pas au menu DVD (→ page 117) ou aux réglages DVD (→ page 146).
- La langue des réglages DVD a priorité lorsque l'appareil est mis sous tension ou lorsqu'un disque est chargé.
- Le nombre de langues varie selon le disque. Certains n'ont qu'une seule langue ou n'ont pas de langue.

Commutation entre le son stéréo et mono



Appuyez de manière continue sur [0] (ST/MONO) pendant plus de 2 secondes.

Il est possible de commuter l'audio entre le son stéréo et le son mono (G ou D).

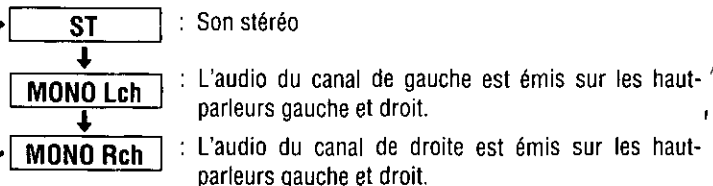

Pour la télécommande seulement

Affichage en mode CD

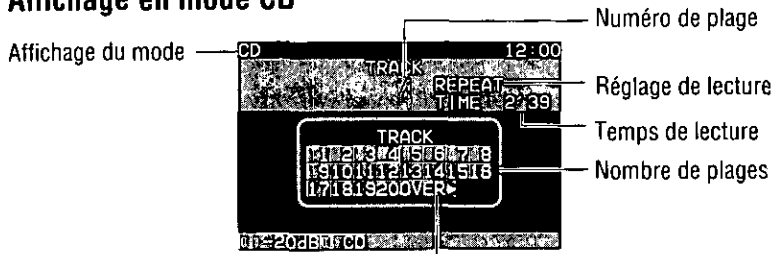

"OVER ►" apparaît lorsque le nombre de plages est de 21 ou plus.

Écoute de CD

Aller au début

[>]: Plage suivante
 [<]: Début de la plage en cours de lecture
 Plage précédente (Appuyez deux fois.)

Avance accélérée/recul accéléré

Appuyez de manière continue.
 [>]: Avance accélérée
 [<]: Recul accéléré
 Relâchez pour reprendre la lecture normale.

Lecture en reprise

Appuyez sur [REP] (REPEAT) pendant la lecture.
 Appuyez de nouveau sur [REP] (REPEAT) pour annuler.

REPEAT

Sélection du mode de lecture et réglage du champ sonore

Appuyez de manière continue sur [DRC] (PRO LOGIC) (DOWN MIX) pendant 2 secondes ou plus.

- Chaque fois que vous appuyez de manière continue sur [DRC] pendant 2 secondes ou plus, la sortie est modifiée selon le format d'enregistrement audio (format de disque) et la source.

FRANÇAIS 21

■ Dolby Digital

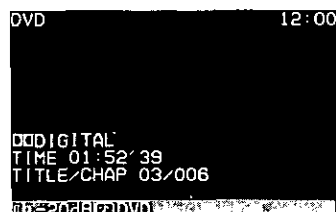

Lecture ambiophonique 5,1 canaux
(Nombre de canaux: 1 à 5,1)

Pour le format ambiophonique

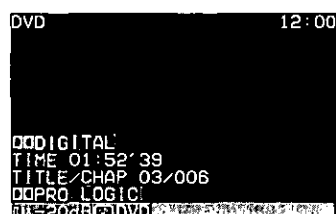

Lecture Dolby Surround



Down Mix
(lecture stéréo 2 canaux)

- Ce mode mélange les signaux des canaux C (central), AG (ambiophonique gauche) et AD (ambiophonique droit) avec ceux des canaux G (gauche) et D (droit) pour la sortie.
- Lorsque ce mode est utilisé, aucun son n'est émis par les haut-parleurs central et ambiophoniques, et le volume dans son ensemble est légèrement modifié.

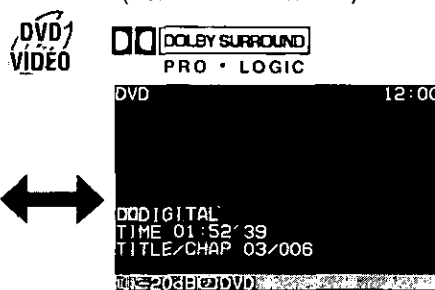

Lecture stéréo 2 canaux

- Aucun son n'est émis par le haut-parleur central.

■ dts

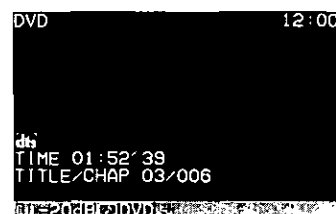

Lecture ambiophonique 5,1 canaux



Down Mix (lecture stéréo 2 canaux)

- Ce mode mélange les signaux des canaux C (central), AG (ambiophonique gauche) et AD (ambiophonique droit) avec ceux des canaux G (gauche) et D (droit) pour la sortie.
- Lorsque ce mode est utilisé, aucun son n'est émis par les haut-parleurs central et ambiophoniques, et le volume dans son ensemble est légèrement modifié.

■ PCM linéaire (LPCM)



Lecture Dolby Surround

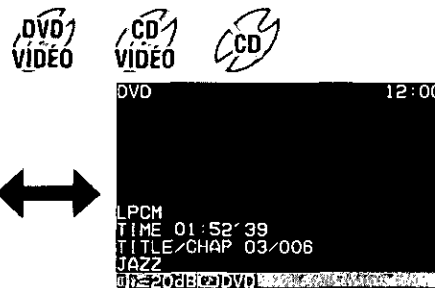

Effets spatiaux (réglages de champ sonore)

- "LPCM" ne s'affiche qu'avec les DVD vidéo.
- L'audio analogique (VTR1/VTR2, CH • C) peut également être commuté.

Remarques:

- L'audio de la radio ne peut pas être commuté sur "LPCM".
- Les réglages effectués via l'égalisateur graphique sont opérants en mode PCM linéaire. (→ page 158)
- Lors de la lecture en mode Dolby Pro Logic de disques non compatibles avec ce mode, il se peut que leur lecture adéquate ne soit pas possible.

Pour la télécommande seulement

(Pour l'utilisateur du CY-VMC7000U)

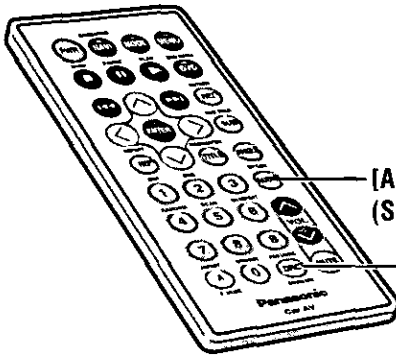

[AUDIO]
(SPACE)

[DRC]
(DYNAMIC RANGE
COMPRESSION)
(PRO LOGIC) (DOWN MIX)

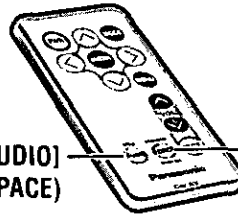

[AUDIO]
(SPACE)

[DRC]
(DYNAMIC RANGE
COMPRESSION)
(PRO LOGIC) (DOWN MIX)

Compression de la dynamique de modulation (Production d'un son audible à volumes réduits)

Cette fonction compresse la différence de volume entre le son audible le plus bas au-delà du bruit ambiant et le volume maximal de lecture sans distorsion.

Puisque cette fonction a la capacité de réduire les niveaux de crête tout en maintenant un champ sonore "ouvert", utilisez-la lorsque vous désirez maintenir le volume bas.

Appuyez sur [DRC] sur la télécommande pour activer et désactiver cette fonction.

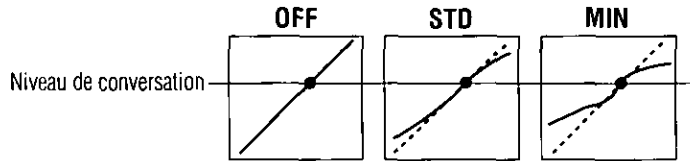
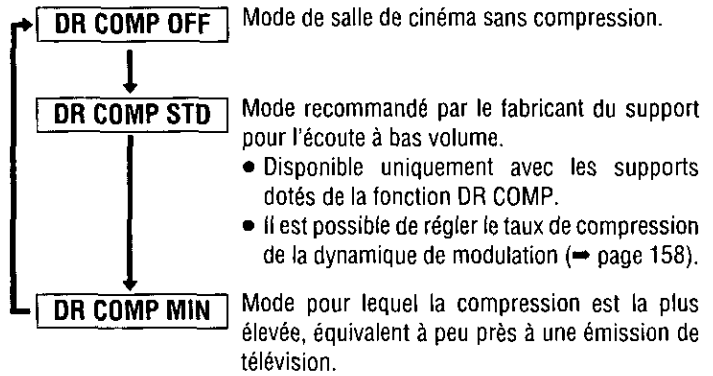

Réglage de champ sonore (Espace)

Cette fonction reproduit dans votre véhicule l'acoustique de divers types de salle de concert, etc.

Appuyez de manière continue sur [AUDIO] (SPACE) pendant 2 secondes ou plus pour modifier le réglage.

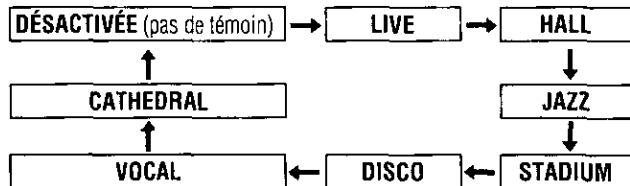

Cette fonction n'est opérante que pour l'audio analogique (VTR1/VTR2, radio, CH-C) et le format audio PCM linéaire.

Cette fonction peut faire l'objet d'un réglage distinct pour chaque mode.

Valeur par défaut: OFF (pas de témoin)

Plage de réglage: 7 types + "OFF"

Fonctionnement de base du changeur CD

Les fonctions du changeur CD sont conçues pour l'unité de changeur CD Panasonic en option.

Préparatifs:

- Raccordez le changeur CD et chargez un magasin (disque).

Remarques:

- Le chargement d'un magasin lorsque l'appareil est hors tension le met sous tension.
- L'éjection du magasin lorsque l'appareil est en mode de changeur CD permet de le mettre hors tension.

Avertissement:

- N'utilisez pas de disque de forme irrégulière.

1 Mode de changeur CD

Appuyez sur [MODE] pour passer en mode de changeur CD et commencer la lecture.

Remarque:

- Chargez un magasin avec des CD lorsque "NO MAGAZINE" s'affiche.

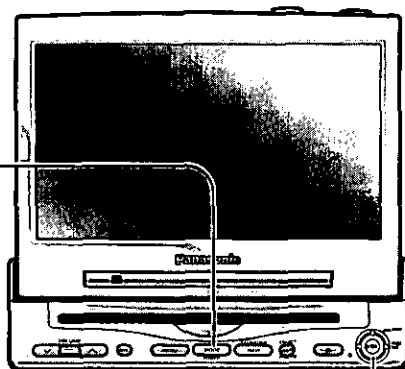

2 Sélection de disque

- [^] (DISC): Disque suivant.
- [v] (DISC): Disque précédent.

3 Sélection de plage

- [>] (TRACK): Plage suivante.
- [<] (TRACK): Début de la plage en cours de lecture.
Plage précédente (Appuyez deux fois.)

Recherche de plage

Appuyez de manière continue pendant plus de 0,5 secondes.

[>] (TRACK): Avance accélérée

[<] (TRACK): Recul accéléré

Relâchez pour reprendre la lecture normale.

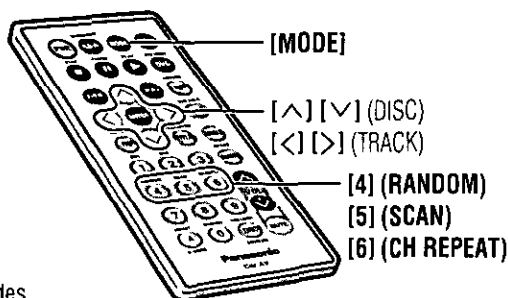

Affichage en mode de changeur CD

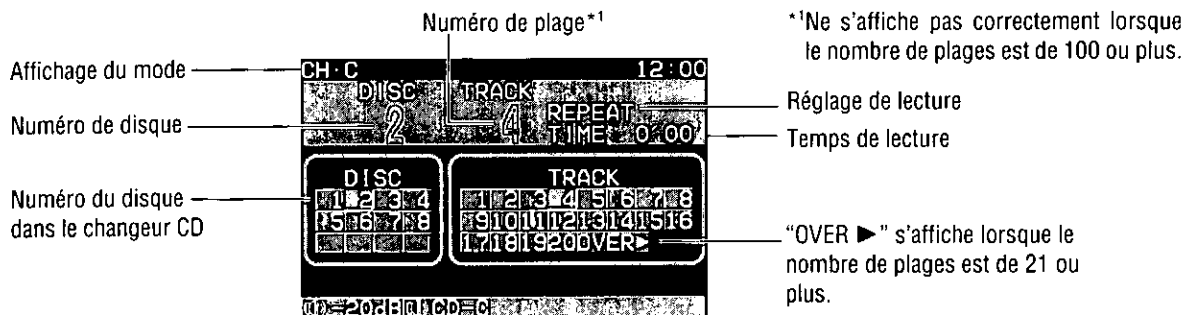

Diverses façons de faire l'écoute (pour la télécommande seulement)

Lecture aléatoire

Plage

Appuyez sur [4] (RANDOM).

[RANDOM]

Toutes les plages disponibles sur tous les disques du magasin sont lues en ordre aléatoire.

- Appuyez de nouveau sur [4] (RANDOM) pour annuler.

Disque

Appuyez de manière continue sur

[ID=RANDOM]

[4] (RANDOM) pendant plus de 2 secondes.

Toutes les plages disponibles sur le disque en cours de lecture sont lues en ordre aléatoire.

- Appuyez de nouveau de manière continue sur [4] (RANDOM) pour annuler.

Lecture des débuts de plage

Plage

Appuyez sur [5] (SCAN).

[SCAN]

Les 10 premières secondes de chaque plage sur les disques sont lues dans l'ordre.

- Appuyez de nouveau sur [5] (SCAN) pour annuler.

Lorsque l'exploration de toutes les plages est terminée, la lecture du programme d'origine reprend depuis le début.

Disque

Appuyez de manière continue sur

[ID=SCAN]

[5] (SCAN) pendant plus de 2 secondes.

Les 10 premières secondes de la première plage de tous les disques du magasin sont lues dans l'ordre.

- Appuyez de nouveau de manière continue sur [5] (SCAN) pour annuler.

Lorsque l'exploration de toutes les plages est terminée, la lecture du disque d'origine reprend depuis le début.

Lecture en reprise

Plage

Appuyez sur [6] (CH REPEAT).

[REPEAT]

Répète la plage en cours de lecture.

- Appuyez de nouveau sur [6] (CH REPEAT) pour annuler.

Disque

Appuyez de manière continue sur

[ID=REPEAT]

[6] (CH REPEAT) pendant plus de 2 secondes.

Répète le disque en cours de lecture.

- Appuyez de nouveau de manière continue sur [6] (CH REPEAT) pour annuler.

Radio

Affichage en mode radio

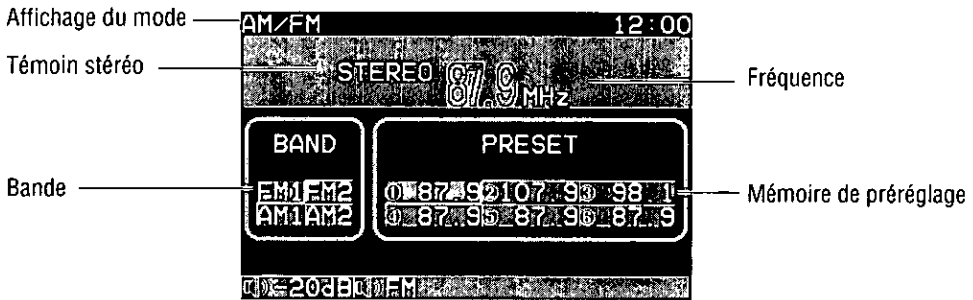

FRANÇAIS
25

1 Mode radio — Appuyez sur **[MODE]** pour passer en mode radio.

2 Bande
 [^] (**BAND**): Bande FM
 [v] (**BAND**): Bande AM

3 Syntonisation
 [>] (**TUNE**): Haut
 [<] (**TUNE**): Bas

Appuyez de manière continue sur [>] (**TUNE**) ou [<] (**TUNE**) pendant plus de 0,5 seconde, puis relâchez. La recherche commence alors.

Remarque:

- Le témoin stéréo clignote pendant la réception d'une émission FM stéréo.

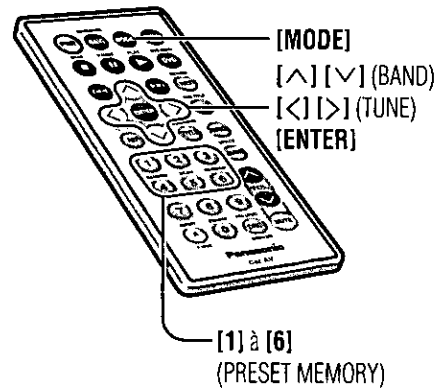
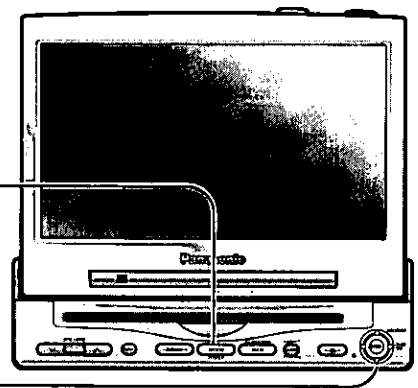

Sélection d'une station avec une seule touche

Jusqu'à 6 stations peuvent être sauvegardées dans chacune des mémoires de station mémorisée FM1, FM2, AM1 et AM2.

Mémorisation manuelle

Pour sauvegarder manuellement une station dans la mémoire de préréglage.

- ① Sélectionnez une bande et une fréquence (étapes ①, ② et ③ de la page précédente).
- ② Appuyez de manière continue sur une touche de [1] à [6] sur la télécommande pendant plus de 2 secondes.

La fréquence clignote une fois, puis la station captée est sauvegardée en mémoire.

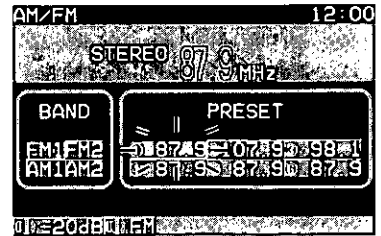

Mémorisation automatique

Pour sauvegarder automatiquement les stations bien captées dans la mémoire de préréglage.

- ① Sélectionnez une bande (étapes ① et ② de la page précédente).
- ② Appuyez de manière continue sur [ENTER] pendant plus de 2 secondes.

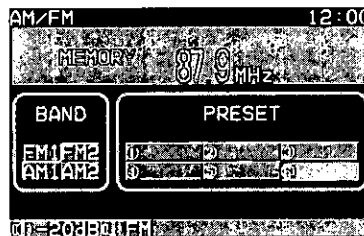

- Les 6 stations les mieux captées sont alors sauvegardées dans la mémoire de préréglage sous les numéros de préréglage 1 à 6.
- Les stations préréglées sont ensuite balayées dans l'ordre, pendant 5 secondes chacune.
- Pour arrêter le balayage, appuyez sur une touche de [1] à [6] sur la télécommande.

Remarque:

- Lors de la procédure de mémorisation automatique, les nouvelles stations sont sauvegardées par-dessus les stations précédemment sauvegardées.

Appel de station préréglée

- ① Sélectionnez une bande (étapes ① et ② de la page précédente).
- ② Appuyez sur une touche de [1] à [6] sur la télécommande.

Fonctions utiles

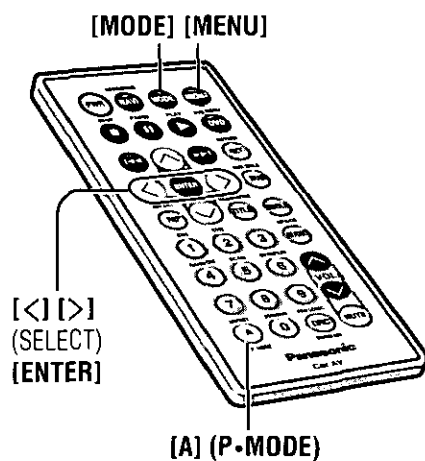
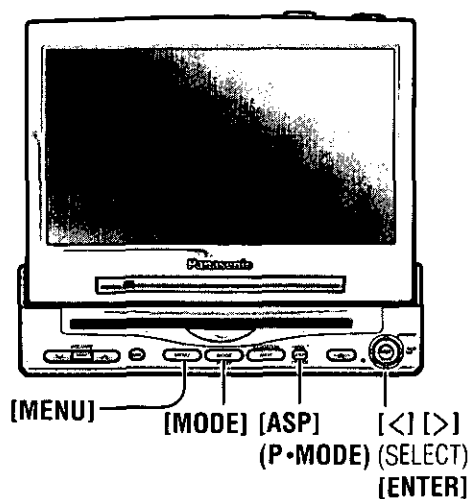

Mode privé

Valeur par défaut: OFF (désactivé)

Écran arrière

Vous pouvez obtenir simultanément une image ou un son différent sur les écrans avant et arrière.

Valeur par défaut: AUTO

Préparatifs:

- Raccordez un autre écran. (→ page 153 du manuel d'instructions du CY-VMD9000U)

Vous pouvez couper le son des haut-parleurs arrière raccordés à l'écran avant (l'unité d'affichage du CY-VMD9000U/VMC7000U), lorsqu'il y a des modes différents pour l'écran avant et l'écran arrière, après le raccordement de l'écran arrière.

Vous pouvez écouter le son de l'écran arrière avec un casque.

Le témoin "P • MODE" s'allume lorsque le mode privé est activé.

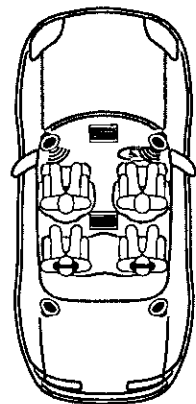
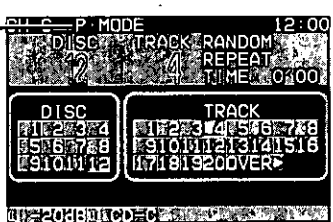

Mode privé ACTIVÉ:

Appuyez de manière continue sur [ASP] (P • MODE) pendant plus de 2 secondes sur l'unité d'affichage.
Appuyez de manière continue sur [A] (P • MODE) pendant plus de 2 secondes sur la télécommande.

Mode privé DÉACTIVÉ:

Appuyez de nouveau de manière continue sur [ASP] (P • MODE) pendant plus de 2 secondes sur l'unité d'affichage.
Appuyez de nouveau de manière continue sur [A] (P • MODE) pendant plus de 2 secondes sur la télécommande.

Remarques:

- Assurez-vous d'avoir réglé le mode privé sur OFF (désactivé) si vous ne l'utilisez pas.
- Il n'est pas possible de choisir et de régler le SP SETUP/SP DELAY sur le menu de réglage sonore pendant que le mode privé est activé.

1 Appuyez de manière continue sur [MENU] pendant plus de 2 secondes.

2 Appuyez sur [>] ou [<] pour sélectionner une option.

- AUTO : L'image et le son sont émis. Ils le sont dans le même mode que celui de l'écran avant.
- VTR1 : L'image et le son sont toujours émis en mode VTR1.
- VTR2 : L'image et le son sont toujours émis en mode VTR2.
- DVD : L'image et le son sont toujours émis en mode de lecteur DVD (disque dans le lecteur DVD).
 - Seul le son est émis en mode de lecteur CD.

3 Appuyez sur [ENTER] pour valider.

Remarques:

- Appuyez sur [MODE] pour retourner en mode normal.
- L'affichage retourne à l'état précédent si aucune opération n'est effectuée pendant 60 secondes après être passé au menu de réglage de l'écran arrière.
- L'image et le son du système de navigation automobile raccordé au cordon d'entrée RGB ne sont pas disponibles sur l'écran arrière.
- Le mode de changeur CD et le mode de radio ne sont pas disponibles sur l'écran arrière.
- Vous pouvez mettre en sourdine le son des haut-parleurs arrière raccordés à l'écran avant (l'unité d'affichage du CY-VMD9000U/VMC7000U), afin d'obtenir deux modes différents pour l'écran avant et l'écran arrière. (→ Voir ci-dessus.)

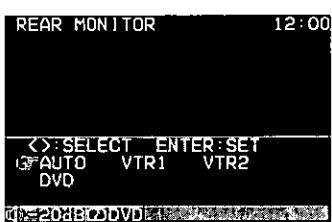

Menu de réglage de l'écran arrière

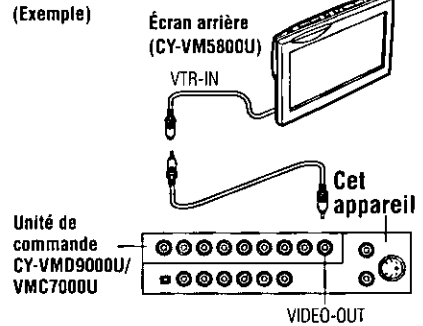

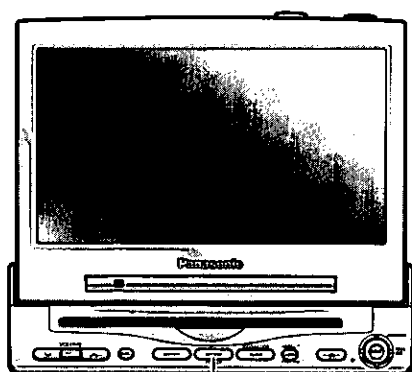

[MODE]

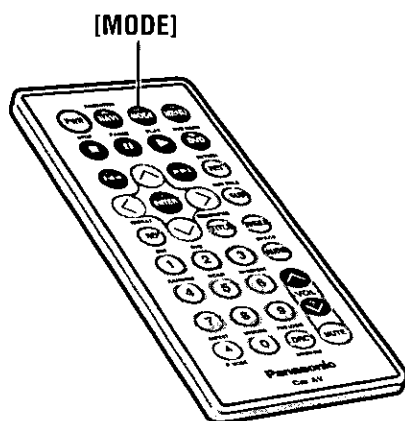

[MODE]

Lors du raccordement au CY-VMC7000U

Lecteur DVD

Préparatifs:

- Raccordez un lecteur DVD. (→ page 170)

Magnétoscope/caméscope

Préparatifs:

- Raccordez un magnétoscope ou un caméscope. (→ page 153 du manuel l'instructions du CY-VMD9000U)

Caméra de vision arrière

Préparatifs:

- Raccordez une caméra de vision arrière et un fil de marche arrière. (→ page 155 du manuel l'instructions du CY-VMD9000U)
- Sélectionnez une borne dans l'écran "CAMERA IN" selon la borne raccordée à la caméra de vision arrière. (→ page 138)

Appuyez sur **[MODE]** pour passer en mode VTR1 ou VTR2.

Sélectionnez le mode (VTR1 ou VTR2) qui correspond à la borne raccordée au lecteur DVD (VTR1-IN ou VTR2-IN).

Remarque:

- Si vous raccordez un lecteur DVD portable (CX-DV700U), vous pouvez le faire fonctionner en pointant la télécommande qui l'accompagne vers le capteur de l'unité d'affichage. Assurez-vous d'avoir raccordé un cordon de sortie à distance. (→ page 170)

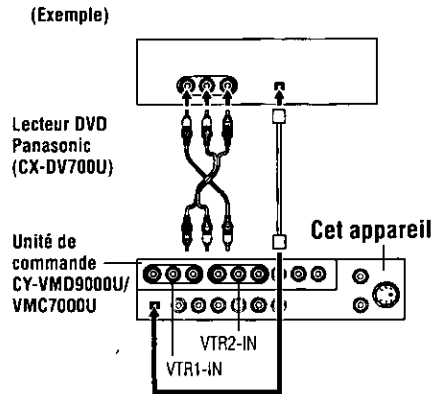

Appuyez sur **[MODE]** pour passer en mode VTR1 ou VTR2.

Sélectionnez le mode (VTR1 ou VTR2) qui correspond à la borne raccordée à un magnétoscope ou à un caméscope (VTR1-IN ou VTR2-IN).

Remarque:

- Il se peut que le son ne soit pas émis si le niveau de VTR1-IN et/ou de VTR2-IN est excessivement élevé.
→ Effectuez les réglages à l'aide des commandes de l'appareil raccordé (du côté de la sortie) de telle sorte que "OVER" (trop élevé) ne s'affiche pas.
Si ces réglages ne sont pas possibles, réglez le niveau d'entrée à l'aide des commandes de l'appareil. (→ page 150)

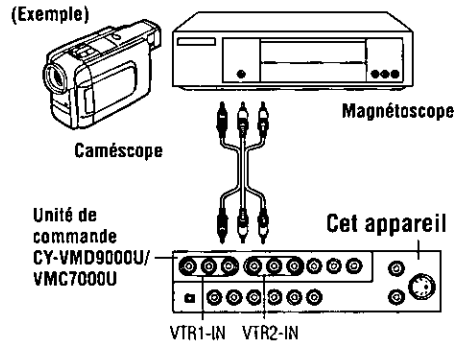

Mettez la transmission en position de marche arrière.

- L'affichage présente l'image de la caméra de vision arrière.

Remarques:

- Vous pouvez voir l'image de la caméra de vision arrière même si l'alimentation de l'unité d'affichage n'est pas activée.
- Vous pouvez voir l'image de la caméra de vision arrière si vous changez le mode pour celui (VTR1 ou VTR2) qui correspond à la borne raccordée à la caméra de vision arrière (VTR1-IN ou VTR2-IN).

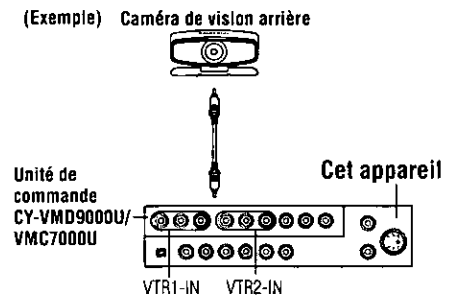

Fonctions utiles (suite)

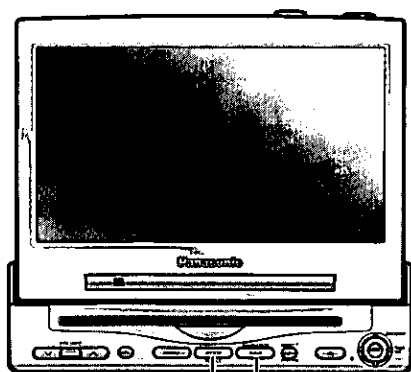

[MODE] [NAVI] (NAVIGATION)

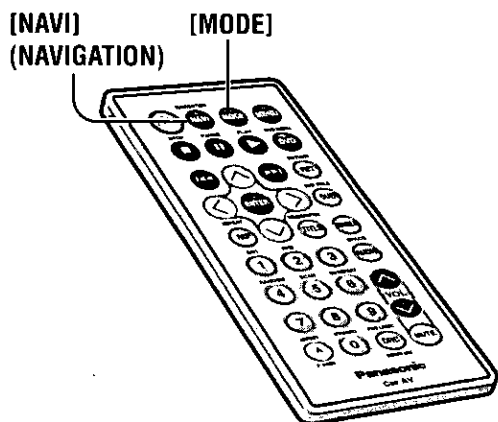

[NAVI] (NAVIGATION) [MODE]

Navigation automobile

Préparatifs:

- Raccordez un système de navigation automobile.
- Sélectionnez une borne dans l'écran "NAVI SETUP" selon la borne raccordée au système de navigation automobile. (→ page 136)

Si vous raccordez un système de navigation automobile via un cordon RGB [navigation automobile Panasonic (non encore disponible)]:

ACTIVATION de la navigation automobile:

Appuyez sur **[NAVI]** (NAVIGATION).

DÉSACTIVATION de la navigation automobile:

Appuyez de nouveau sur **[NAVI]** (NAVIGATION).

Remarques:

- Lorsque vous raccordez un système de navigation automobile Panasonic avec lecteur DVD intégré, utilisez également un cordon RGB.
- Le son généré par le système de navigation automobile Panasonic est émis par les haut-parleurs fournis avec le CY-VMD9000U/CY-VMC7000U.

(Exemple) Sortir vidéo/audio DVD RGB: navigation automobile

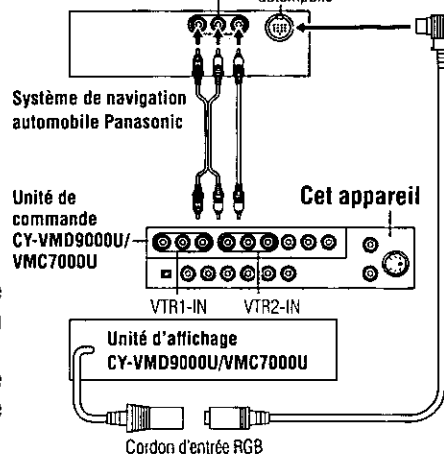

Si vous raccordez un système de navigation automobile à la borne VTR1-IN ou VTR2-IN (système de navigation automobile d'une autre marque):

ACTIVATION de la navigation automobile:

Appuyez sur **[NAVI]** (NAVIGATION).

DÉSACTIVATION de la navigation automobile:

Appuyez de nouveau sur **[NAVI]** (NAVIGATION).

Ou appuyez sur **[MODE]** pour passer en mode VTR1 ou VTR2.

Sélectionnez le mode (VTR1 ou VTR2) qui correspond à la borne raccordée au système de navigation automobile (VTR1-IN ou VTR2-IN).

(Exemple)

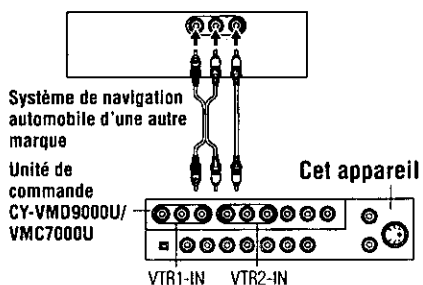

Fonctions utiles (suite)

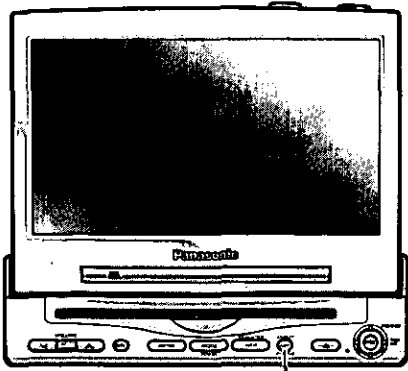

[ASPI] (ASPECT)

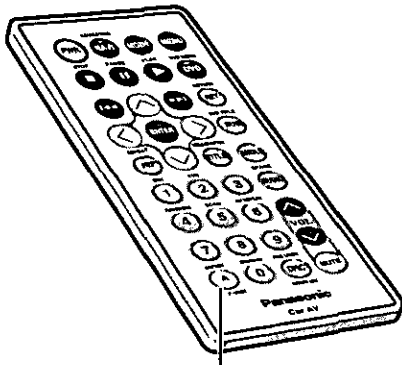

[A] (ASPECT)

Rapport de format

Valeur par défaut: Normal
Mode: 4 types

Appuyez sur **[ASP] (ASPECT)** sur l'unité d'affichage ou appuyez sur **[A] (ASPECT)** sur la télécommande pour modifier le rapport de format comme suit.

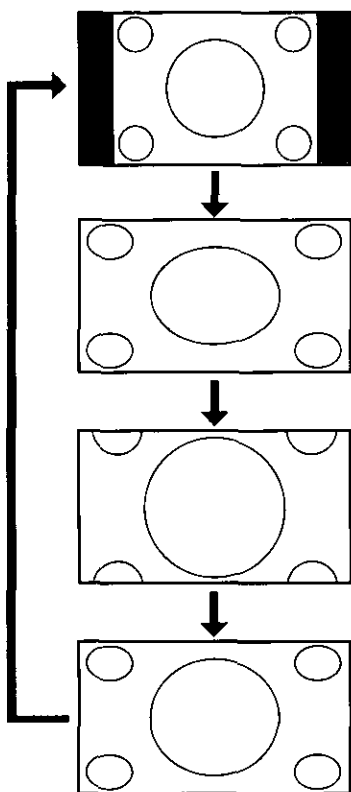

Normal (valeur par défaut)

- L'image de l'affichage classique a un rapport de format horizontal/vertical de 4 par 3.
- Dans ce cas, une zone vide demeure des côtés droit et gauche de l'affichage.

Plein écran

- L'ensemble de l'écran est agrandi horizontalement selon un rapport de format de 16 par 9.
- Le rapport d'agrandissement est le même pour tous les points de l'écran.

Zoom

- L'écran est complètement agrandi selon un rapport de format de 4 par 3.
- Le haut et le bas de l'écran sont légèrement tronqués.

Élargissement

- L'écran est agrandi horizontalement selon un rapport de format de 16 par 9.
- Le rapport d'agrandissement augmente aux extrémités droite et gauche de l'écran.

Remarques:

- Ce réglage est commun aux modes VTR 1/VTR 2 et DVD (Vidéo CD).
- Vous ne pouvez modifier ni l'aspect de l'écran de menu, ni l'aspect de l'écran en mode CD. Ceux-ci sont réglés en permanence sur "Plein écran".
- Les modes d'écran "Zoom" et "Élargissement" ne s'appliquent pas aux images de navigation automobile.
- Lorsque la caméra de vision arrière fonctionne avec la transmission mise en position de marche arrière, l'image n'est présentée que dans le mode d'écran "Plein écran".
- Dans certains cas, l'image qui apparaît est différente de l'image originale à cause de la sélection de l'aspect.

Avertissements:

- Veuillez noter que la compression ou l'agrandissement de l'écran à l'aide de la fonction de modification du rapport de format (mode d'écran) de cet appareil, soit à des fins commerciales lucratives, soit pour le visionnement ou l'écoute par un public, peut constituer une infraction aux droits d'auteur protégés par la loi sur les droits d'auteur.
- Si vous agrandissez une image normale (4 par 3) en utilisant le mode "Élargissement", "Zoom" ou "Plein écran" de telle sorte qu'elle occupe tout l'écran, il se peut que vous ne puissiez pas voir la périphérie de l'image ou que l'image soit déformée. Dans ce cas, utilisez le mode "Normal" pour voir l'image originale telle que conçue par son créateur.

Réglages d'utilisateur

FRANÇAIS 35

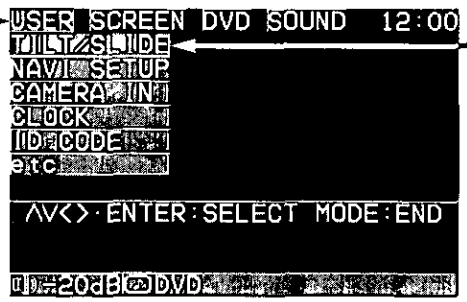
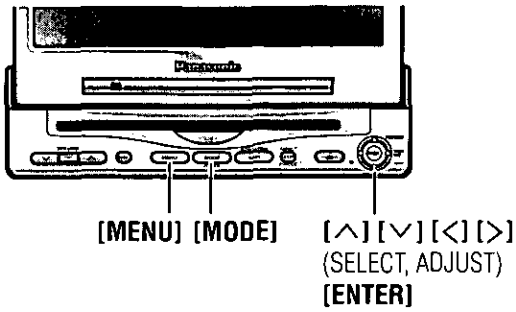

Position de l'écran

Valeur par défaut:
 TILT: 3
 SLIDE: FRONT

Plage de réglage:
 TILT: 1 à 5
 SLIDE: FRONT, REAR

1 Menu

- ① Appuyez sur [MENU] pour afficher le menu principal.
- ② Appuyez sur [>] ou [<] pour sélectionner "USER".

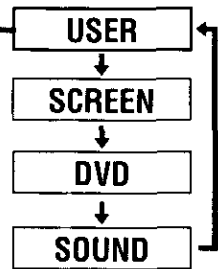

2 Menu secondaire

- ① Appuyez sur [^] ou [v] pour sélectionner "TILT/SLIDE".
- ② Appuyez sur [ENTER] pour valider.

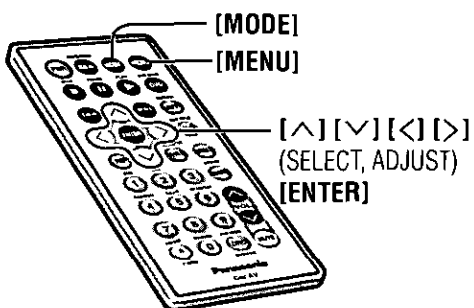

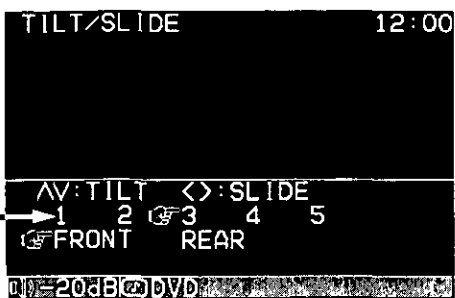
**Remarques:**

- Appuyez sur [MODE] pour retourner en mode normal.
- L'affichage retourne à l'état précédent si aucune opération n'est effectuée pendant plus de 60 secondes après être passé à l'écran de réglage.

3 Réglage

Le menu de réglage de position de l'écran peut également être affiché en appuyant sur [TILT] sur l'unité d'affichage pendant plus de 1 seconde. (Pour plus de détails, référez-vous à la page 113.)

- ① Appuyez sur [∨] ou [∧] pour sélectionner le réglage.

: Réglage de l'angle d'inclinaison

- ② Appuyez sur [<] ou [>] pour sélectionner le réglage.

: Position avant/arrière

Angle d'inclinaison

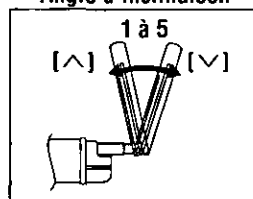

Position avant/arrière

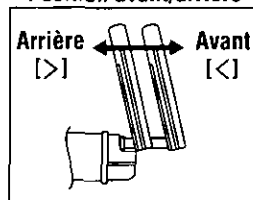
**Remarques:**

- Pour un réglage en douceur, assurez-vous d'abord d'avoir remis l'angle latéral en position neutre avant de régler l'inclinaison et l'angle.
- La position "REAR" (ARRIÈRE) du réglage avant/arrière et l'angle d'inclinaison "5" ne peuvent pas être sélectionnés en même temps.

Réglages d'utilisateur (suite)

FRANÇAIS 37

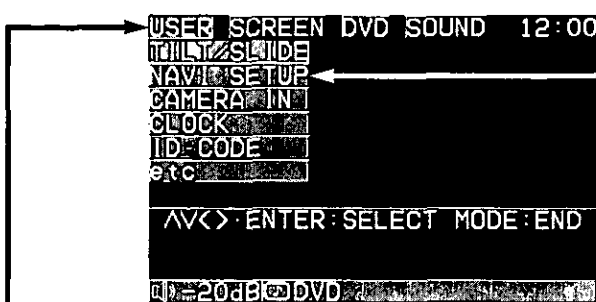
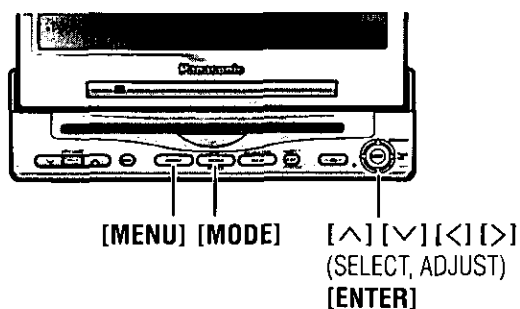

Réglage de navigation

Valeur par défaut:

Entrée de navigation: RGB

Volume de navigation: 4

Mise en sourdine de navigation: -10 dB

Remarque:

- Vous pouvez régler le volume de navigation et le niveau de mise en sourdine de navigation lorsque "RGB" est sélectionné comme entrée de navigation.

1 Menu

- ① Appuyez sur [MENU] pour afficher le menu principal.
- ② Appuyez sur [>] ou [<] pour sélectionner "USER".

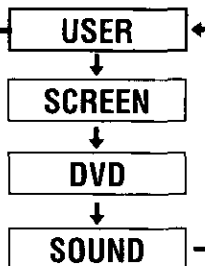

2 Menu secondaire

- ① Appuyez sur [^] ou [v] pour sélectionner "NAVI SETUP".
- ② Appuyez sur [ENTER] pour valider.

NAVI SETUP

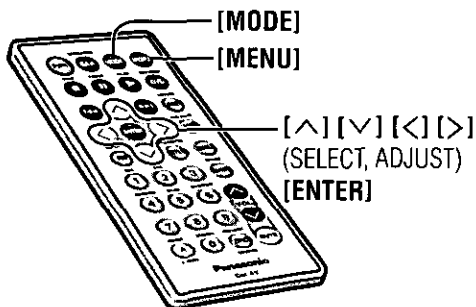

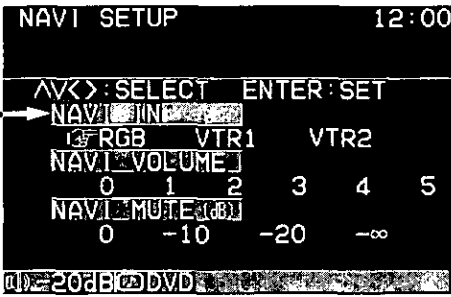
**Remarques:**

- Appuyez sur **[MODE]** pour retourner en mode normal.
- L'affichage retourne à l'état précédent si aucune opération n'est effectuée pendant plus de 60 secondes après être passé à l'écran de réglage.

3 Réglage

NAVI IN

Entrée de navigation

- ① Appuyez sur **[^]** ou **[v]** pour sélectionner "NAVI IN".
- ② Appuyez sur **[<]** ou **[>]** pour sélectionner le réglage.

RGB

: Lorsque raccordé au cordon d'entrée RGB, ou lorsque non raccordé à un système de navigation automobile.

VTR1

: Lorsque raccordé à VTR1-IN

VTR2

: Lorsque raccordé à VTR2-IN

- ③ Appuyez sur **[ENTER]** pour valider.

NAVI VOLUME

Volume de navigation

- ① Appuyez sur **[^]** ou **[v]** pour sélectionner "NAVI VOLUME".
- ② Appuyez sur **[<]** ou **[>]** pour sélectionner le réglage.

0

: Le son généré par le système de navigation automobile Panasonic (non encore disponible) n'est pas émis.

1

2

3

4

5

← Bas → Élevé : Niveau du volume de navigation

- ③ Appuyez sur **[ENTER]** pour valider.

NAVI MUTE (dB)

Niveau de mise en sourdine de navigation

Préparatifs:

- Raccordez le cordon de mise en sourdine de navigation.

Sélectionnez le niveau de mise en sourdine de cet appareil lorsque le système de navigation automobile Panasonic (non encore disponible) donne des directives vocales.

- ① Appuyez sur **[^]** ou **[v]** pour sélectionner "NAVI MUTE (dB)".
- ② Appuyez sur **[<]** ou **[>]** pour sélectionner le réglage.

0

: Inchangé

-20

: Réduit au 1/10

-10

: Réduit au 1/3

-∞

: Pas de son

- ③ Appuyez sur **[ENTER]** pour valider.

Réglages d'utilisateur (suite)

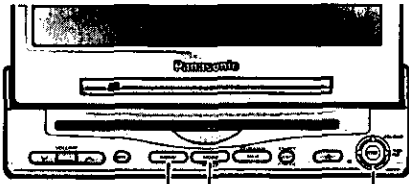

[MENU] [MODE] [^] [v] [<] [>]
(SELECT, ADJUST)
[ENTER]

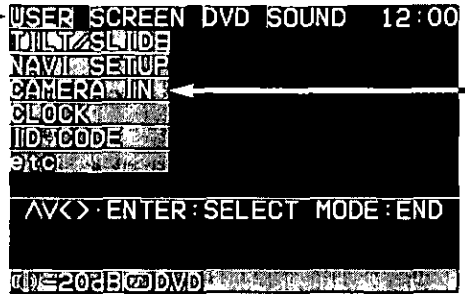

Installation de la caméra de vision arrière

Valeur par défaut: OFF (désactivée)

Réglage de l'horloge (cycle de 12 heures)

Valeur par défaut:
Affichage de l'horloge: OFF (désactivée)

1 Menu

- ① Appuyez sur [MENU] pour afficher le menu principal.
- ② Appuyez sur [>] ou [<] pour sélectionner "USER".

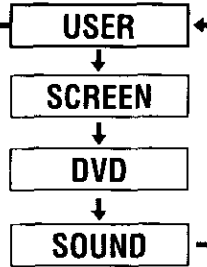

2 Menu secondaire

- ① Appuyez sur [^] ou [v] pour sélectionner "CAMERA IN".
- ② Appuyez sur [ENTER] pour valider.

CAMERA IN

- ① Appuyez sur [^] ou [v] pour sélectionner "CLOCK".
- ② Appuyez sur [ENTER] pour valider.

CLOCK

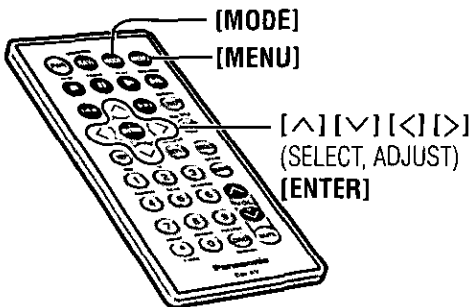

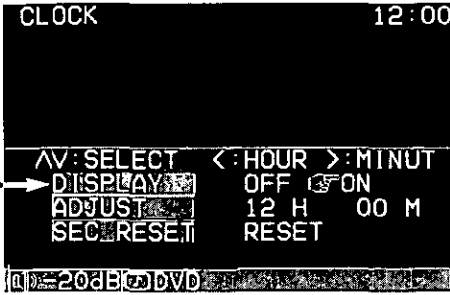
**Remarques:**

- Appuyez sur **[MODE]** pour retourner en mode normal.
- L'affichage retourne à l'état précédent si aucune opération n'est effectuée pendant plus de 60 secondes après être passé à l'écran de réglage.

3 Réglage

- ① Appuyez sur [**<**] ou [**>**] pour sélectionner le réglage.

OFF : Lorsque non raccordé

VTR1 : Lorsque raccordé à VTR1-IN

VTR2 : Lorsque raccordé à VTR2-IN

- ② Appuyez sur [**ENTER**] pour valider.

Remarques:

- Assurez-vous de sélectionner "OFF" lorsqu'il n'y a pas de caméra de vision arrière raccordée.
- Dans le cas de l'utilisation de la caméra de vision arrière en option, le fil de marche arrière doit être raccordé. (➔ page 155 du manuel l'instructions du CY-VMD9000U)

DISPLAY

Affichage de l'horloge

- ① Appuyez sur [**^**] ou [**v**] pour sélectionner "DISPLAY".
- ② Appuyez sur [**<**] ou [**>**] pour sélectionner le réglage.

OFF : Affichage de l'horloge DÉSACTIVÉ

ON : Affichage de l'horloge ACTIVÉ ("12:00" s'affiche avant le réglage de l'horloge.)

Affichage de l'horloge

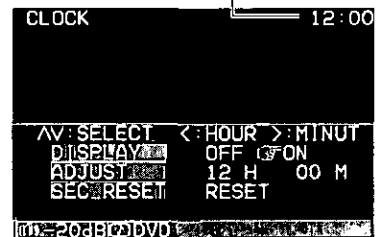

ADJUST

Réglage de l'horloge

- ① Appuyez sur [**^**] ou [**v**] pour sélectionner "ADJUST".
- ② Appuyez sur [**<**] pour régler l'heure.
Appuyez sur [**>**] pour régler les minutes.

Appuyez de manière continue sur [**^**] ou [**v**] pour faire changer les chiffres rapidement.



[**<**] Avance de l'heure

[**>**] Avance des minutes

SEC RESET

Réajustement de l'horloge

Pour remettre les secondes de l'horloge à zéro.
L'affichage de l'horloge clignote une fois puis l'horloge démarre.

Clignote une fois.

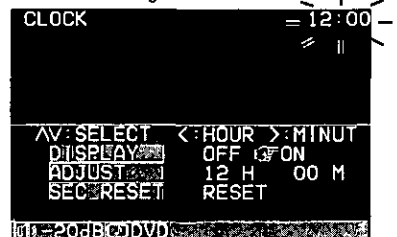

Réglages d'utilisateur (suite)

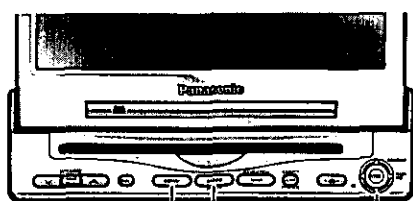

[MENU] [MODE] [^][v][<][>]
(SELECT)
[ENTER]

Réglage de code d'identification

Avant d'utiliser cet appareil, il est recommandé de lui assigner un code d'identification à 4 chiffres pour des raisons de sécurité. (Assurez-vous d'utiliser **quatre chiffres** pour le code d'identification. Le code d'identification ne peut pas être réglé avec deux ou trois chiffres.) Une fois le code d'identification réglé, l'appareil ne peut pas fonctionner si l'alimentation principale est déconnectée puis rétablie. Il est électroniquement verrouillé, de telle sorte qu'un voleur ne puisse pas l'utiliser à moins de connaître le code que vous avez réglé. L'opération de réglage du code d'identification ne doit être effectuée que par le propriétaire de l'appareil.

Il n'est généralement pas nécessaire de saisir le code d'identification à chaque fois que l'on utilise l'appareil, s'il n'a jamais été déconnecté de l'alimentation principale (la batterie du véhicule).

Remarque:

- Référez-vous à la section sur la saisie du code d'identification pour l'explication de la façon de le saisir. (= page 101)

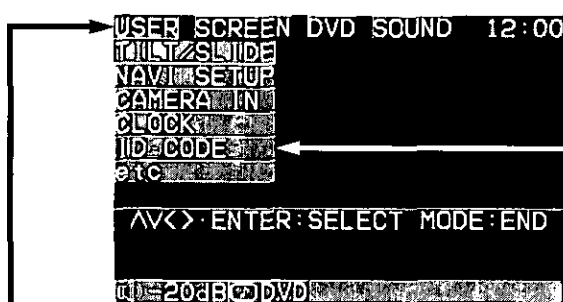

1 Menu

- ① Appuyez sur [MENU] pour afficher le menu principal.
- ② Appuyez sur [>] ou [<] pour sélectionner "USER".

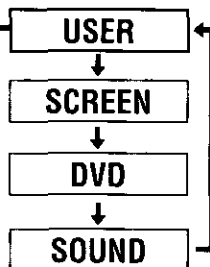

2 Menu secondaire

- ① Appuyez sur [^] ou [v] pour sélectionner "ID-CODE".
- ② Appuyez sur [ENTER] pour valider.

ID-CODE

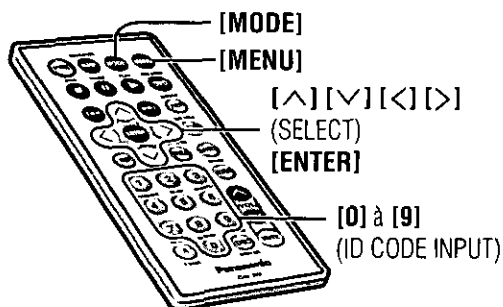

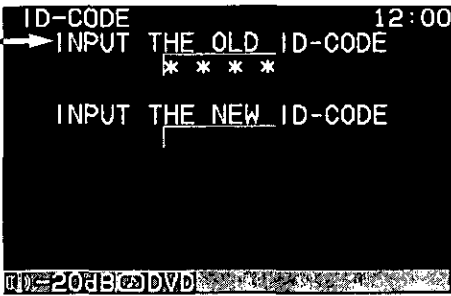
**Remarque:**

- Appuyez sur **[MODE]** pour retourner en mode normal.

Avertissement:

- Notez le code d'identification que vous avez enregistré et conservez-le dans un endroit sûr. Si vous l'oubliez, vous ne pourrez plus utiliser l'appareil. Si vous ne pouvez plus faire fonctionner l'appareil suite à l'oubli du code d'identification, veuillez contacter le centre de service après-vente Panasonic le plus près.

3 Réglage de code d'identification

Comment régler votre code d'identification (pour la première fois)

Remarque:

- Lorsque vous réglez votre code d'identification pour la première fois, il n'est pas nécessaire de saisir l'ancien code d'identification.

- 1 Saisissez un code d'identification à 4 chiffres à l'aide des touches **[0]** à **[9]** sur la télécommande.
- 2 Saisissez de nouveau le code d'identification à 4 chiffres à l'aide des touches **[0]** à **[9]** sur la télécommande.

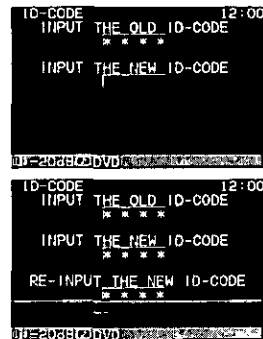

Comment changer votre code d'identification

- 1 Saisissez le code d'identification précédemment réglé (ancien) à 4 chiffres à l'aide des touches **[0]** à **[9]** sur la télécommande. Si le code d'identification saisi est erroné, un nouveau code d'identification ne peut pas être enregistré.
- 2 Saisissez un nouveau code d'identification à 4 chiffres à l'aide des touches **[0]** à **[9]** sur la télécommande.
- 3 Saisissez de nouveau le nouveau code d'identification à 4 chiffres à l'aide des touches **[0]** à **[9]** sur la télécommande.

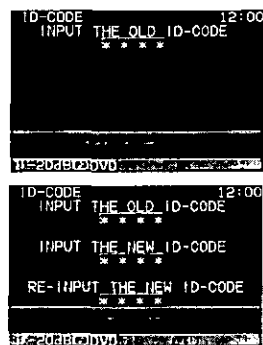

Comment annuler l'actuel code d'identification

Remarque:

- Si l'appareil nécessite une réparation, annulez le code d'identification avant de l'expédier pour le faire réparer.

Comment annuler l'actuel code d'identification

- 1 Saisissez le code d'identification précédemment réglé (ancien) à 4 chiffres à l'aide des touches **[0]** à **[9]** sur la télécommande. Si le code d'identification saisi est erroné, il n'est pas possible d'annuler la fonction de code d'identification.
- 2 Appuyez de manière continue sur **[ENTER]** jusqu'à ce que "Complete!" s'affiche.

La procédure d'annulation du code d'identification est alors terminée. L'appareil fonctionne maintenant sans code d'identification.

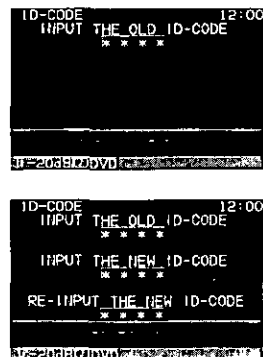

Réglages d'utilisateur (suite)

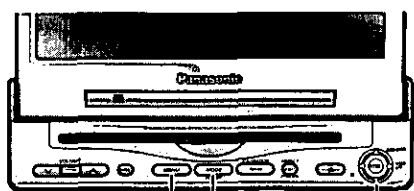

[MENU] [MODE] [^][v][<][>]
(SELECT)
(ENTER)

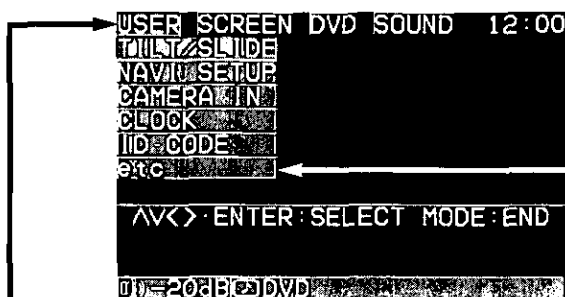

Son de fonctionnement des touches

Active ou désactive le son de fonctionnement des touches.

Valeur par défaut: ON (activé)

Réglage de commande vidéo

Ce "réglage de commande vidéo" est nécessaire lorsque vous raccordez un système de navigation automobile Panasonic avec lecteur DVD intégré (non encore disponible).

Valeur par défaut: VTR1 (désactivée)

1 Menu

- ① Appuyez sur [MENU] pour afficher le menu principal.
- ② Appuyez sur [>] ou [<] pour sélectionner "USER".

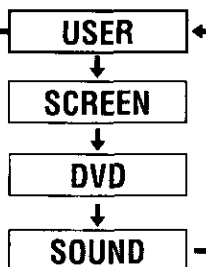

2 Menu secondaire

- ① Appuyez sur [^] ou [v] pour sélectionner "etc".
- ② Appuyez sur [ENTER] pour valider.

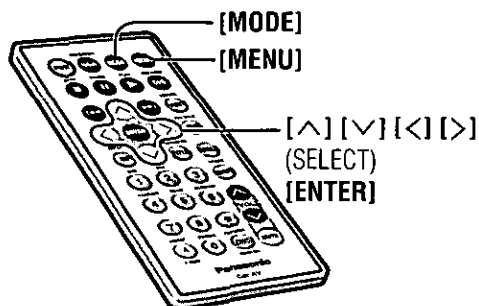

**Remarques:**

- Appuyez sur [MODE] pour retourner en mode normal.
- L'affichage retourne à l'état précédent si aucune opération n'est effectuée pendant plus de 60 secondes après être passé à l'écran de réglage.

3 Réglage

BEEP

Réglage de bip

- ① Appuyez sur [^] ou [v] pour sélectionner "BEEP".
- ② Appuyez sur [<] ou [>] pour sélectionner le réglage.
 - OFF : Son de fonctionnement (bip) désactivé
 - ON : Son de fonctionnement (bip) activé
- ③ Appuyez sur [ENTER] pour valider.

Remarque:

- Un puissant bip est émis lors de l'ouverture ou de la fermeture de l'unité d'affichage même si vous sélectionnez "OFF" pour le réglage de bip.

VIDEO-CONT

Réglage de commande vidéo

- ① Appuyez sur [^] ou [v] pour sélectionner "VIDEO-CONT".
- ② Appuyez sur [<] ou [>] pour sélectionner le réglage.
 - VTR1 : Lorsque raccordé à VTR1-IN.
 - VTR2 : Lorsque raccordé à VTR2-IN.
- ③ Appuyez sur [ENTER] pour valider.

Remarque:

- Sélectionnez la borne raccordée via un cordon RCA à la borne de sortie DVD du système de navigation automobile Panasonic avec lecteur DVD intégré (non encore disponible).

Réglages d'affichage

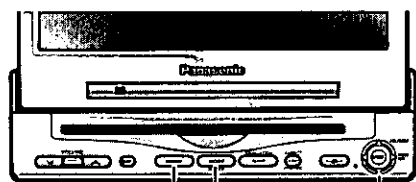

[MENU] [MODE] [^][v][<][>]
(SELECT, ADJUST)
[ENTER]



1 Menu

- Appuyez sur [MENU] pour afficher le menu principal.
- Appuyez sur [>] ou [<] pour sélectionner "SCREEN".

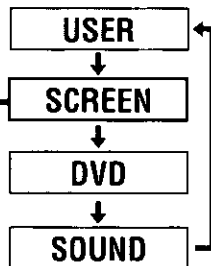

2 Menu secondaire

- Appuyez sur [^] ou [v] pour sélectionner "DIMMER".
- Appuyez sur [ENTER] pour valider.

DIMMER

- Appuyez sur [^] ou [v] pour sélectionner "CONTRAST".
- Appuyez sur [ENTER] pour valider.

CONTRAST

- Appuyez sur [^] ou [v] pour sélectionner "BRIGHT".
- Appuyez sur [ENTER] pour valider.

BRIGHT

- Appuyez sur [^] ou [v] pour sélectionner "COLOR".
- Appuyez sur [ENTER] pour valider.

COLOR

- Appuyez sur [^] ou [v] pour sélectionner "TINT".
- Appuyez sur [ENTER] pour valider.

TINT

Gradateur

Règle la luminosité du rétroéclairage.

Valeur par défaut: AUTO

Contraste

Règle le contraste de l'image.

Valeur par défaut: ± 0

Plage de réglage: -15 à +15

Luminosité

Règle la luminosité de l'image.

Valeur par défaut: ± 0

Plage de réglage: -15 à +15

Couleur

Règle la profondeur des couleurs de l'image.

Valeur par défaut: ± 0

Plage de réglage: -15 à +15

Tonalité

Règle la nuance ou la tonalité de l'image.

Valeur par défaut: ± 0

Plage de réglage: -15 à +15

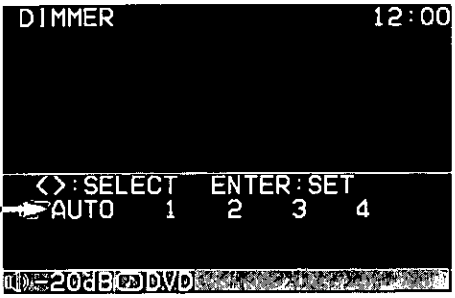

Remarques:

- Appuyez sur **[MODE]** pour retourner en mode normal.
- L'affichage retourne à l'état précédent si aucune opération n'est effectuée pendant plus de 60 secondes après être passé à l'écran de réglage.

3 Réglage

① Appuyez sur [**<**] ou [**>**] pour sélectionner le réglage.

AUTO : Se règle automatiquement selon l'intensité de l'éclairage ambiant.

1 **2** **3** **4** : De plus sombre (1) à plus clair (4)

② Appuyez sur **[ENTER]** pour valider.

Appuyez sur [**<**] ou [**>**] pour régler le niveau.



Diminue le contraste entre le noir et le blanc.

Augmente le contraste entre le noir et le blanc.

Appuyez sur [**<**] ou [**>**] pour régler le niveau.



Assombrit

Éclaircit

Appuyez sur [**<**] ou [**>**] pour régler le niveau.



Diminue la profondeur des couleurs sur l'affichage.

Augmente la profondeur des couleurs sur l'affichage.

Appuyez sur [**<**] ou [**>**] pour régler le niveau.



Amplifie le rouge dans les couleurs de l'image.

Amplifie le vert dans les couleurs de l'image.

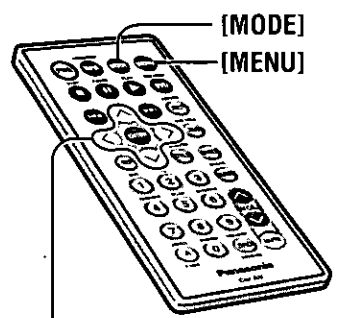

[**^**][**v**][**>**]
(SELECT, ADJUST)
[ENTER]

Réglages DVD

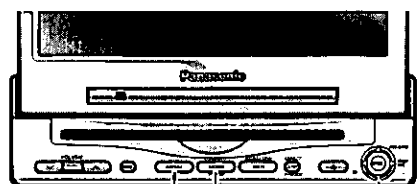

[MENU] [MODE] [^][v][<][>]
(SELECT, ADJUST)
[ENTER]



Langue de menu DVD

Valeur par défaut: ENGLISH

Langue de sous-titres

Valeur par défaut: ENGLISH

Langue audio

Valeur par défaut: ENGLISH

1 Menu

- ① Appuyez sur [MENU] pour afficher le menu principal.
- ② Appuyez sur [>] ou [<] pour sélectionner "DVD".

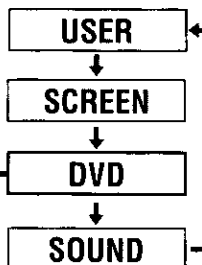

2 Menu secondaire

- ① Appuyez sur [^] ou [v] pour sélectionner "MENU".
- ② Appuyez sur [ENTER] pour valider.

MENU

- ① Appuyez sur [^] ou [v] pour sélectionner "SUBTITLE".
- ② Appuyez sur [ENTER] pour valider.

SUBTITLE

- ① Appuyez sur [^] ou [v] pour sélectionner "AUDIO".
- ② Appuyez sur [ENTER] pour valider.

AUDIO

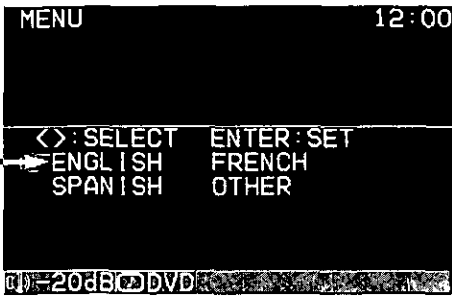
**Remarques:**

- Appuyez sur **[MODE]** pour retourner en mode normal.
- L'affichage retourne à l'état précédent si aucune opération n'est effectuée pendant plus de 60 secondes après être passé à l'écran de réglage.
- Si le disque comporte une langue prédéterminée ou ne comporte aucune langue, les réglages DVD pour la langue ne sont pas reflétés.

3 Réglage

- ① Appuyez sur [**<**] ou [**>**] pour sélectionner le réglage.

ENGLISH : L'anglais est sélectionné.

FRENCH : Le français est sélectionné.

SPANISH : L'espagnol est sélectionné.

OTHER : Voir à droite.

- ② Appuyez sur **[ENTER]** pour valider.

- ① Appuyez sur [**<**] ou [**>**] pour sélectionner le réglage.

ENGLISH : L'anglais est sélectionné.

FRENCH : Le français est sélectionné.

SPANISH : L'espagnol est sélectionné.

OTHER : Voir à droite.

DISP OFF : Les sous-titres ne s'affichent pas.

- ② Appuyez sur **[ENTER]** pour valider.

Remarque:

- Lorsque le disque comporte également des sous-titres codés et des sous-titres, il se peut qu'ils se chevauchent sur l'écran. Dans ce cas, désactivez les sous-titres.

- ① Appuyez sur [**<**] ou [**>**] pour sélectionner le réglage.

ENGLISH : L'anglais est sélectionné.

FRENCH : Le français est sélectionné.

SPANISH : L'espagnol est sélectionné.

OTHER : Voir à droite.

- ② Appuyez sur **[ENTER]** pour valider.

4 Dans les autres cas (OTHER)

- ① Saisissez le code de langue à 4 chiffres en appuyant sur les touches **[0]** à **[9]** sur la télécommande. (→ page 182)

- ② Appuyez sur **[ENTER]** pour valider.

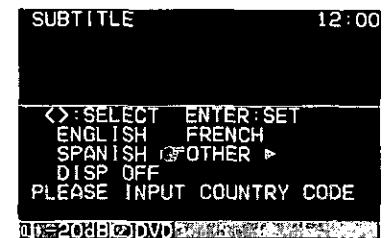
**Pour saisir à nouveau le numéro:**

Saisissez de nouveau le code de langue à 4 chiffres en appuyant sur les touches **[0]** à **[9]** sur la télécommande après les étapes ci-dessus.

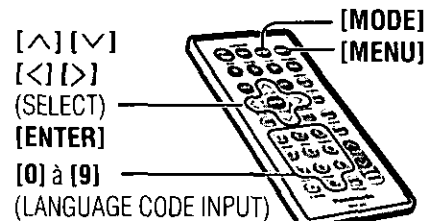

Réglages DVD (suite)

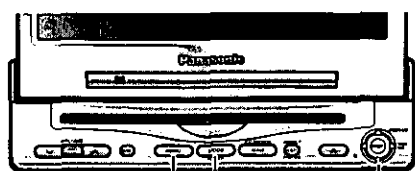

[MENU] [MODE] [^][v][<][>]
(SELECT)
[ENTER]

Format d'affichage et mode de support DVD

Valeur par défaut:
Format DVD: WIDE
Mode DVD: PAN & SCAN

Remarque:

- Le format d'écran de l'unité d'affichage est modifié selon le réglage d'affichage (→ page 132) et le format du support DVD.

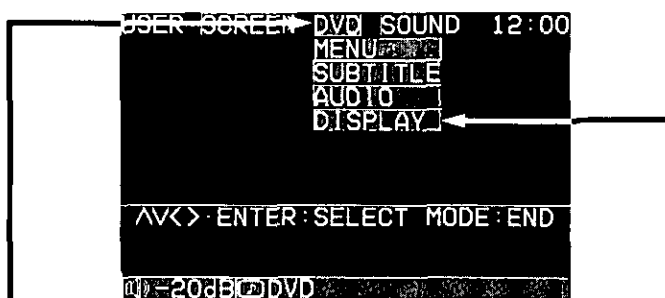

1 Menu

- Appuyez sur [MENU] pour afficher le menu principal.
- Appuyez sur [>] ou [<] pour sélectionner "DVD".

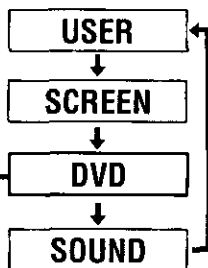

2 Menu secondaire

- Appuyez sur [^] ou [v] pour sélectionner "DISPLAY".
- Appuyez sur [ENTER] pour valider.

DISPLAY

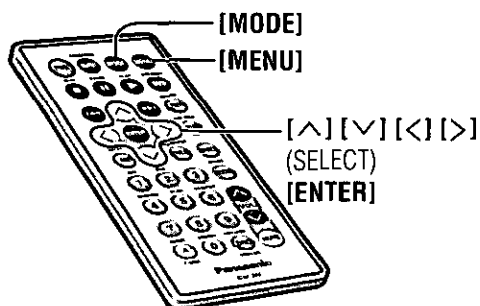

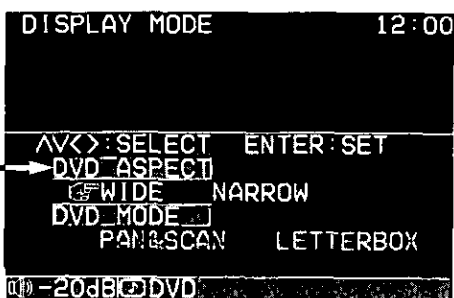

Remarques:

- Appuyez sur [MODE] pour retourner en mode normal.
- L'affichage retourne à l'état précédent si aucune opération n'est effectuée pendant plus de 60 secondes après être passé à l'écran de réglage.

3 Réglage

DVD ASPECT Réglage du format d'image

① Appuyez sur [∨] ou [∧] pour sélectionner "DVD ASPECT".

② Appuyez sur [<] ou [>] pour sélectionner le réglage.

WIDE : Fait la lecture vidéo en format d'écran de cinéma (16:9).

NARROW : Fait la lecture vidéo en format d'écran 4:3.

③ Appuyez sur [ENTER] pour valider.

Remarque:

- Le support vidéo de l'unité d'affichage est également commuté sur les mêmes réglages.

DVD MODE Mode de support DVD

① Appuyez sur [∨] ou [∧] pour sélectionner "DVD MODE".

② Appuyez sur [<] ou [>] pour sélectionner le réglage.

PAN & SCAN : Fait la lecture vidéo d'écran de cinéma en mode recadré (les côtés droit et gauche de l'écran sont tronqués).

LETTERBOX : Fait la lecture vidéo d'écran de cinéma en mode non recadré (des bandes noires apparaissent au haut et au bas de l'écran).

③ Appuyez sur [ENTER] pour valider.

Remarques:

- Effectuez le réglage du support selon le symbole qui figure sur le boîtier du DVD.
- Le réglage de mode DVD est ignoré si le support est préréglé sur "PAN & SCAN" ou "LETTERBOX".

Réglages sonores

FRANÇAIS 51

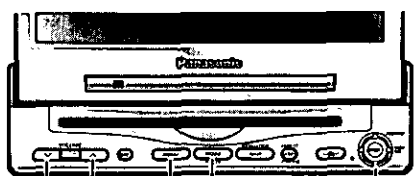

[^] [v] [MENU] [MODE] [^] [v] [<] [>]
(VOLUME) (SELECT)
[ENTER]

Réglage du niveau d'entrée VTR (VTR1/VTR2)

Effectuez ce réglage s'il n'est pas possible de régler le volume via l'appareil raccordé (du côté de la sortie).

Valeur par défaut: 0 dB

Réglage d'entrée numérique

Valeur par défaut: DVD

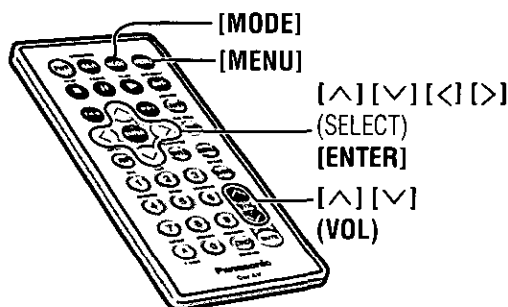

1 Menu

- ① Appuyez sur [MENU] pour afficher le menu principal.
- ② Appuyez sur [>] ou [<] pour sélectionner "SOUND".

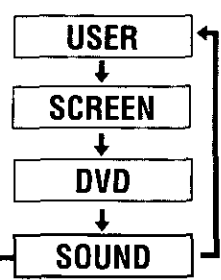

2 Menu secondaire

- ① Appuyez sur [^] ou [v] pour sélectionner "VTR LEVEL".
- ② Appuyez sur [ENTER] pour valider.

VTR LEVEL

- ① Appuyez sur [^] ou [v] pour sélectionner "DIGITAL IN".
- ② Appuyez sur [ENTER] pour valider.

DIGITAL IN

**Remarques:**

- Appuyez sur **[MODE]** pour retourner en mode normal.
- L'affichage retourne à l'état précédent si aucune opération n'est effectuée pendant plus de 60 secondes après être passé à l'écran de réglage.

3 Réglage

- ① Appuyez sur [**<**] ou [**>**] pour sélectionner le niveau d'entrée.

: Niveau d'entrée
 Normal → Plus bas

- ② Appuyez sur **[ENTER]** pour valider.

Remarque:

- Si le niveau d'entrée de VTR1/VTR2 est trop élevé, l'audio ne sera pas émis. Réglez le niveau d'entrée de telle sorte que "OVER" (trop élevé) ne s'affiche pas.
- **Après le réglage du niveau d'entrée**
Le volume peut être ajusté en appuyant sur [**∨**] ou [**∧**] (**VOL**) sur l'unité d'affichage ou sur la télécommande.

- ① Appuyez sur [**<**] ou [**>**] pour sélectionner le réglage.

: Non raccordé au connecteur d'entrée numérique optique.
 : Raccordé au CY-VMD9000U (unité d'affichage).
 : Raccordé au lecteur DVD Panasonic avec le connecteur VTR1-IN.
 : Raccordé au lecteur DVD Panasonic avec le connecteur VTR2-IN.

- ② Appuyez sur **[ENTER]** pour valider.

Réglages sonores (suite)

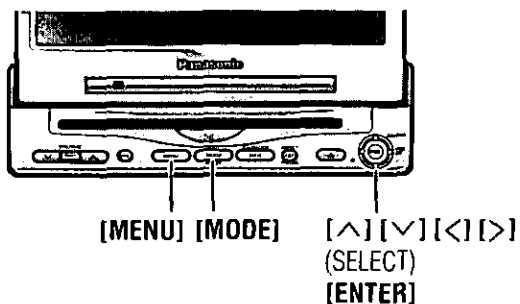

Spécifiez l'absence/présence et réglez la dimension de chaque haut-parleur

Valeurs par défaut:

- FRONT (Avant G/D): LARGE
- CENTER (Central): SMALL
- SURROUND (Ambiophonique G/D): LARGE
- SUB-WOOFER (Extrêmes graves): ON



1 Menu

- ① Appuyez sur [MENU] pour afficher le menu principal.
- ② Appuyez sur [>] ou [<] pour sélectionner "SOUND".

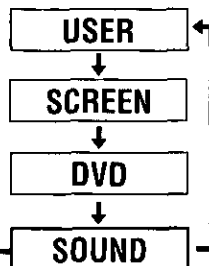

2 Menu secondaire

- ① Appuyez sur [^] ou [v] pour sélectionner "SP SETUP".
- ② Appuyez sur [ENTER] pour valider.

SP SETUP

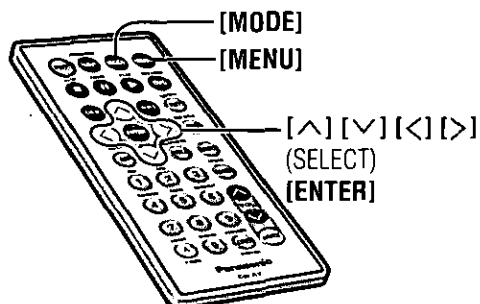

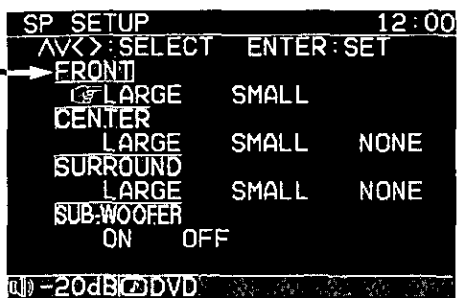
**Remarques:**

- Appuyez sur [MODE] pour retourner en mode normal.
- L'affichage retourne à l'état précédent si aucune opération n'est effectuée pendant plus de 60 secondes après être passé à l'écran de réglage.

3 Réglage

FRONT

Réglage de haut-parleurs avant

① Appuyez sur [^] ou [v] pour sélectionner "FRONT".

② Appuyez sur [<] ou [>] pour sélectionner le réglage en fonction du type de haut-parleur.

LARGE :

Pour les grands haut-parleurs, lorsque la lecture des graves est possible (au moins 100 Hz ou plus bas)

SMALL :

Pour les petits haut-parleurs, ou lorsque la lecture des graves n'est pas possible

③ Appuyez sur [ENTER] pour valider.

CENTER

Réglage de haut-parleur central

① Appuyez sur [^] ou [v] pour sélectionner "CENTER".

② Appuyez sur [<] ou [>] pour sélectionner le réglage en fonction du type de haut-parleur.

LARGE :

Pour les grands haut-parleurs, lorsque la lecture des graves est possible (au moins 100 Hz ou plus bas)

SMALL :

Pour les petits haut-parleurs, ou lorsque la lecture des graves n'est pas possible

NONE :

Lorsqu'un haut-parleur central n'est pas utilisé

③ Appuyez sur [ENTER] pour valider.

SURROUND

Réglage de haut-parleurs ambiophoniques

① Appuyez sur [^] ou [v] pour sélectionner "SURROUND".

② Appuyez sur [<] ou [>] pour sélectionner le réglage en fonction du type de haut-parleur.

LARGE :

Pour les grands haut-parleurs, lorsque la lecture des graves est possible (au moins 100 Hz ou plus bas)

SMALL :

Pour les petits haut-parleurs, ou lorsque la lecture des graves n'est pas possible

NONE :

Lorsque des haut-parleurs ambiophoniques ne sont pas utilisés

③ Appuyez sur [ENTER] pour valider.

SUB-WOOFER

Réglage de haut-parleur d'extrêmes graves

① Appuyez sur [^] ou [v] pour sélectionner "SUB-WOOFER".

② Appuyez sur [<] ou [>] pour sélectionner le réglage en fonction du type de haut-parleur.

ON :

Lorsqu'un haut-parleur d'extrêmes graves est utilisé

OFF :

Lorsqu'un haut-parleur d'extrêmes graves n'est pas utilisé

③ Appuyez sur [ENTER] pour valider.

Réglages sonores (suite)

FRANÇAIS
55

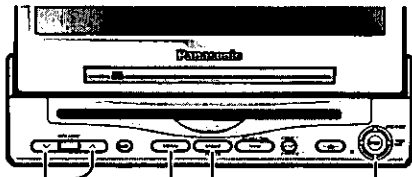

[^][v] [MENU] [MODE] [^][v][<][>]
(VOLUME) (SELECT, ADJUST)
[ENTER]



Réglage de la balance de sortie pour chacun des haut-parleurs

Valeur par défaut: ± 0 dB pour tous les haut-parleurs
Plage de réglage: -12 dB à +12 dB (par pas de 1 dB)

1 Menu

- ① Appuyez sur [MENU] pour afficher le menu principal.
- ② Appuyez sur [>] ou [<] pour sélectionner "SOUND".

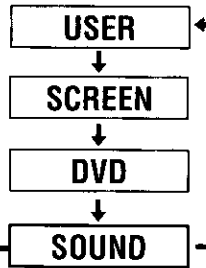

2 Menu secondaire

- ① Appuyez sur [^] ou [v] pour sélectionner "SP LEVEL".
- ② Appuyez sur [ENTER] pour valider.

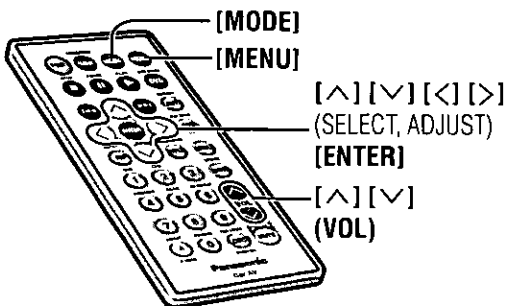

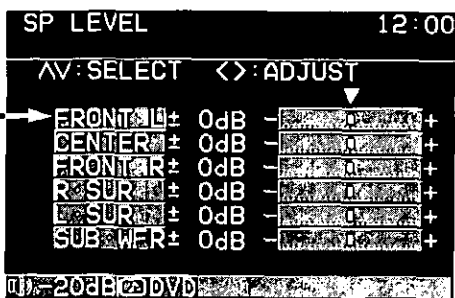
**Remarques:**

- Appuyez sur [MODE] pour retourner en mode normal.
- L'affichage retourne à l'état précédent si aucune opération n'est effectuée pendant plus de 60 secondes après être passé à l'écran de réglage.

3 Réglage

FRONT L

Balance de sortie du haut-parleur avant gauche

- ① Appuyez sur [^] ou [v] pour sélectionner "FRONT L".
- ② Appuyez sur [<] ou [>] pour régler le niveau.

CENTER

Balance de sortie du haut-parleur central

- ① Appuyez sur [^] ou [v] pour sélectionner "CENTER".
- ② Appuyez sur [<] ou [>] pour régler le niveau.

FRONT R

Balance de sortie du haut-parleur avant droit

- ① Appuyez sur [^] ou [v] pour sélectionner "FRONT R".
- ② Appuyez sur [<] ou [>] pour régler le niveau.

R-SUR

Balance de sortie du haut-parleur ambiophonique droit

- ① Appuyez sur [^] ou [v] pour sélectionner "R-SUR".
- ② Appuyez sur [<] ou [>] pour régler le niveau.

L-SUR

Balance de sortie du haut-parleur ambiophonique gauche

- ① Appuyez sur [^] ou [v] pour sélectionner "L-SUR".
- ② Appuyez sur [<] ou [>] pour régler le niveau.

SUB-WFR

Balance de sortie du haut-parleur d'extrêmes graves

- ① Appuyez sur [^] ou [v] pour sélectionner "SUB-WFR".
- ② Appuyez sur [<] ou [>] pour régler le niveau.



- : Abaisser le niveau + : Élever le niveau

Un signal de test (une tonalité continue) est émis pour chaque haut-parleur pendant environ 2 secondes.

Réglez la balance de sortie de telle sorte que la tonalité semble au même volume pour chaque haut-parleur.

Réglage de la balance de sortie:

Réglez le volume de tous les autres haut-parleurs au niveau de volume du haut-parleur pour lequel le volume du signal de test semble le plus bas.

- Si le réglage de haut-parleur est "NONE" ou "OFF" pour un haut-parleur, le signal de test n'est pas émis et ce haut-parleur ne peut pas être sélectionné.
- Appuyez sur [^] ou [v] (VOL) pour élever le volume du signal de test.

Réglages sonores (suite)

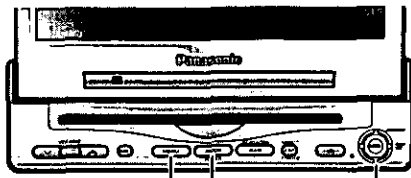

[MENU] [MODE] [^][v][<][>]
(SELECT, ADJUST)
[ENTER]

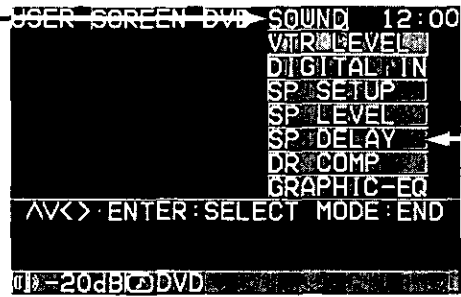

1 Menu

- ① Appuyez sur [MENU] pour afficher le menu principal.
- ② Appuyez sur [>] ou [<] pour sélectionner "SOUND".

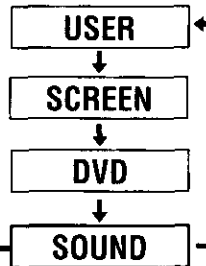

2 Menu secondaire

- ① Appuyez sur [^] ou [v] pour sélectionner "SP DELAY".
- ② Appuyez sur [ENTER] pour valider.

SP DELAY

Synchronisation de l'arrivée du son de chaque haut-parleur à la position d'écoute

Valeur par défaut: 0 ms pour tous les haut-parleurs

Plage de réglage:

Haut-parleur central:

0 ms à 5 ms (par pas de 1 ms)

Haut-parleurs ambiophoniques:

0 ms à 15 ms (par pas de 1 ms)

1 ms = 0,001 seconde

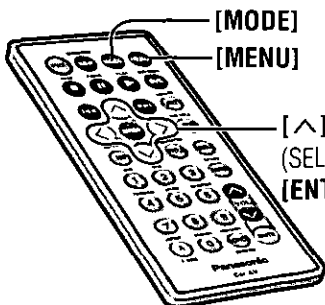

[MODE]
[MENU] [^][v][<][>]
(SELECT, ADJUST)
[ENTER]

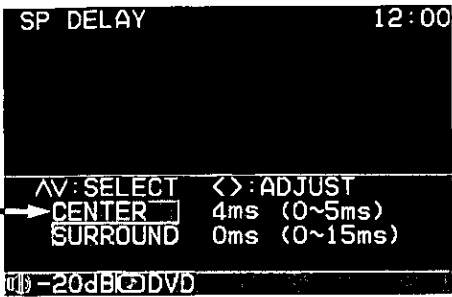
**Remarques:**

- Appuyez sur [MODE] pour retourner en mode normal.
- L'affichage retourne à l'état précédent si aucune opération n'est effectuée pendant plus de 60 secondes après être passé à l'écran de réglage.

3 Réglage

CENTER

Réglage du décalage temporel de haut-parleur central

- ① Appuyez sur [^] ou [v] pour sélectionner "CENTER".
- ② Appuyez sur [<] ou [>] pour régler le niveau.

- [>]: La sortie se fait plus tard que celle des autres haut-parleurs.
- [<]: La sortie se fait plus tôt que celle des autres haut-parleurs.
- "0 ms" signifie que la sortie se fait en même temps.

SURROUND

Réglage du décalage temporel de haut-parleurs ambiophoniques

- ① Appuyez sur [^] ou [v] pour sélectionner "SURROUND".
- ② Appuyez sur [<] ou [>] pour régler le niveau.

- [>]: La sortie se fait plus tard que celle des autres haut-parleurs.
- [<]: La sortie se fait plus tôt que celle des autres haut-parleurs.
- "0 ms" signifie que la sortie se fait en même temps.

Réglez le décalage temporel de telle sorte que la sortie des haut-parleurs central et arrière atteigne les oreilles de l'auditeur en même temps que la sortie des haut-parleurs avant.

- Effectuez ce réglage en écoutant un disque.
- Si le réglage de haut-parleur est "NONE" ou "OFF" pour un haut-parleur, il ne peut pas être sélectionné.
- Lorsque le mode Dolby Surround est sélectionné ("PRO LOGIC" s'affiche), 15 ms sont automatiquement ajoutées au réglage de décalage temporel des haut-parleurs ambiophoniques.

Réglages sonores (suite)

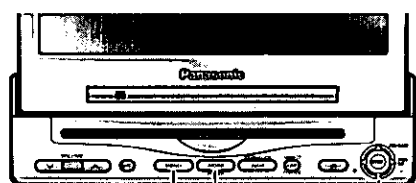

[MENU] [MODE] [^][v][<][>]
(SELECT, ADJUST)
[ENTER]

Maintien de l'atmosphère même lors de l'écoute à niveau de volume bas

(Réglage du taux de compression de la dynamique de modulation)

Valeur par défaut: 1,0

Soit le niveau recommandé par les producteurs de programmes et de disques

Plage de réglage: 0,0 à 1,0

(par pas de 0,1)

Ce réglage est opérant lorsque "STD" est sélectionné comme réglage de DR COMP. (→ page 121)

Réglage du niveau pour chacune des gammes de fréquence

(Égalisateur graphique)

Valeur par défaut: 0 dB pour chaque mémoire

Plage de réglage: -12 dB à +12 dB

(par pas de 2 dB)

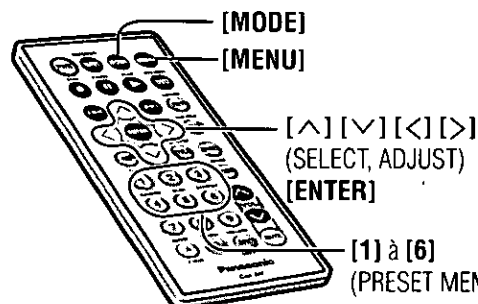

[MODE]
[MENU]
[^][v][<][>]
(SELECT, ADJUST)
[ENTER]

[1] à [6]
(PRESET MEMORY)

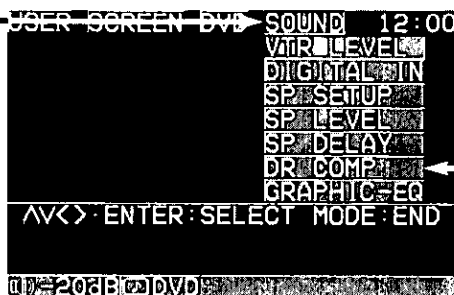

1 Menu

- Appuyez sur [MENU] pour afficher le menu principal.
- Appuyez sur [>] ou [<] pour sélectionner "SOUND".

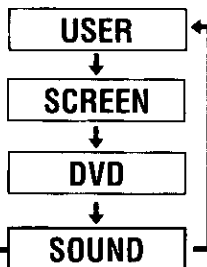

2 Menu secondaire

- Appuyez sur [^] ou [v] pour sélectionner "DR COMP".
- Appuyez sur [ENTER] pour valider.

DR COMP

- Appuyez sur [^] ou [v] pour sélectionner "GRAPHIC-EQ".
- Appuyez sur [ENTER] pour valider.

GRAPHIC-EQ

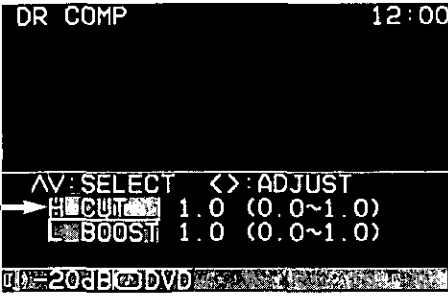
**Remarques:**

- Appuyez sur [MODE] pour retourner en mode normal.
- L'affichage retourne à l'état précédent si aucune opération n'est effectuée pendant plus de 60 secondes après être passé à l'écran de réglage.

3 Réglage**H CUT****Coupure des aigus**

Règle le taux de compression dans la gamme des aigus (haute fréquence).

- ① Appuyez sur [^] ou [v] pour sélectionner "H CUT".
- ② Appuyez sur [<] ou [>] pour régler le niveau.

L BOOST**Amplification des graves**

Règle le taux de compression dans la gamme des graves (basse fréquence).

- ① Appuyez sur [^] ou [v] pour sélectionner "L BOOST".
- ② Appuyez sur [<] ou [>] pour régler le niveau.

Taux de compression:

0.0 à 1.0
Abaisé ↔ Élevé

- Le réglage 0,0 correspond au réglage DR COMP OFF (désactivé).

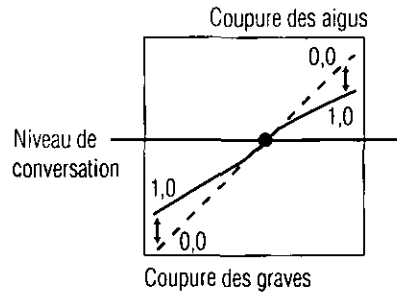

Le niveau de chacune des 7 gammes de fréquence peut être réglé, et jusqu'à 6 niveaux différents peuvent être sauvegardés en mémoire.

- ① Appuyez sur [<] ou [>] pour sélectionner la gamme de fréquence.
- ② Appuyez sur [^] ou [v] pour régler le niveau.

Pour sauvegarder en mémoire le réglage de niveau (mémoire de préréglage):

Appuyez de manière continue sur la touche de préréglage [1] à [6] correspondante pendant au moins 2 secondes.

- Une fois le réglage de niveau sauvegardé sur la touche de préréglage, le numéro de préréglage apparaît. (Le nouveau réglage de niveau prend la place du réglage de niveau précédent, en l'effaçant.)

Pour rappeler un réglage de niveau:

Sur l'affichage de réglage GRAPHIC-EQ, appuyez sur la touche de préréglage [1] à [6] correspondante.

Numéro de préréglage

Niveau (dB) ↑

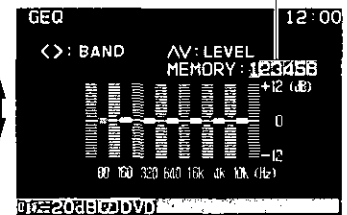

← Gamme de fréquence (Hz) →

Remarque:

- Ces réglages sont opérants pour le son analogique et PCM linéaire. (→ page 120)

Guide d'installation



MISE EN GARDE

Ces informations relatives à l'installation sont prévues pour des techniciens expérimentés, et non pour des personnes sans qualifications techniques. Elles ne contiennent pas de mises en garde ou d'avis quant aux dangers potentiels pouvant être encourus lors de l'installation de cet appareil.

Toute tentative d'installation de cet appareil dans un véhicule motorisé par toute autre personne qu'un installateur qualifié peut causer des dommages au système électrique et des blessures corporelles graves ou mortelles.

□ Vue d'ensemble

Cet appareil doit être installé par un professionnel. Toutefois, si vous prévoyez l'installer vous-même, la première étape consistera à décider où l'installer. Les instructions des pages qui suivent vous guideront au fil des étapes suivantes.

(Voir la "MISE EN GARDE" ci-dessus.)

- Identifier et étiqueter les fils du véhicule.
- Raccorder les fils du véhicule à ceux du connecteur d'alimentation.
- Installez l'appareil.
- Vérifier le fonctionnement de l'appareil.

En cas de difficulté, veuillez consulter un installateur professionnel.

ATTENTION:

- Cet appareil ne peut fonctionner que sur une batterie de 12 V c.c. avec négatif à la masse. Ne tentez pas de l'utiliser avec une autre source d'alimentation. Cela pourrait causer de graves dommages.

Avant de procéder à l'installation, vérifiez la présence des objets suivants dans l'emballage de l'appareil.

- **Carte de garantie**...Veuillez la remplir sans tarder.
- **Liste des centres de service après-vente Panasonic agréés**...Conservez cette liste pour consultation ultérieure si l'appareil a besoin d'une réparation.
- **Quincaillerie pour l'installation**...Nécessaire pour l'installation de l'écran.

□ Quincaillerie pour l'installation

No	Description	Schéma	Qté
①	Vis de pression (M3×6 mm)		2
②	Vis de pression (M5×8 mm)		4
③	Vis à tête (M6×20 mm)		4
④	Écrou hexagonal (M5)		4
⑤	Support de montage		2
⑥	Support de base		2
⑦	Ruban adhésif double-face		2
⑧	Fermeture adhésive (velcro)		2
⑨	Connecteur d'alimentation		1
⑩	Fil de mise à la masse		1
⑪	Cordon prolongateur d'antenne radio		1
⑫	Cordon de haut-parleur central		1
⑬	Cordon prolongateur de haut-parleur central		1

☐ Avant l'installation

Mise en garde

- **Ne placez pas l'écran en un endroit où il obstrue la conduite ou la visibilité, ou en un endroit interdit par les lois et règlements y afférents.**

Si l'écran est installé en un endroit où il obstrue la visibilité à l'avant ou le fonctionnement du coussin de sécurité gonflable ou de tout autre dispositif de sécurité, ou s'il gêne la conduite du véhicule, cela risque de causer un accident.

- **N'utilisez en aucun cas les boulons ou les écrous des dispositifs de sécurité du véhicule pour l'installation.** Si des boulons ou écrous du volant, des freins ou de tout autre dispositif de sécurité sont utilisés pour l'installation de l'écran, cela risque de causer un accident.

- **Fixez les fils correctement.**

Si le câblage n'est pas correctement effectué, il peut causer un incendie ou un accident. En particulier, assurez-vous de faire courir et de fixer le fil d'alimentation de telle sorte qu'il ne s'enchevêtre pas sur une vis ou la partie mobile d'un siège coulissant.

- **Utilisez l'appareil avec une batterie de voiture de 12 V c.c. avec négatif à la masse.**

Il ne peut pas être utilisé dans les véhicules lourds ou les véhicules à moteur diesel, dont la batterie est de 24 V c.c. L'utilisation de l'appareil sur un véhicule non approprié peut causer un incendie ou un accident.

Avertissements:

- **Utilisez le fusible spécifié.**

Assurez-vous de toujours utiliser le fusible spécifié. L'utilisation d'un fusible différent de celui qui est spécifié peut causer un incendie ou un accident.

- **Prenez garde d'endommager le cordon en le serrant ou en le tirant.**

Ne tirez pas sur le cordon et évitez de l'endommager. Si le cordon n'est pas bien manipulé, il risque de se court-circuiter ou de se couper et de causer ainsi un incendie ou un accident.

☐ Outils nécessaires

Vous aurez besoin d'une tournevis, d'une pile 1,5 V AA, et des objets suivants:

Vérificateur de continuité 12 V c.c.



Ruban d'électricien



Pincés à sectionner



☐ Identifiez tous les fils

La première étape de l'installation consiste à identifier tous les câbles du véhicule que vous utiliserez pour installer la chaîne audio.

Il est alors recommandé d'identifier chacun des câbles à l'aide de ruban cache et d'un marqueur à encre indélébile. Cela évitera toute confusion par la suite lors du raccordement.

Remarque:

- **Ne raccordez pas le connecteur d'alimentation à l'appareil stéréo avant d'avoir effectué tous les raccordements.** S'il n'y a pas de capuchons de plastique sur les fils de raccordement, isolez tous les fils exposés avec du ruban d'électricien, jusqu'à ce que vous commenciez à les utiliser. Identifiez les fils dans l'ordre suivant.

Fil d'alimentation

Si une radio ou son câblage est déjà en place:

Coupez les fils du connecteur un à un (en laissant les fils le plus long possible) afin de pouvoir travailler séparément sur chacun des fils. Mettez la clé de contact du véhicule à la position des accessoires, puis reliez un des fils du vérificateur de continuité au châssis du véhicule.



Appliquez l'autre fil du vérificateur de continuité sur chacun des fils exposés du connecteur de radio sectionné. Appliquez-le sur un fil à la fois, jusqu'à ce que vous trouviez celui qui entraîne l'allumage du vérificateur de continuité.

Mettez ensuite la clé de contact en position "off" puis en position "on". Si le vérificateur s'éteint et s'allume également, il s'agit du fil d'alimentation du véhicule.

Guide d'installation (suite)

En l'absence de câblage pour l'installation d'une radio: Enlevez le couvercle du bloc-fusibles et repérez le réceptacle du fusible de la radio (RADIO), des accessoires (ACC) ou du contact (IGN).

Fil de la batterie

Si l'appareil stéréo est doté d'un fil jaune, il sera nécessaire de repérer le fil de la batterie du véhicule. Sinon, ignorez cette étape. (Le fil jaune de la batterie assure l'alimentation continue du circuit de l'horloge, de la mémoire ou d'autres fonctions.)

Si une radio ou son câblage est déjà en place:

Avec le contact coupé et les phares éteints, identifiez le fil de la batterie du véhicule en reliant un des fils du vérificateur de continuité au châssis et en vérifiant les autres fils exposés du connecteur de radio sectionné.

En l'absence de câblage pour l'installation d'une radio: Enlevez le couvercle du bloc-fusibles et repérez le réceptacle du fusible de la batterie (généralement indiqué par l'inscription BAT).

Haut-parleurs

Identifiez les fils des haut-parleurs du véhicule. Il y a 2 fils par haut-parleur, généralement distingués par des couleurs différentes.

Une façon pratique d'identifier les fils des haut-parleurs et les haut-parleurs auxquels ils sont raccordés consiste à tester comme suit les fils à l'aide d'une pile 1,5 V AA.

Placez un des fils contre un des pôles de la pile et effleurez l'autre pôle avec l'autre fil. Vous entendrez un son de grattement dans un haut-parleur s'il s'agit d'un fil de haut-parleur.

Sinon, continuez de tester différentes combinaisons de fils jusqu'à ce que vous ayez trouvé tous les fils de haut-parleur. Lorsque vous les étiquetterez, inscrivez également l'emplacement pour chacun d'eux.

Raccordez tous les fils

Une fois tous les câbles du véhicule identifiés, vous êtes prêt à commencer leur raccordement aux câbles de l'appareil stéréo. Le schéma de câblage (→ pages 166, 167) indique les raccordements appropriés et le code de couleur des fils.

Il est fortement recommandé de tester l'appareil avant de procéder à l'installation finale.

Vous pouvez placer l'appareil sur le plancher du véhicule et effectuer des raccordements temporaires pour tester l'appareil. Recouvrez de ruban d'électricien tous les câbles exposés.

Important:

- Raccordez le fil d'alimentation rouge à la toute fin, après avoir effectué et isolé tous les autres raccordements.

Mise à la masse

Raccordez le fil noir de mise à la masse du connecteur d'alimentation au châssis métallique du véhicule.

Haut-parleurs

Raccordez les fils des haut-parleurs. Référez-vous au schéma de câblage pour effectuer les bonnes connexions. Suivez attentivement le schéma pour éviter d'endommager les haut-parleurs et l'appareil stéréo.

Les haut-parleurs utilisés doivent être capables de traiter une puissance audio de plus de 45 W. Si vous utilisez un amplificateur de puissance audio en option, les haut-parleurs doivent être capables de traiter sa puissance de sortie nominale. Les haut-parleurs à basse capacité d'entrée risquent d'être endommagés.

L'impédance de haut-parleur doit être de 4-8 Ω ; elle est ordinairement inscrite sur le haut-parleur. Une impédance inférieure ou supérieure affecterait la sortie et risquerait de causer des dommages aussi bien aux haut-parleurs qu'à l'appareil stéréo.

Avertissement:

- Ne mettez jamais à la masse les cordons d'enceinte. Par exemple, n'utilisez pas un système de mise à la masse au châssis, ou de haut-parleurs ordinaires à trois fils. Chaque haut-parleur doit être raccordé séparément, avec des fils parallèles isolés. Si vous avez un doute à propos du câblage de vos haut-parleurs, veuillez consulter un installateur professionnel.

Moteur de l'antenne

Raccordez le fil du moteur de l'antenne du véhicule au fil de commande de relais du moteur de l'antenne.

Batterie

Raccordez le fil jaune de la batterie au bon câble de la radio ou au réceptacle du fusible de la batterie du bloc-fusibles.

Antenne

Raccordez l'antenne en branchant le fil d'antenne dans le réceptacle de l'antenne.

Équipement auxiliaire

Raccordez tout équipement auxiliaire en suivant les instructions qui l'accompagnent. Veuillez lire le manuel d'instructions et les instructions d'installation de tout équipement auxiliaire raccordé à cet appareil.

Alimentation

Raccordez le fil d'alimentation rouge au bon câble de la radio ou au réceptacle du fusible approprié du bloc-fusibles.

Si l'appareil stéréo fonctionne correctement une fois tous ces raccordements effectués, déconnectez les câbles et passez à l'installation finale.

❑ Installation finale

Raccordement des câbles

Raccordez tous les fils, en vous assurant que chacun d'eux est isolé et solidement raccordé. Enroulez toute longueur de câble excessive et fixez-la en place avec une bande adhésive afin d'éviter qu'elle ne tombe par la suite. Installez alors l'écran à cristaux liquides dans le collier de montage.

Félicitations! Après quelques vérifications finales, vous pourrez utiliser votre nouvel appareil stéré.

❑ Vérifications finales

1. Assurez-vous que tous les câbles sont bien raccordés et isolés.
2. Mettez la clé de contact en position "on" et vérifiez le fonctionnement de l'appareil.

En cas de difficulté, consultez un installateur professionnel agréé pour obtenir de l'aide.

❑ Préparatifs

- Pour vous protéger contre les blessures, nous vous recommandons vivement de porter des gants lors de l'installation.

- Déconnectez le câble de la borne négative \ominus de la batterie (voir l'avertissement ci-dessous).
- L'appareil doit être installé en position horizontale avec son extrémité avant inclinée vers le haut à un angle commode, mais ne dépassant pas 30° .

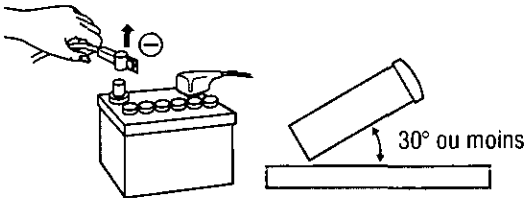

Avertissement:

- Si votre véhicule est doté d'un ordinateur de navigation ou de conduite, ne déconnectez pas les bornes de la batterie car tous les paramètres en mémoire seraient perdus. Procédez plutôt avec les plus grandes précautions lors de l'installation de l'appareil pour éviter les courts-circuits.

Cet appareil doit être installé par un professionnel. En cas de difficulté, consultez un installateur professionnel pour obtenir de l'aide.

1. Cet appareil est conçu pour fonctionner sur un système d'alimentation avec batterie de 12 V c.c. à masse négative.
2. Veuillez suivre attentivement les instructions relatives aux raccordements électriques (→ pages 166, 167). Sinon, il y a risque d'endommagement de l'appareil.
3. Raccordez le connecteur d'alimentation une fois tous les autres raccordements effectués.
4. Assurez-vous de raccorder le fil de la batterie (jaune) à la borne positive (\oplus) de la batterie ou à la borne (BAT) du bloc-fusibles (BAT).
5. Isolez tous les câbles exposés pour prévenir les courts-circuits.
6. Enroulez toute longueur de câble excessive et fixez-la en place après l'installation de l'appareil.
7. Veuillez lire attentivement les instructions de fonctionnement et d'installation de tout équipement auxiliaire avant de le raccorder à cet appareil.

Avertissement:

- Veuillez vous conformer aux lois et règlements de l'état, de la province ou du pays pour l'installation de l'appareil.

Guide d'installation (suite)

Montage de l'unité de commande (CY-VMD9000U/CY-VMC7000U)

Retirez le couvercle.

- Retirez le couvercle de l'unité de commande de l'appareil principal (CY-VMD9000U/VMC7000U).
- S'il y a une fermeture adhésive (velcro) sous le fond de l'unité de commande de l'appareil principal (CY-VMD9000U/VMC7000U), retirez-la.

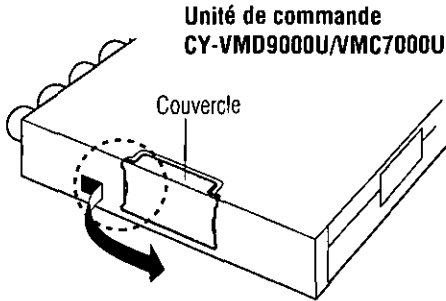

- 1 Accrochez le couvercle avec le doigt.
- 2 Faites glisser le couvercle et retirez-le.

Lorsque vous remettez le couvercle en place:

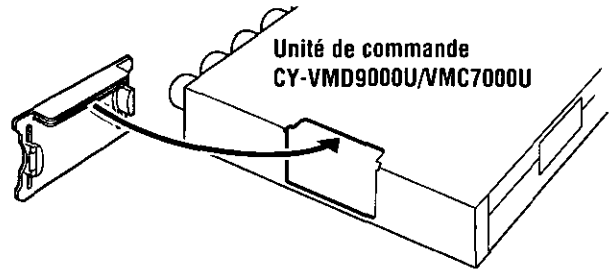

Remettez le couvercle en place. Assurez-vous que le couvercle s'enclenche dans le récepteur.

1 Raccordez l'unité de commande de l'appareil principal (CY-VMD9000U/VMC7000U) à cet appareil (CA-TU9000U).

- 1 Faites glisser l'appareil le long des guides, et insérez-y le connecteur à fond.

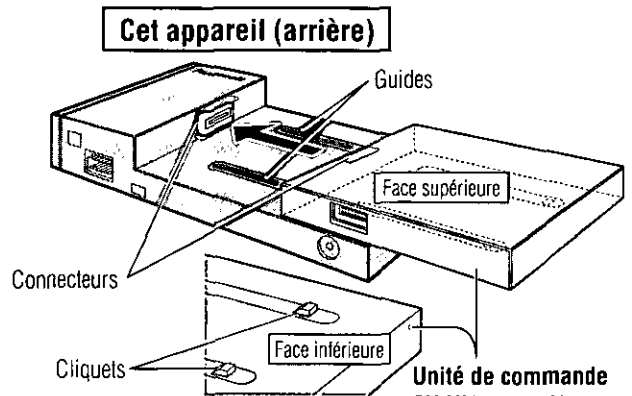

- 2 Assurez-vous que les cliquets situés sous le fond de l'unité de commande de l'appareil principal sont en position. Vérifiez en essayant de déplacer l'unité de commande en appuyant sur sa face supérieure, tel qu'indiqué par la flèche sur l'illustration.

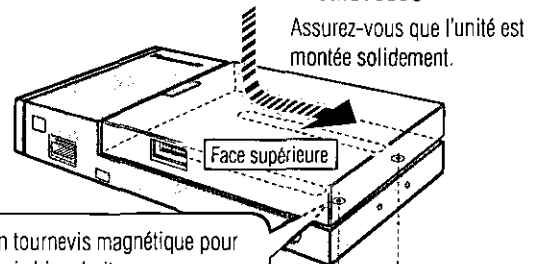

- 3 Serrez deux vis de pression ① par le dessous de l'unité de commande (CA-TU9000U) pour la fixer. Assurez-vous de la fixer solidement.

Utilisez un tournevis magnétique pour visser les vis bien droit.

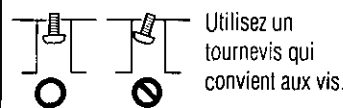

- ① Vis de pression (M3x6 mm)

Avertissements:

- Ne montez en aucun cas l'appareil dans l'un ou l'autre des endroits suivants, pour éviter les dommages causés par la surchauffe.
 - Près d'une sortie d'air chaud.
 - Endroits exposés aux rayons directs du soleil sur le tableau de bord, la plage arrière, etc.
- Ne montez pas l'appareil près de la porte, où il risquerait d'être exposé à la pluie.

2 Installation**☐ Montez l'appareil sur la moquette du véhicule à l'aide (Sous le siège du passager, etc.) de la fermeture adhésive (velcro) ⑧.**

Avant de monter l'appareil, essuyez les gouttes d'eau, la poussière et les taches d'huiles à l'endroit où l'appareil doit être installé, pour améliorer l'adhésion de la fermeture adhésive (velcro).

Retirez la pellicule protectrice de la fermeture adhésive ⑧ pour la coller de ce côté à l'appareil, puis montez l'appareil sur la moquette.

Remarque:

- Certains matériaux de moquette peuvent ne pas convenir à cette méthode de montage. Dans ce cas, veuillez contacter le centre de service après-vente Panasonic le plus près pour l'installation.

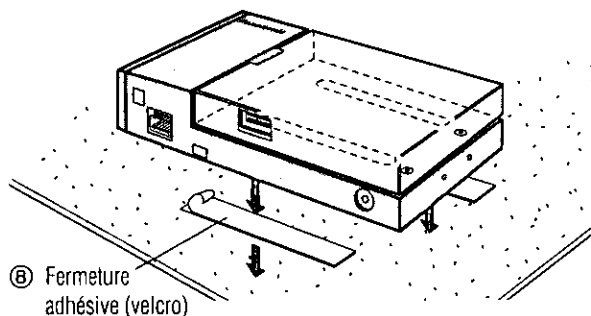
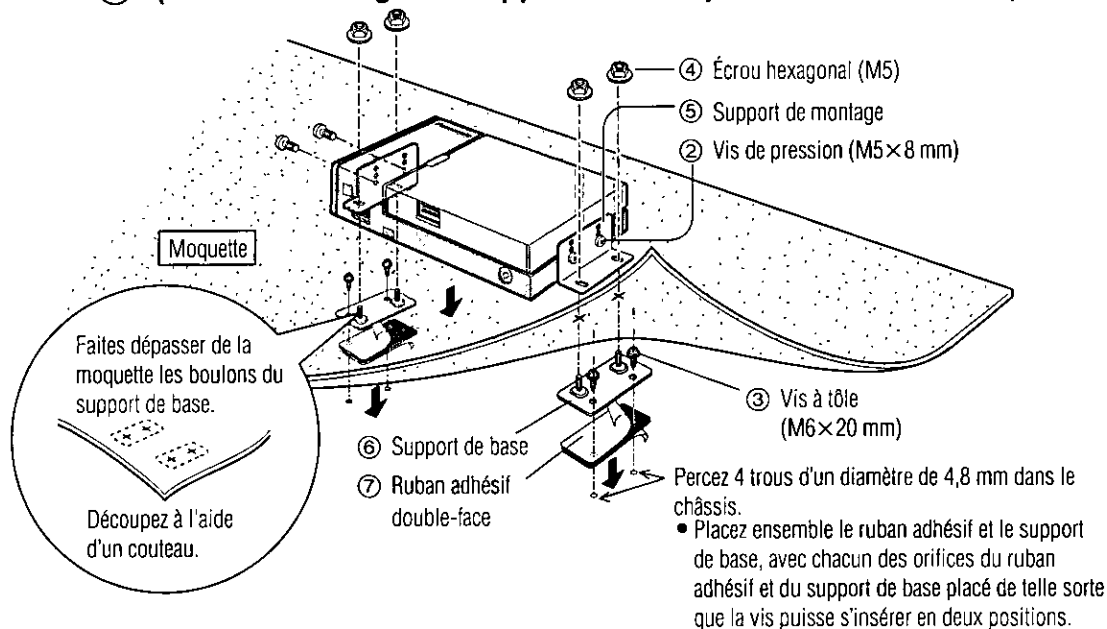
**☐ Installation de l'appareil à l'aide des supports de montage ⑤ et des supports de base ⑥. (Lors du montage de l'appareil sur le plancher du véhicule)****Remarque:**

- Appliquez une protection anticorrosion dans les orifices et sur les vis de pression.

Avertissement:

- Pour éviter tout risque de mauvais montage ou de dommage, prenez garde de percer dans le réservoir d'essence, le câblage électrique ou un autre élément.

Raccordements électriques

Schéma de câblage

Cet appareil (arrière)

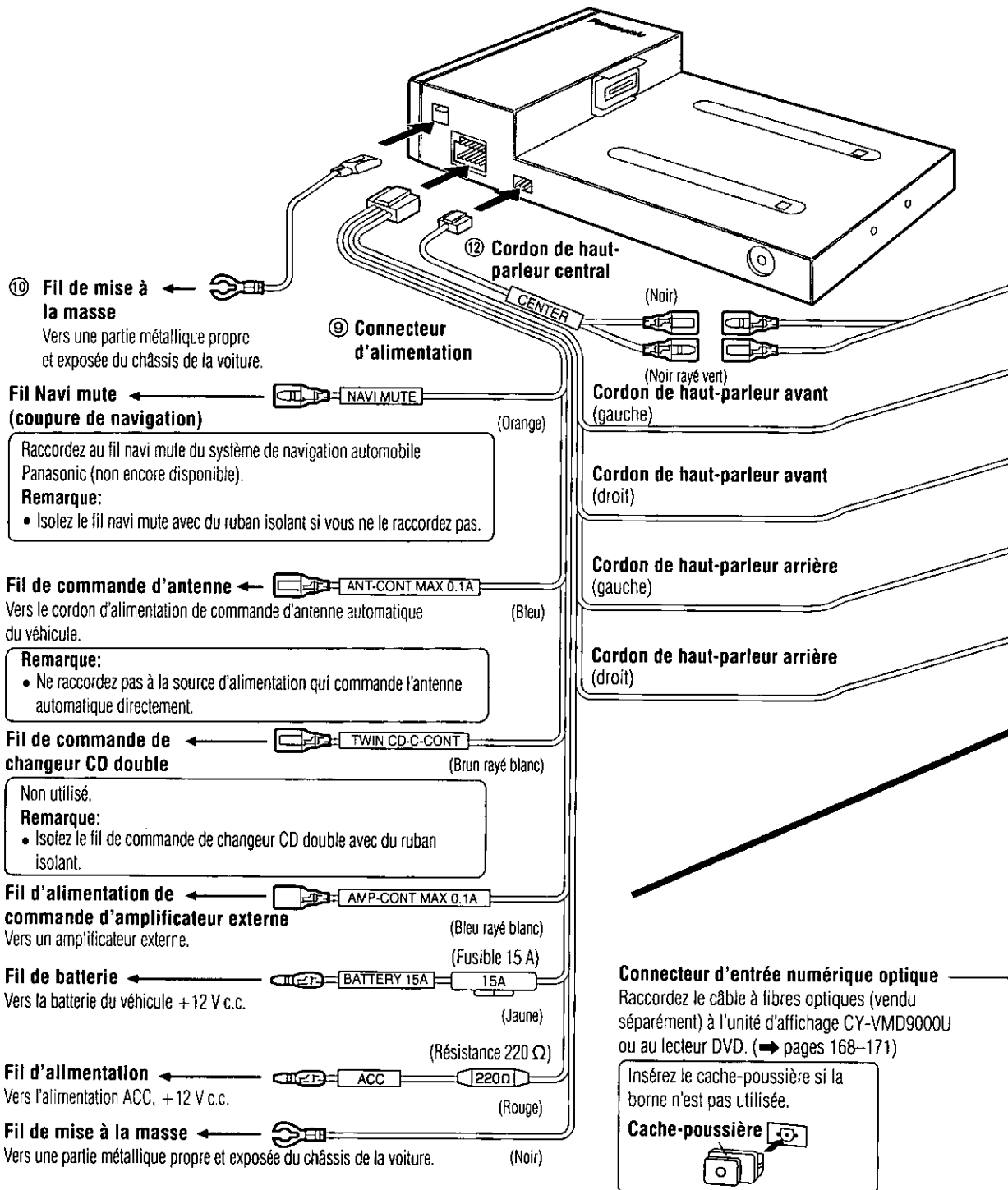

FRANÇAIS 67

Avertissements:

- Cet appareil est conçu pour fonctionner sur une batterie de 12 V c.c. avec négatif à la masse.
- Suivez toujours le schéma de raccordement ci-dessous pour éviter d'endommager l'appareil.
- Avant de raccorder un câble, dénudez son extrémité d'environ 5 mm ($\frac{1}{4}$ po).
- N'insérez pas le connecteur d'alimentation dans l'appareil avant que le câblage ne soit terminé.
- Isolez toujours les câbles exposés afin d'éviter un court-circuit possible avec le châssis de la voiture. Rassemblez tous les câbles et vérifiez que les bornes des câbles ne touchent à aucune pièce métallique.
- Notez que si votre véhicule est doté d'un ordinateur de navigation ou de conduite, la déconnexion des câbles de la batterie peut entraîner l'effacement du contenu de la mémoire de ces ordinateurs.
- Toutes les autres méthodes d'installation nécessitent l'utilisation d'accessoires métalliques conçus à cet effet. Contactez un technicien de service après-vente qualifié ou votre détaillant si d'autres méthodes d'installation sont nécessaires.

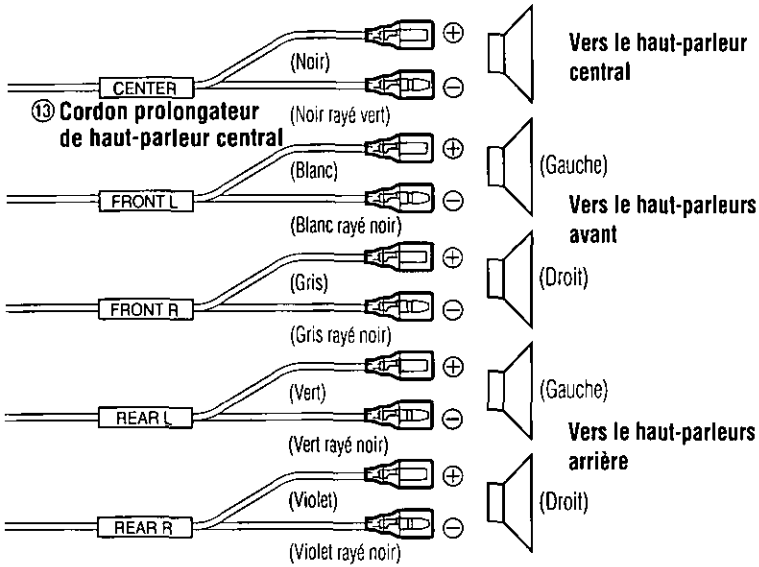
**Accessoires utilisés pour le câblage**

No	Description	Qté
⑨	Connecteur d'alimentation	1
⑩	Fil de mise à la masse	1
⑪	Cordon prolongateur d'antenne radio	1
⑫	Cordon de haut-parleur central	1
⑬	Cordon prolongateur de haut-parleur central	1

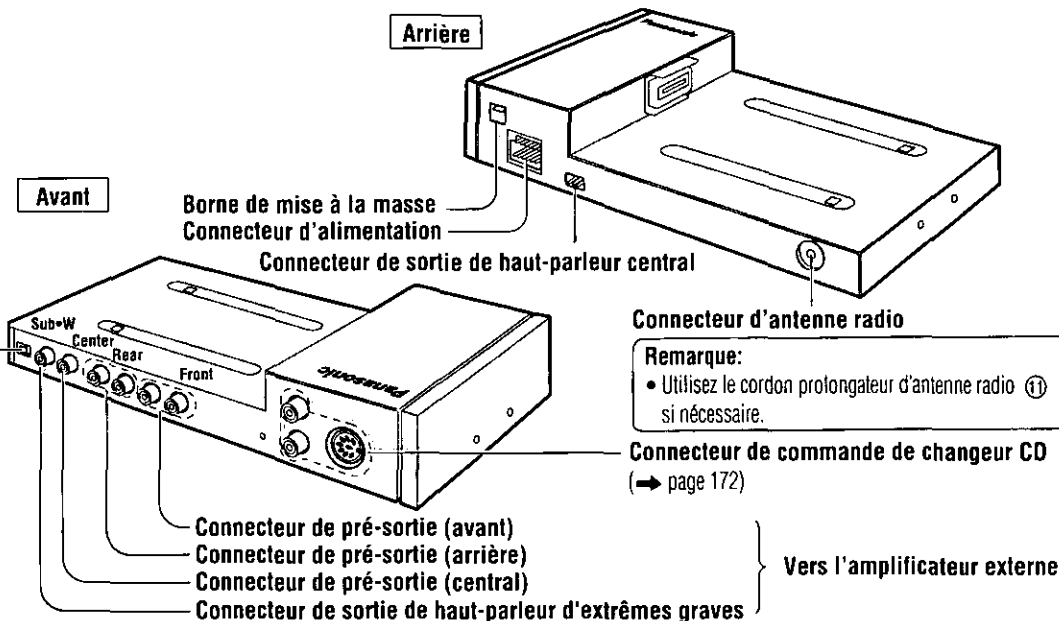

Raccordements électriques (suite)

Raccordement avec une unité d'affichage (CY-VMD9000U)

FRANÇAIS 69

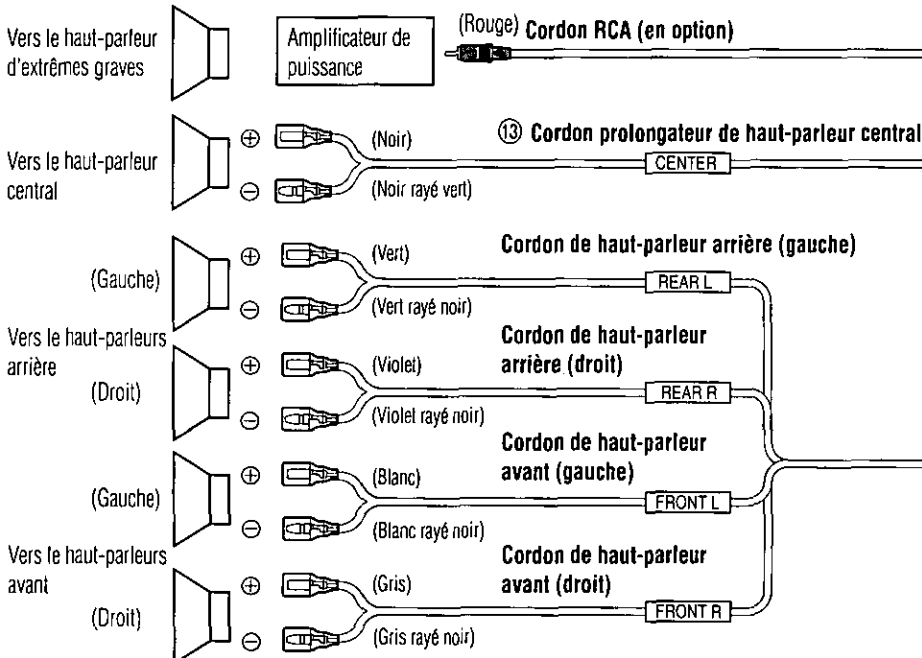
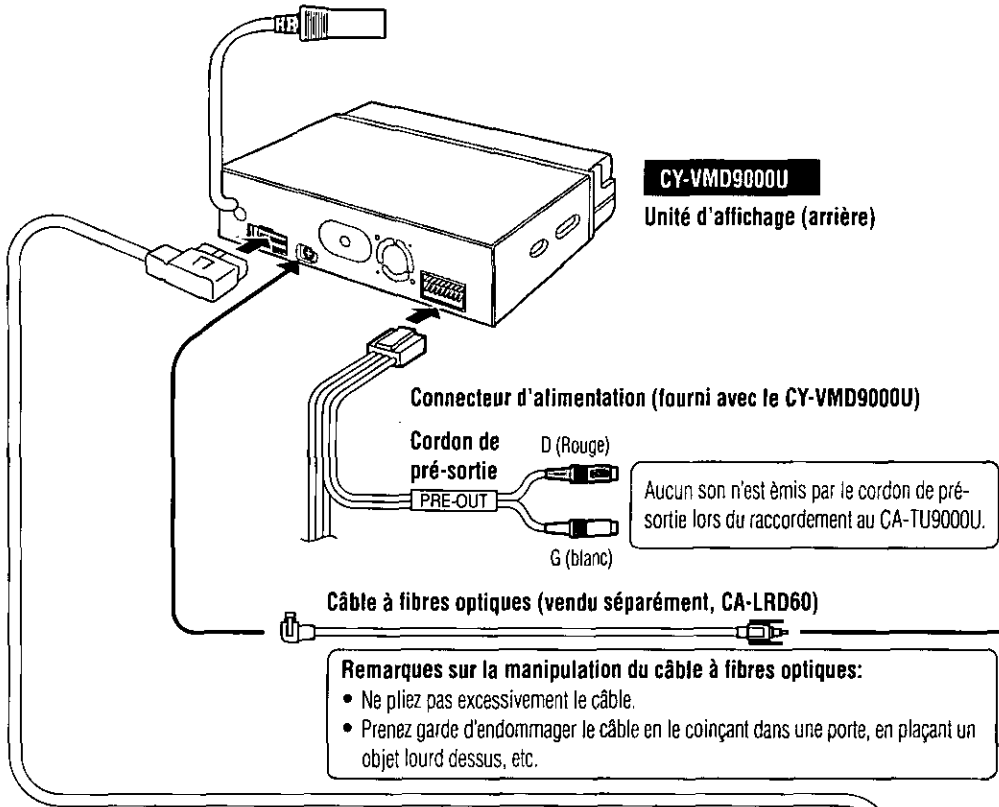

Remarques:

- Référez-vous également aux manuels d'instructions des appareils raccordés.
- Référez-vous au manuel d'instructions du CY-VMD9000U.

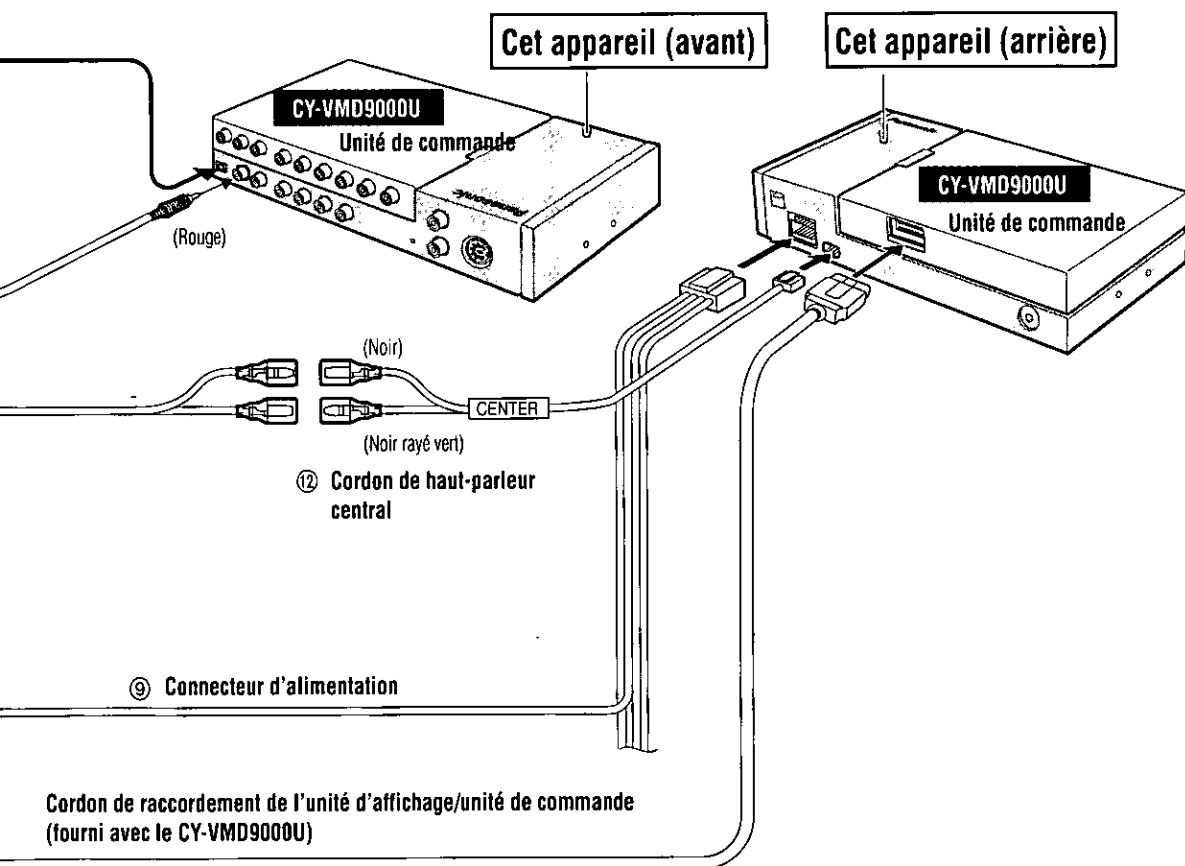

Raccordements électriques (suite)

Raccordement avec une unité d'affichage (CY-VMC7000U) et un lecteur DVD (CX-DV700U)

CY-VMC7000U

Unité d'affichage (arrière)

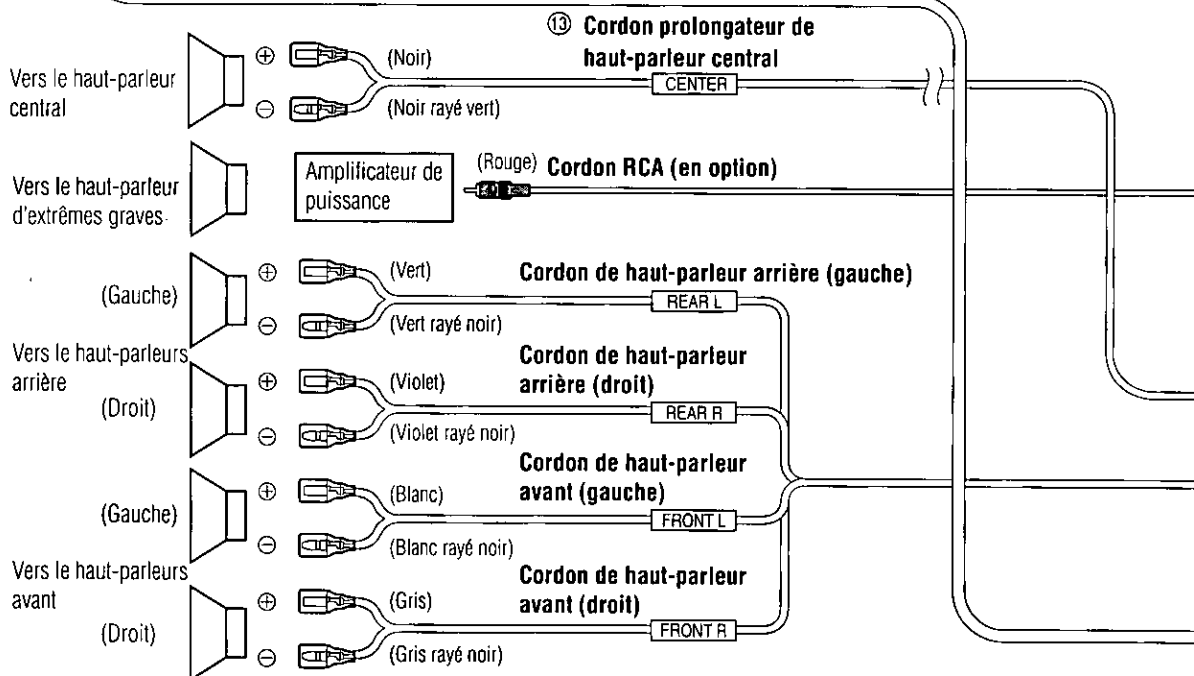
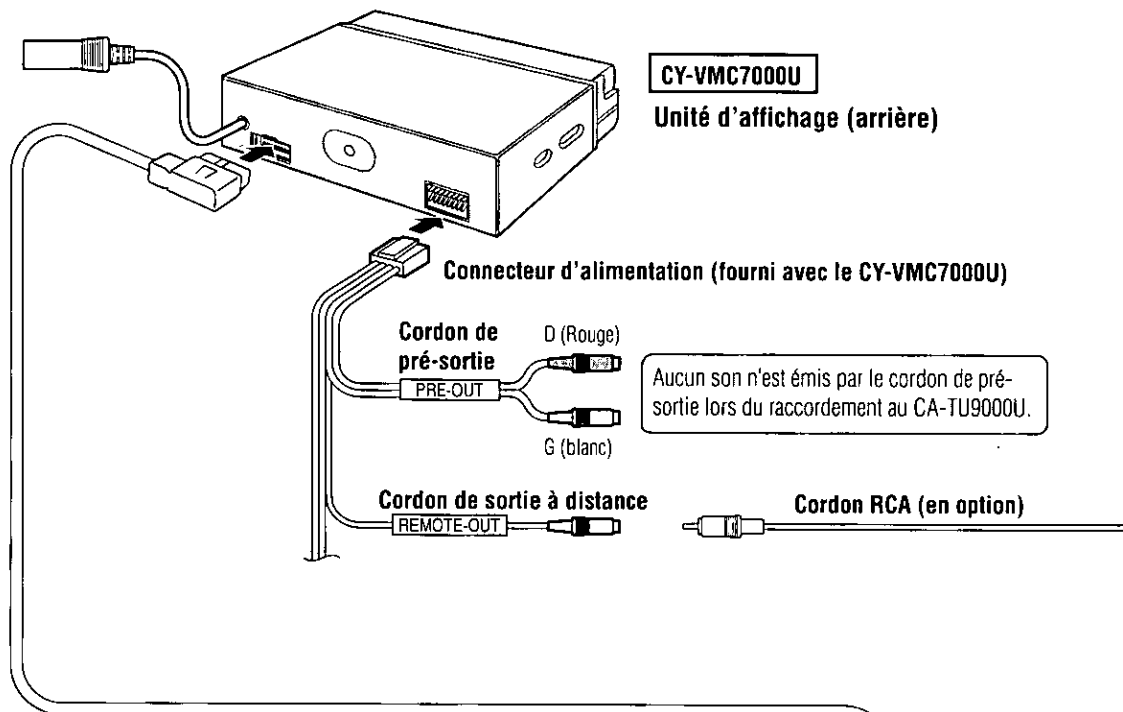

Remarques:

- Référez-vous également aux manuels d'instructions des appareils raccordés.
- Référez-vous au manuel d'instructions du CY-VMC7000U/CX-DV700U.

Remarques sur la manipulation du câble à fibres optiques:

- Ne pliez pas excessivement le câble.
- Prenez garde d'endommager le câble en le coinçant dans une porte, en plaçant un objet lourd dessus, etc.

Câble à fibres optiques (vendu séparément, CA-LRD60)

CX-DV700U Lecteur DVD

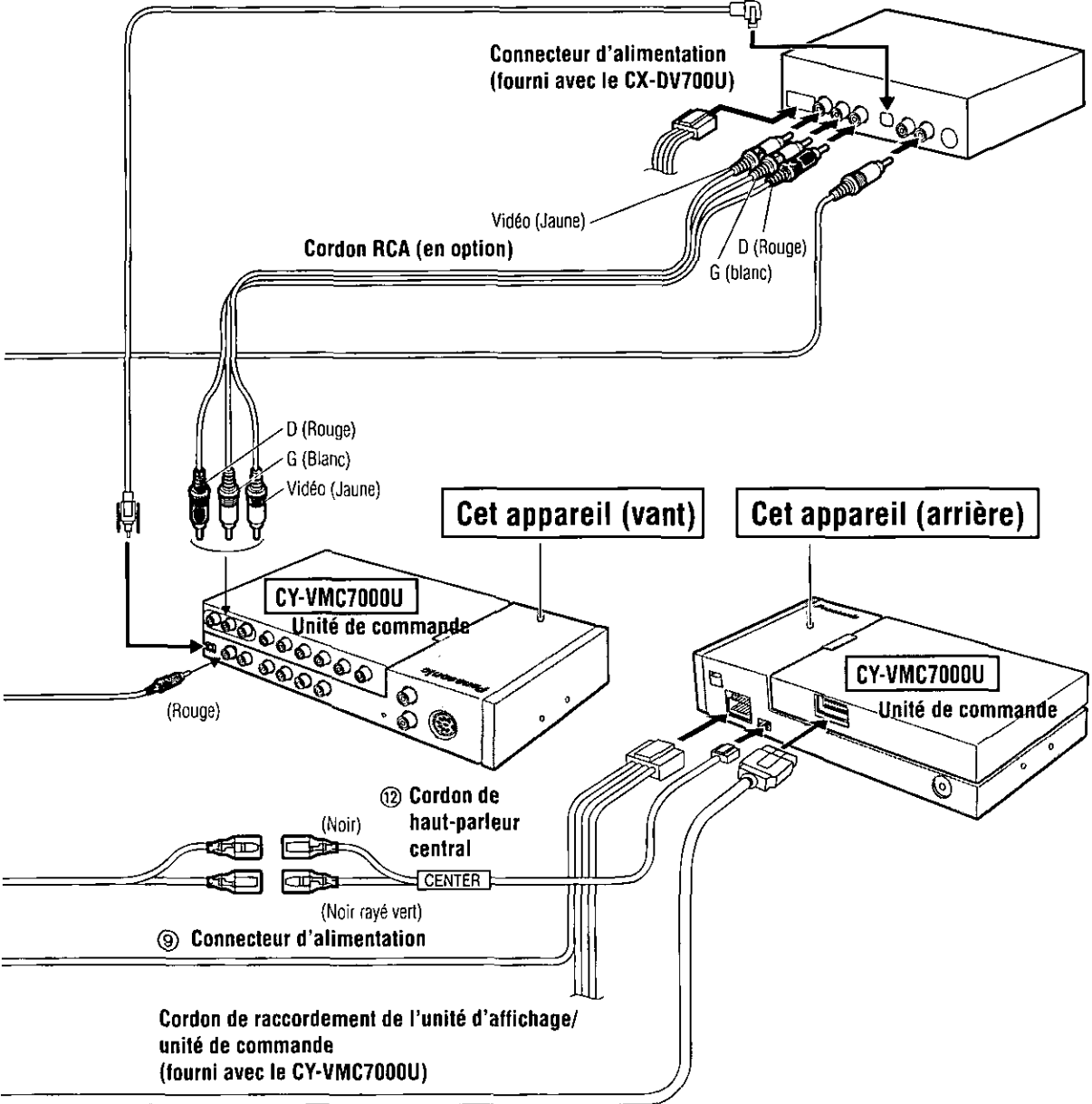

Raccordements électriques (suite)

Raccordement avec un changeur CD (CX-DP88U)

Remarque:

- Référez-vous également aux manuels d'instructions des appareils raccordés.

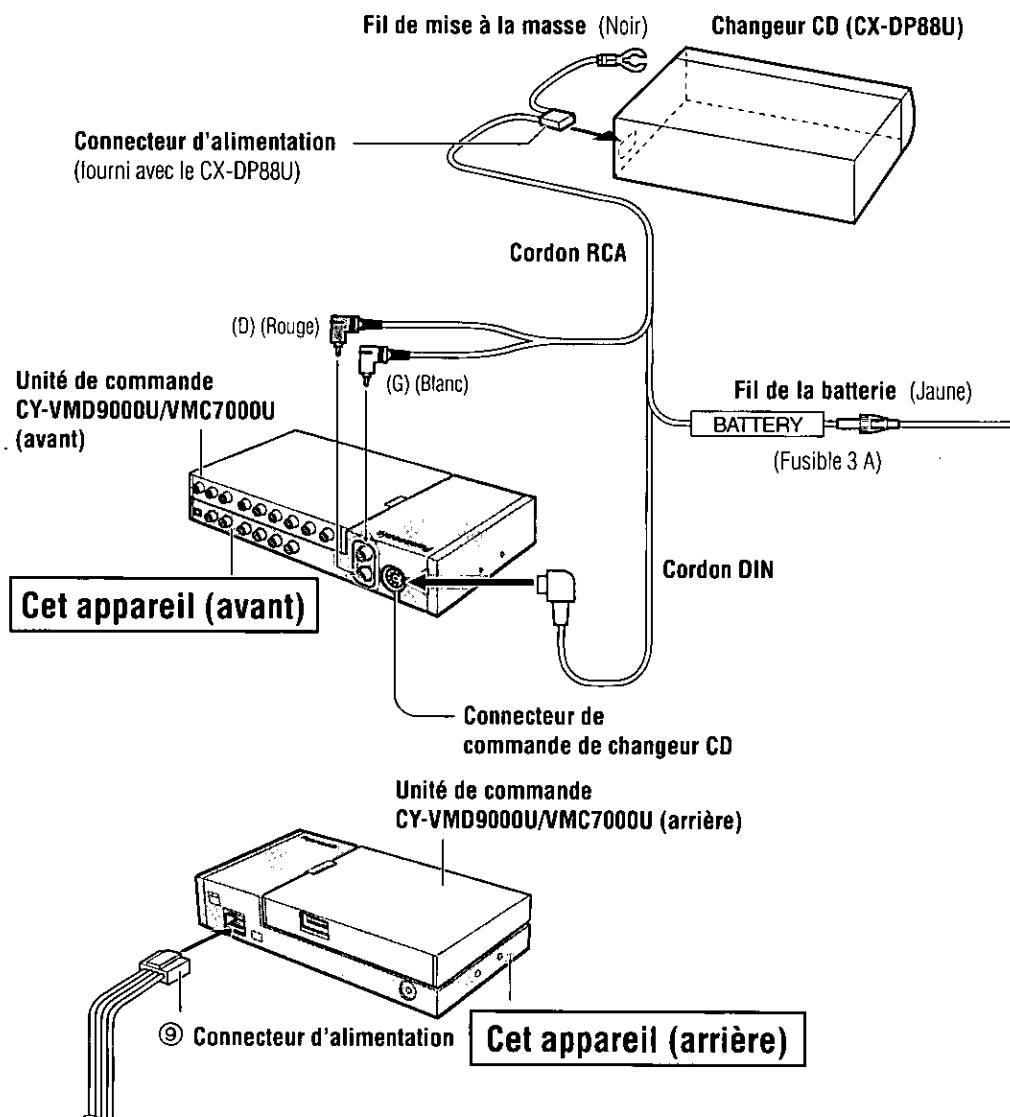

Dépannage

Étapes préliminaires

Effectuez les vérifications et appliquez les solutions décrites dans les tableaux ci-dessous.

Si vous soupçonnez une anomalie

Coupez immédiatement l'alimentation.

Déconnectez le connecteur d'alimentation et vérifiez la présence de fumée ou de chaleur émanant de l'appareil avant de faire une demande de réparation. N'essayez en aucun cas de réparer l'appareil vous-même, pour éviter tout danger.

Avertissements:

- N'utilisez pas l'appareil s'il ne fonctionne pas bien ou si vous constatez une anomalie.
- N'utilisez pas l'appareil en cas d'anomalie, par exemple lorsqu'il n'y a pas de son ou lorsqu'il dégage de la fumée ou une odeur nauséabonde; cela risquerait de provoquer un feu ou un choc électrique.
Cessez immédiatement de l'utiliser et appelez le détaillant où vous l'avez acheté.

Remarque:

- Référez-vous au manuel d'instructions de l'unité d'affichage (CY-VMD9000U/VMC7000U) pour les solutions.

Conseils de dépannage

Communs

Problème	Cause/solution
Pas d'alimentation.	La clé de contact du moteur du véhicule n'est pas tournée. → Tournez la clé de contact du véhicule sur ACC ou ON.
	Les câbles ne sont pas bien raccordés. → Raccordez les câbles correctement.
	Le câble de la batterie n'est pas bien raccordé. → Raccordez le câble de la batterie à une borne toujours alimentée par le courant.
	Le câble des accessoires n'est pas raccordé correctement. → Raccordez le câble des accessoires à la source d'alimentation ACC du véhicule.
	Le câble de mise à la masse n'est pas correctement raccordé. → Raccordez le câble de mise à la masse à une partie métallique du véhicule.
	Le fusible a sauté. → Téléphonez chez le détaillant où vous avez acheté l'appareil ou au centre de service après-vente Panasonic le plus près (voir la liste ci-incluse) pour obtenir des informations relatives au remplacement du fusible.

Dépannage (suite)

☐ Communs (suite)

Problème	Cause/solution
Pas de son.	Le volume est réglé sur zéro. → Augmentez le volume.
	La mise en sourdine est réglée sur ON (activée). → Réglez-la sur OFF (désactivée).
	Les câbles ne sont pas bien raccordés. → Raccordez les câbles correctement.
	Le réglage de haut-parleur est placé sur OFF (désactivé). → Réglez-le sur une autre option que OFF (désactivé).
	Condensation (rosée). → Attendez qu'elle se soit évaporée avant d'utiliser l'appareil.
Il y a du son mais pas d'image.	Le fil du frein de stationnement n'est pas bien raccordé. → Raccordez le câble du frein de stationnement correctement.
	Vous n'avez pas tiré le levier du frein de stationnement. → Tirez le levier du frein de stationnement.
Il y a des parasites. L'image n'est pas claire.	Un téléphone portable est utilisé près de l'appareil. → Maintenez le téléphone portable à l'écart de l'appareil.

☐ Écran

Problème	Cause/solution
L'angle d'inclinaison ou la position avant-arrière de l'écran n'est pas réglable.	Il y a un obstacle. → Installez l'appareil là où ses mouvements ne seront pas gênés.
L'écran ne retourne pas dans l'appareil.	L'orientation de l'écran n'est pas adéquate. → Recentrez l'écran.
	L'écran s'arrête avant d'être retourné en position initiale pour une raison quelconque. → Soulevez légèrement l'écran puis appuyez sur [◆] (OPEN/CLOSE).

☐ DVD vidéo, Vidéo CD, CD

Problème	Cause/solution
<p>Il y a un disque dans l'appareil mais pas de son. Le disque est éjecté automatiquement.</p>	<p>Le disque est à l'envers. → Placez le disque dans le bon sens, avec l'étiquette sur le dessus.</p> <p>Le disque est sale. → Nettoyez le disque, en vous référant à la section "Remarques sur les disques".</p> <p>L'appareil ne peut faire la lecture que des disques suivants: DVD vidéo, Vidéo CD et CD audio.</p> <p>Raccordez un câble à fibres optiques (vendu séparément).</p>
<p>Le son saute à cause des vibrations.</p>	<p>Le disque est sale. → Nettoyez le disque, en vous référant à la section "Remarques sur les disques".</p> <p>L'angle de montage est supérieur à 30°. → Réglez l'angle de montage à 30° ou moins.</p> <p>Montage instable. → Montez l'appareil solidement à l'aide des pièces de montage, en vous référant à la section sur l'installation.</p>
<p>Les touches sont inopérantes.</p>	<p>Certaines opérations ne sont pas permises avec certains disques. (Référez-vous au guide qui accompagne le disque.)</p>
<p>La commutation de la langue audio, de la langue de sous-titres ou de l'angle n'est pas possible.</p>	<ul style="list-style-type: none"> ● La commutation n'est pas possible si le disque ne comporte pas plusieurs langues audio, langues de sous-titres ou angles. (Référez-vous au guide qui accompagne le disque.) ● Certains disques permettent la commutation via un écran de menu. ● La commutation des angles n'est parfois possible que pour certaines scènes.
<p>La langue audio ou la langue de sous-titres sélectionnée dans les réglages DVD est ignorée.</p>	<p>Si le disque ne comporte pas l'audio ou les sous-titres de la langue en question, la commutation sur cette langue n'est pas possible. (Certains disques permettent la commutation via un écran de menu. Référez-vous au guide qui accompagne le disque.)</p>
<p>Le disque n'est pas éjecté.</p>	<ul style="list-style-type: none"> ● Le CD est défectueux. ● Problème mécanique. <p>→ Appuyez sur [▲] (EJECT). Si le problème persiste, appuyez sur le bouton de réinitialisation. Si le fonctionnement normal n'est pas rétabli, téléphonez chez le détaillant où vous avez acheté l'appareil ou au centre de service après-vente Panasonic pour faire une demande de réparation.</p>

Dépannage (suite)

❑ Radio

Problème	Cause/solution
Il y a beaucoup de parasites pour les émissions FM stéréo et mono.	La station est trop éloignée ou ses signaux sont trop faibles. ➔ Sélectionnez une autre station dont le niveau de signal est plus élevé.
Les stations mémorisées ont été effacées.	L'antenne radio n'est pas assez déployée. ➔ Déployez complètement l'antenne radio.
	Le câble de la batterie n'est pas raccordé correctement. ➔ Raccordez le câble de la batterie à une borne toujours alimentée par le courant.

❑ Navigation automobile, lecteur DVD, magnéto, caméra de vision arrière, écran arrière

Problème	Cause/solution
L'image du système de navigation automobile ne s'affiche pas.	Le raccordement du système de navigation automobile n'est pas correct. ➔ Raccordez-le correctement.
L'image du magnéto ou du caméscope ne s'affiche pas.	Le réglage d'entrée pour le système de navigation automobile n'est pas correct. ➔ Effectuez le réglage d'entrée correctement.
Pas de son à partir du magnéto ou du caméscope.	Le raccordement du magnéto ou du caméscope n'est pas correct. ➔ Raccordez-le correctement.
L'image du lecteur DVD ne s'affiche pas.	Le niveau de l'VTR1-IN et/ou de l'VTR2-IN est excessivement élevé. ["OVER" (trop élevé) s'affiche.] ➔ Réglez le niveau d'entrée audio du magnéto ou du caméscope.
L'image de la caméra de vision arrière ne s'affiche pas.	Le raccordement du lecteur DVD n'est pas correct. ➔ Raccordez-le correctement.
	Le raccordement de la caméra de vision arrière n'est pas correct. ➔ Raccordez-la correctement.
	Le réglage d'entrée pour la caméra n'est pas correct. ➔ Effectuez le réglage d'entrée correctement.
L'image ou le son du second écran ne peut pas commuter.	"AUTO" n'est pas sélectionné comme réglage de l'écran arrière. ➔ Sélectionnez "AUTO" pour le réglage.

❑ Réglages d'affichage

Problème	Cause/solution
La luminosité de l'écran n'est pas stable.	Le gradateur "AUTO" est sélectionné. → Sélectionnez un des niveaux de gradateur de "1" à "4", afin que le réglage du gradateur ne soit plus sensible à l'intensité de l'éclairage.
L'image est sombre. L'image est pâle. Quelque chose ne va pas avec l'image. La couleur de l'image est trop claire.	L'écran n'est pas bien réglé. → Effectuez tous les réglages de l'écran.
Des points rouges, bleus ou verts apparaissent.	Il ne s'agit pas d'une anomalie, mais d'une particularité des écrans à cristaux liquides.

❑ Réglages sonores

Problème	Cause/solution
Il n'y a pas de son sur le haut-parleur gauche, droit, avant ou arrière.	Les câbles ne sont pas raccordés correctement. → Raccordez les câbles correctement.
Les sons de gauche et de droite sont inversés en écoute stéréo.	Le câble du haut parleur droit est raccordé au haut-parleur gauche, et vice versa. → Raccordez les câbles de haut-parleur aux bonnes bornes.
Pas de son sur le haut-parleur.	Le réglage du haut-parleur est sur "ON" ou "NONE". → Réglez-le correctement.

❑ Télécommande

Problème	Cause/solution
Les touches sont inopérantes.	La polarité de la pile est inversée. → Insérez la pile correctement.
	Mauvais type de pile. → Vérifiez la pile.
	La pile est épuisée. → Remplacez la pile.
	La télécommande n'est pas dirigée dans la bonne direction. → Dirigez la télécommande vers le capteur de l'unité d'affichage.

Messages d'erreur affichés

Affichage	Cause/solution
— E1 —	<ul style="list-style-type: none">• Le disque est sale ou à l'envers.• Le disque est rayé.• Le disque n'est pas éjecté. <p>➔ Vérifiez le disque.</p> <p>➔ Appuyez sur [▲] (EJECT). Si le problème persiste, appuyez sur le bouton de réinitialisation. (Appuyez sur le bouton de réinitialisation dans le changeur CD.)</p> <p>Si le fonctionnement normal n'est pas encore rétabli, téléphonez chez le détaillant où vous avez acheté l'appareil ou au centre de service après-vente Panasonic le plus près pour faire une demande de réparation.</p>
— E2 —	
— E3 —	<p>L'appareil ne fonctionne pas pour une raison quelconque.</p> <p>➔ Appuyez sur [▲] (EJECT). Si le problème persiste, appuyez sur le bouton de réinitialisation. (Appuyez sur le bouton de réinitialisation dans le changeur CD.)</p> <p>Si le fonctionnement normal n'est pas encore rétabli, téléphonez chez le détaillant où vous avez acheté l'appareil ou au centre de service après-vente Panasonic le plus près pour faire une demande de réparation.</p>
NO DISC	<p>Il n'y a pas de disque dans le lecteur.</p> <p>➔ Insérez le disque dans le logement du disque.</p>
NO MAGAZINE	<p>Il n'y pas de magasin chargé de disques dans le changeur.</p> <p>➔ Insérez un magasin chargé de disques dans le changeur.</p>
PAL/NTSC ERR	<p>Il y a eu une tentative de lecture d'un disque PAL.</p> <p>➔ Appuyez sur [▲] (EJECT) et vérifiez le disque.</p>
REGION ERR	<p>Il y a eu une tentative de lecture d'un disque dont le code régional n'est pas "1" ou "ALL".</p> <p>➔ Appuyez sur [▲] (EJECT) et vérifiez le disque.</p>

Remarques:

- Dans certains cas il se peut que les numéros des disques affectés par le problème s'affichent avant E1 et E2.
- Les affichages et les solutions à appliquer selon les problèmes varient partiellement d'un changeur à l'autre. Pour plus de détails, référez-vous au manuel d'instructions du changeur utilisé.

Entretien

Ce produit est conçu et fabriqué de telle sorte qu'il ne nécessite qu'un minimum d'entretien. Utilisez un chiffon doux pour en nettoyer régulièrement la surface. N'utilisez jamais de benzine, de diluant ou tout autre solvant.

Réparation de l'appareil

Si les suggestions des tableaux ne permettent pas de régler le problème, il est recommandé d'apporter l'appareil chez votre centre de service après-vente Panasonic agréé le plus près. Cet appareil ne doit être réparé que par un technicien qualifié.

Remplacement du fusible

Utilisez des fusibles dont la capacité est la même que celle spécifiée (15 A). L'utilisation de substituts ou de fusibles à capacité plus élevée, ou encore le raccordement direct sans fusible peuvent causer un incendie ou endommager l'appareil. **Si le remplacement du fusible ne règle pas le problème, contactez le centre de service après-vente Panasonic le plus près pour la réparation.**

Bouton de réinitialisation

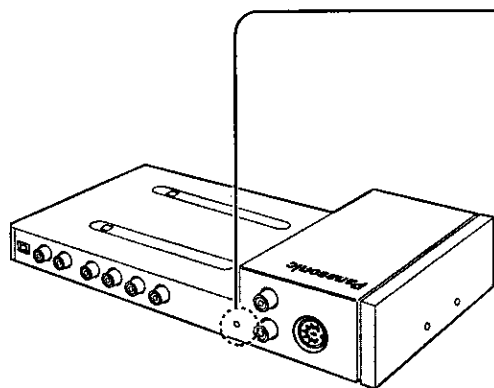

Bouton de réinitialisation

Insérez une tige mince et rigide dans l'orifice et appuyez sur le bouton.

Appuyez également sur le bouton de réinitialisation sur la face avant de l'unité d'affichage (CY-VMD9000U/VMC7000U).

- L'appareil retourne alors aux valeurs par défaut et le problème est réglé. Veuillez noter que les données et les réglages sont alors effacés de la mémoire.

Important:

- N'appuyez sur ce bouton que lorsque aucune des touches de l'appareil ne fonctionne.
- Si l'appareil ne retourne pas à son état normal, téléphonez au centre de service après-vente Panasonic le plus près pour faire une demande de réparation.

Remarques sur les disques

Comment tenir les disques

- Ne touchez pas la face inférieure du disque.
- Ne rayez pas le disque.
- Ne pliez pas le disque.
- Après l'utilisation, rangez le disque dans son boîtier.

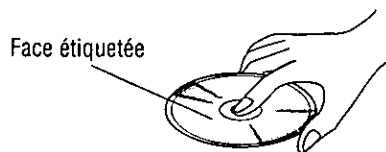

N'utilisez pas de disques de forme irrégulière.



N'utilisez pas de disques de forme irrégulière.

Ne laissez pas les disques dans les endroits suivants:

- En plein soleil
- Près des appareils de chauffage de la voiture
- Dans des endroits sales, poussiéreux ou humides
- Sur les sièges ou le tableau de bord

Nettoyage du disque

Utilisez un chiffon sec et doux et nettoyez en partant du centre du disque.

<Procédé correct> <Procédé incorrect>



Bord présentant des imperfections

Précautions à prendre avec les disques neufs

- Le bord d'un disque neuf risque de présenter des imperfections autant à la périphérie que sur le bord du trou inférieur. Cela peut causer un fonctionnement anormal.
- Retirez les imperfections avec un crayon, etc.

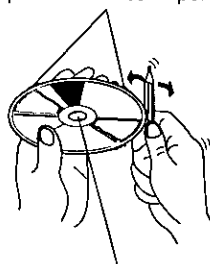

Bord présentant des imperfections

Définition des termes

Connecteur de sortie audio numérique (optique)

Le connecteur de sortie audio numérique (optique) convertit les signaux électriques en signaux optiques et les envoie à l'amplificateur. Il possède donc un certain nombre de caractéristiques spéciales, dont l'immunité aux interférences électriques des sources externes, la capacité d'empêcher la formation de bruit, et des répercussions minimales sur l'environnement extérieur.

Dolby Digital

Ce format divise de manière parfaitement séparée les signaux de musique sur 5,1 canaux pour l'enregistrement et la lecture: Avant Gauche (G), Avant Droit (D), Central (C), Ambiophonique Gauche (AG), Ambiophonique Droit (AD) et Extrêmes Graves (EX-GRAVES: 0,1 canal). Le nombre de canaux enregistrés varie selon le support (de 1 à 5,1 canaux).

Fabriqué sous licence de Dolby Laboratories. "Dolby" et le symbole double D sont des marques de commerce de Dolby Laboratories. Œuvres confidentielles non publiées. © 1992-1997 Dolby Laboratories. Tous droits réservés.

Dolby Pro Logic

Ce format enregistre les signaux de quatre canaux [Avant Gauche (G), Avant Droit (D), Central (C) et Ambiophonie Mono (S)] sur deux canaux, décode ces canaux via un décodeur Dolby Pro Logic, puis émet les signaux résultants sur quatre canaux.

dts

Ce format exige davantage de données que Dolby Digital et procure une lecture ambiophonique de plus grande qualité. Similaire à Dolby Digital, ce format divise les signaux sonores en 5,1 canaux parfaitement indépendants: Avant Gauche (G), Avant Droit (D), Central (C), Ambiophonique Gauche (AG), Ambiophonique Droit (AD) et extrêmes Graves (EX-GRAVES: 0,1 canal) pour l'enregistrement et la lecture.

Fabriqué sous licence de Digital Theater Systems, Inc., brevet américain N° 5 451 942, et autres brevets émis ou en instance à travers le monde. "DTS" et "DTS Digital Surround" sont des marques de commerce de Digital Theater Systems, Inc. © 1996 Digital Theater Systems, Inc. Tous droits réservés.

DVD interactif

Un DVD interactif est un logiciel de DVD qui comprend des angles multiples, des dénouements d'histoire multiples, etc.

Écran panoramique et balayage

Ce terme désigne un écran sur lequel l'image de lecture des DVD à écran cinéma ou des CD vidéo est coupée sur les bords gauche et droit.

Signal audio PCM linéaire (LPCM)

Dans ce format, le signal audio est converti en données numériques et enregistré sur deux canaux sans compression. La capacité d'un disque DVD vidéo étant élevée, il peut emmagasiner davantage de données qu'un CD, de façon plus efficace.

Écran non recadré

Ce terme désigne un écran sur lequel l'image de lecture des DVD à écran cinéma ou des CD vidéo apparaît avec des bandes noires en haut et en bas de l'écran.

Commande de lecture (CD vidéo)

Si un CD vidéo possède l'indication "Commande de lecture" ou autre inscrite sur la surface du disque ou sur sa pochette, les scènes ou l'information à visionner (ou à écouter) pourront être sélectionnées interactivement avec un écran de télévision en regardant le menu de l'écran. Dans ces instructions, la lecture qui fait appel à l'écran de menu est appelée "lecture par menu" avec les CD vidéo. Ce lecteur prend en charge les CD vidéo avec commande de lecture.

Titre, Chapitre (DVD)

Les DVD sont divisés en grandes sections (les titres) et petites sections (les chapitres). Chaque section est numérotée; ces numéros sont appelés "numéro de titre" ou "numéro de chapitre".

Titre 1		Titre 2	
Chapitre 1	Chapitre 2	Chapitre 1

Plage (CD vidéo/CD)

Les CD vidéo et les CD sont divisés en plusieurs sections (les plages). Chaque section est numérotée; ces numéros sont appelés "numéro de plage".

Plage 1	Plage 2	Plage 3	Plage
---------	---------	---------	-------------

Liste des codes de langue

Pour la manière de sélectionner le code de langue, reportez-vous à la page 146.

Code	Langue
6565	Afar
6566	Abkhaze
6570	Afrikaans
6577	Amharique
6582	Arabe
6583	Assamais
6588	Aymará
6590	Azéri
6665	Bashkir
6669	Biélorusse
6671	Bulgare
6672	Bihari
6678	Bengali
6679	Tibétain
6682	Breton
6765	Catalan
6779	Corse
6783	Tchèque
6789	Gallois
6865	Danois
6869	Allemand
6890	Bhoutani
6976	Grec
6978	Anglais
6979	Espéranto
6983	Espagnol
6984	Estonien
6985	Basque
7065	Persan
7073	Finnois
7074	Fidjien
7079	Féroïen
7082	Français
7089	Frison
7165	Irlandais
7168	Gaélique d'Écosse
7176	Galicien
7178	Guarani
7185	Gujarati
7265	Haoussa
7273	Hindi
7282	Croate
7285	Hongrois

Code	Langue
7289	Arménien
7365	Interlingua
7378	Indonésien
7383	Islandais
7384	Italien
7387	Hébreu
7465	Japonais
7473	Yiddish
7487	Javanais
7565	Géorgien
7575	Kazakh
7576	Groenlandais
7577	Cambodgien
7578	Canara (Kannada)
7579	Coréen
7583	Cachemiri
7585	Kurde
7589	Kirghiz
7665	Latin
7678	Lingala
7679	Lao
7684	Lithuanien
7686	Letton
7771	Malgache
7773	Maori
7775	Macédonien
7776	Malayalam
7778	Mongol
7779	Moldave
7782	Marathi
7783	Malais
7784	Maltais
7789	Birman
7865	Nauru
7869	Népalais
7876	Hollandais
7879	Norvégien
7982	Oriya
8065	Panjabi
8076	Polonais
8083	Pachto, páchtou
8084	Portugais
8185	Quéchua

Code	Langue
8277	Rhêto-roman
8279	Roumain
8285	Russe
8365	Sanscrit
8368	Sindhi
8372	Serbo-croate
8373	Singhalais
8375	Slovaque
8376	Slovène
8377	Samoa
8378	Shona
8379	Somali
8381	Albanais
8382	Serbe
8385	Soudanais
8386	Suédois
8387	Swahili
8465	Tamoul
8469	Télougou
8471	Tajik
8472	Thaïlandais
8473	Tigrigna
8475	Turkmène
8476	Tagalog
8479	Tsonga
8482	Turc
8484	Tatar
8487	Twi
8575	Ukrainien
8582	Ourdou
8590	Ouzbek
8673	Vietnamien
8679	Volapük
8779	Wolof
8872	Xhosa
8979	Yorouba
9072	Chinois
9085	Zoulou

Données techniques

Les données techniques du CY-VMD9000U ne figurent pas ci-dessous.

Généralités

Alimentation:	12 V c.c. (11 V–16 V), tension d'essai 14,4 V, négatif à la masse
Consommation:	Moins de 10 A
Puissance maximale de sortie:	45 W×4 canaux+35 W (à 16V)
Impédance de haut-parleur compatible:	4 Ω
Tension de sortie pré-ampli:	4 Vrms
Impédance de sortie pré-ampli:	Moins de 60 Ω
Dimensions (L×H×P):	245×42×150 mm ($9\frac{5}{8}\times 1\frac{5}{8}\times 5\frac{7}{8}$ po)
Poids:	1,3 kg (2 lb.14 oz)

Radio FM stéréo

Plage de fréquence:	87,9–107,9 MHz
Sensibilité utilisable:	12 dBf
Séparation stéréo:	35 dB (1 kHz)
Rapport S/N:	60 dBf

Radio AM stéréo

Plage de fréquence:	530–1 710 kHz
Sensibilité utilisable:	33 dB/ μ V
Taux d'affaiblissement sur la fréquence image:	50 dB

Section Audio

Tension/impédance de sortie:	4 Vrms/60 Ω
Caractéristiques de fréquence (lorsque "LARGE" est sélectionné):	
Avant G/D, Central,	
Arrière (ambiophonique) G/D:	20 Hz–20 kHz (± 1 dB)
Décalage temporel	
Dolby Digital	
Central:	0–5 ms
Arrière (ambiophonique) G/D:	0–15 ms
Dolby Pro Logic	
Arrière (ambiophonique) G/D:	15–30 ms
Distorsion:	
Avant G/D	
(1 kHz, 0 dB, entrée PCM):	0,01 %
Dynamique de compression:	96 dB
Rapport S/N:	100 dB

Remarque:

- Étant donné les progrès technologiques, les données techniques et l'aspect de cet appareil sont sujets à modification sans préavis.

Utilización de este producto con seguridad

ADVERTENCIA:

PARA EVITAR RIESGOS DE SUFRIR HERIDAS GRAVES O VIOLAR POSIBLEMENTE LAS LEYES, ESTA UNIDAD NO DEBERÁ UTILIZARSE DONDE PUEDA VERLA EL CONDUCTOR, EXCEPTO CUANDO ÉSTE LO UTILICE EXCLUSIVAMENTE CON FINES DE NAVEGACIÓN O A MODO DE CÁMARA RETROVISORA.

Cuando conduzca:

- El conductor no deberá utilizar el monitor LCD en color. La utilización del monitor LCD en color puede ser el motivo de que el conductor no preste la debida atención al tráfico y cause un accidente. Pare su vehículo en un lugar seguro cuando utilice la unidad.
- El conductor no deberá ver vídeos mientras conduzca. Esto podrá distraerlo y causar un accidente.
- Mantenga el sonido de la unidad a un nivel apropiado. Conducir con el sonido a un nivel que le impida oír los sonidos del exterior y de alrededor del vehículo puede causar un accidente.

Cuando conduzca

El conductor no deberá utilizar el monitor LCD en color. La utilización del monitor LCD en color puede ser el motivo de que el conductor se distraiga y cause un accidente. Pare su vehículo en un lugar seguro cuando utilice la unidad.

Cuando lave el vehículo

No exponga el producto, incluyendo los altavoces y los discos, al agua o a una humedad excesiva. Esto puede causar cortocircuitos eléctricos, incendios u otros daños.

Cuando esté estacionado

El estacionamiento a la luz solar directa puede producir temperaturas muy altas en el interior de su vehículo. Procure enfriar el interior antes de encender la unidad.

Utilización apropiada de la alimentación

Este producto ha sido diseñado para funcionar con un sistema de batería de 12 V CC con negativo a masa (el sistema normal en un vehículo norteamericano).

Mecanismo del disco

No introduzca monedas ni objetos pequeños. Mantenga los destornilladores y otros objetos metálicos alejados del mecanismo del disco y del disco.

Protección del software de DVD

Cuando salga de su vehículo, asegúrese de sacar el disco de esta unidad.

Utilización de los centros de servicio autorizados

No intente desmontar ni ajustar este producto de precisión. Consulte la lista de centros de servicio suministrada con este producto para solicitar su asistencia.

Instalación

Este producto deberá instalarse en posición horizontal, con el extremo delantero hacia arriba formando un ángulo conveniente, pero no superior a 30°.

El usuario deberá tener en cuenta que en algunas zonas puede haber restricciones sobre cómo y dónde instalar esta unidad. Consulte a su concesionario para conocer más detalles.

Este sistema ha sido diseñado para que usted no pueda ver imágenes de videograbadoras ni de otros dispositivos mientras esté conduciendo.

- Estacione su vehículo en un lugar seguro, tirando de la palanca del freno de estacionamiento, antes de ver imágenes en el monitor.
- La imagen se puede ver en el segundo monitor.

Nota:

- Asegúrese de conectar el cable de conexión del freno de estacionamiento. (→ página 230 del manual de instrucciones para la CY-VMD9000U)

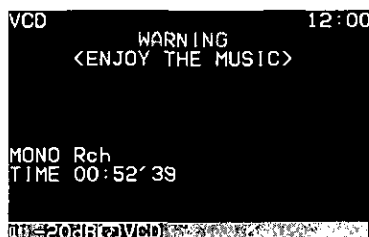

Precauciones:

- A bajas temperaturas puede que no se visualice la imagen o ésta tarde más tiempo de lo normal en visualizarse. Además, también con bajas temperaturas, el movimiento de la imagen puede perder velocidad o la calidad de la imagen deteriorarse. [Gama de temperaturas de funcionamiento: 32 °F a 104 °F (0 °C a 40 °C)]
- No toque la LCD (pantalla de cristal líquido). Si toca la LCD, sus huellas dactilares podrán verse claramente ya que la superficie de la LCD ha sido procesada especialmente.
- En algunos casos se generará ruido. Esto dependerá de la posición o dirección de un teléfono celular. Cambie la posición o la dirección del teléfono celular, o aléjelo de la unidad.

ESPAÑOL 2

Código de identificación

Antes de utilizar esta unidad se recomienda asignar un código de identificación de 4 dígitos para su seguridad. (Asegúrese de utilizar **cuatro dígitos** para su código de identificación. El código de identificación no se puede establecer con dos o tres dígitos.)

Una vez establecido el código de identificación, la unidad no podrá utilizarse si se desconecta el suministro de alimentación principal y luego vuelve a conectarse. Ésta está bloqueada electrónicamente de forma que un ladrón no pueda utilizar la unidad robada si no conoce el código establecido por usted.

El código de identificación sólo deberá ser establecido por la persona a quien pertenezca la unidad.

Generalmente no es necesario introducir el código de identificación cada vez que se utiliza la unidad si ésta no ha sido desconectada del suministro de alimentación principal (la batería del vehículo). Para conocer cómo establecer el código de identificación, consulte las páginas 224, 225.

Precauciones:

- Anote su código de identificación registrado y guárdelo en un lugar seguro. Si lo olvida no podrá utilizar la unidad.
- En el caso de no poder utilizar la unidad porque ha olvidado el código de identificación, consulte a su centro de servicio Panasonic más cercano.

Introducción del código de identificación

Introduzca el código de identificación después de conectar la alimentación y activar la pantalla.

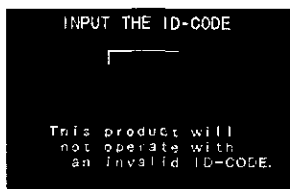

Bien

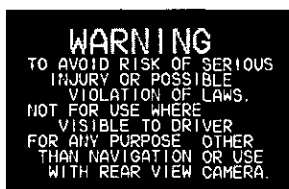

Nota:

- Cuando falle al introducir el código de identificación, se visualizará la pantalla de la derecha y la unidad emitirá tres pitidos. Introduzca un código de identificación correcto. En el caso de fallar tres veces consecutivas al introducir el código de identificación, la alimentación se desconectará. Conecte de nuevo la alimentación e introduzca el código de identificación correcto en este caso.



Características

- A continuación se ofrece una tabla que muestra las funciones adicionales disponibles cuando se realiza la combinación con la CA-TU9000U.

Función / Modelos	CY-VMD9000U solamente	CY-VMD9000U + CA-TU9000U
Radio (AM/FM)	No es aplicable	Aplicable
Control de cambiador de CD*1	No es aplicable	Aplicable
Potencia de salida de 45 W×4 canales+35 W	No es aplicable	Aplicable
Modo privado*2	No es aplicable	Aplicable
Ajuste de sonido	No es aplicable	Aplicable
Salida del altavoz suministrado con la CY-VMD9000U • No se puede utilizar para un altavoz central.	Prioridad de navegación Cuando la navegación esté en "ON", el audio de la navegación tendrá prioridad.	Fijado en navegación Sólo sale el audio de navegación.
Ajuste de volumen	Volumen de altavoz Ajusta el volumen del altavoz suministrado.	Volumen Ajusta el volumen de los altavoces externos conectados a la unidad.
Conexiones digitales ópticas	No es aplicable	Aplicable Conecte el cable de fibra óptica (vendido separadamente).

*1 El cambiador de CD es opcional.

*2 Una función que silencia el sonido procedente de los altavoces traseros conectados al monitor delantero (unidad de pantalla CY-VMD9000U/CY-VMC7000U) cuando usted tenga modos diferentes en el monitor delantero y trasero después de conectar el monitor trasero.

Nota:

- Este manual de instrucciones describe una conexión con un sistema de navegación de vehículo Panasonic. Sin embargo, el sistema de navegación de vehículo Panasonic no se encuentra disponible en el mercado en este momento (marzo de 2001). Por lo tanto, las descripciones relacionadas con el sistema de navegación de vehículo Panasonic están marcadas con un recuadro color gris claro () para distinguirlas de las demás.

- A continuación se ofrece una tabla que muestra las funciones adicionales disponibles cuando se realiza la combinación con la CY-VMD9000U o la CY-VMC7000U.

Función / Modelos	CY-VMD9000U + CA-TU9000U	CY-VMC7000U + CA-TU9000U
Reproducción de DVD/CD de vídeo	Aplicable	No es aplicable
Ajustes de DVD	Aplicable	No es aplicable
Ajuste de sonido • SPACE • PRO LOGIC • DOWN MIX • DRC (DYNAMIC RANGE COMPRESSION)	Aplicable Controlado mediante el mando a distancia suministrado con la CY-VMD9000U.	Aplicable Controlado mediante el mando a distancia suministrado con la CA-TU9000U.

Componentes/Preparación del control remoto

Componentes

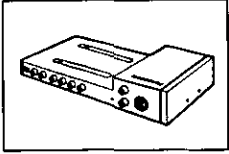

- Unidad de control de múltiples canales de audio-video con receptor (1)

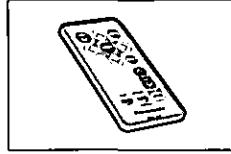

- Mando a distancia (para usuarios de la CY-VMC7000U) (1)

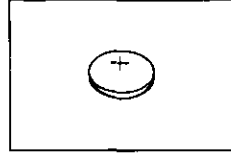

- Pila (1)

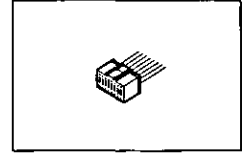

- Conector de alimentación (1)

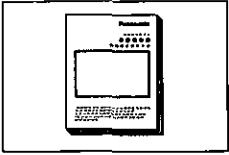

- Manual de instrucciones (1)

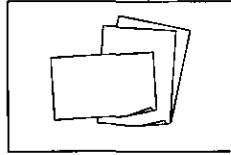

- Tarjeta de garantía, etc.

- Hardware de instalación (tornillos, cables, etc.)
(→ página 244)

Preparación del control remoto (suministrada)

Instalación de la pila (Inserción/Cambio de la pila)

1 Retire el portapila.

Tire hacia fuera de la parte B del portapila mientras empuja la parte A en el sentido indicado por la flecha.

2 Instale la pila en el portapila.

Coloque correctamente una pila nueva, con su lado (+) hacia arriba como se muestra en la ilustración.

3 Inserte el portapila.

Empuje el portapila hacia adentro para colocarlo en su posición original.

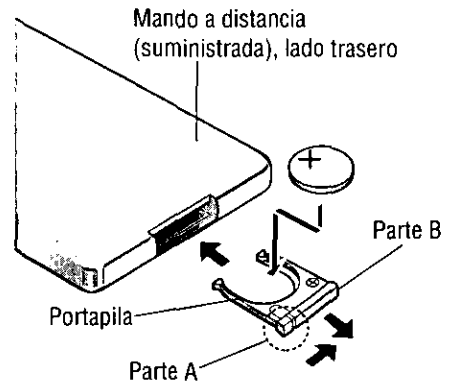

Nota acerca de la pila

Retire y tire inmediatamente una pila vieja.

Información acerca de la pila:

- Tipo de pila: Pila de litio Panasonic (CR2025) (suministrada)
- Duración de la pila: 6 meses aproximadamente utilizándola normalmente (a la temperatura de la habitación)

Precaución:

- La utilización incorrecta de la pila puede causar recalentamiento, una explosión o ignición, resultando en lesiones o en un incendio.
La fuga del electrolito de la pila puede causar daños en la unidad.

- No desmonte ni cortocircuite la pila. No la tire al fuego.
- Mantenga la pila alejada de los niños para evitar el riesgo de accidentes.
- Respete las normas locales vigentes cuando tire la pila.

Preparación de un sistema de sonido ambiental de 5,1 canales

A continuación se describe el procedimiento para preparar un sistema de sonido ambiental de 5,1 canales y poder reproducir programas de DVDs de forma que se cree en un vehículo la sensación de "presencia".

- Aunque utilice esta unidad sin instalar un altavoz central, los altavoces de sonido ambiental o un altavoz de subgraves aún serán necesarios para poder ajustar el equilibrio del sonido.
- Asegúrese de conectar el cable de fibra óptica (vendido separadamente) a la unidad de pantalla (CY-VMD9000U) o a un reproductor DVD Panasonic (CX-DV700U).

1 Instalación de los altavoces.

■ Altavoces delanteros (izquierdo/derecho)...FRONT L/FRONT R

Utilice los altavoces delanteros izquierdo y derecho (los altavoces incorporados en las puertas delanteras por ejemplo).

■ Altavoz central...CENTER

Instálelo en medio del tablero de instrumentos, cerca del monitor.

- El altavoz incluido no se puede utilizar como altavoz central.

■ Altavoces de sonido ambiental (izquierdo/derecho)...L-SUR/R-SUR

Utilice los altavoces traseros izquierdo y derecho (los altavoces incorporados en las puertas traseras o en el estante trasero por ejemplo).

■ Altavoz de subgraves...SUB-WFR

Como la imagen de audio no depende tanto de la posición en la que se encuentra el altavoz de subgraves como dependen otros altavoces, el altavoz de subgraves se puede instalar en cualquier lugar que resulte conveniente. (Se necesita un amplificador separado para el altavoz de subgraves.)

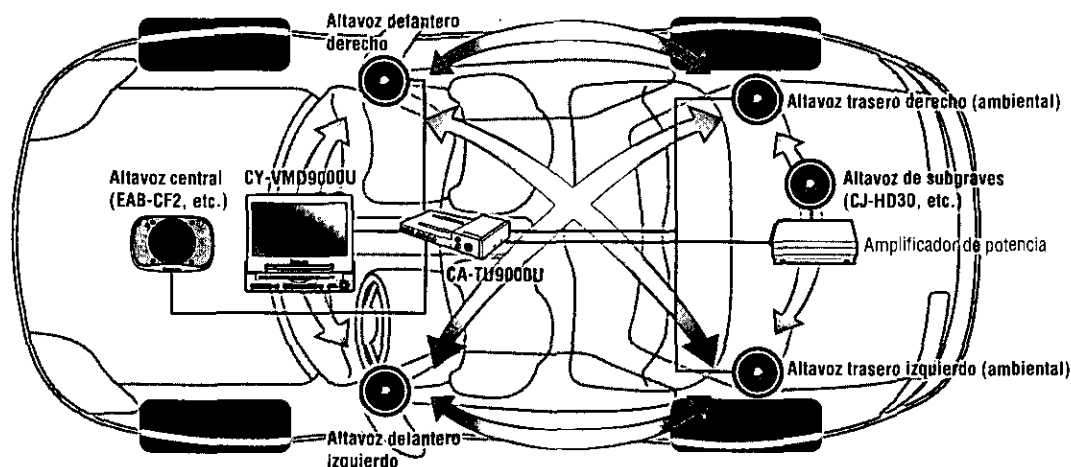

Este sistema es capaz de producir una sensación de imagen de audio en movimiento no sólo a izquierda y derecha, sino también adelante/atrás y diagonalmente, creando una imagen de audio potente que hace que el oyente se sienta como si formara parte de la escena cuando ve una película.

2 Conexión de la alimentación (página 196) y establecimiento/ajuste de los altavoces (páginas 236–241).

Establecimiento de los altavoces

Establezca el tamaño (y la presencia/ausencia) de los altavoces.

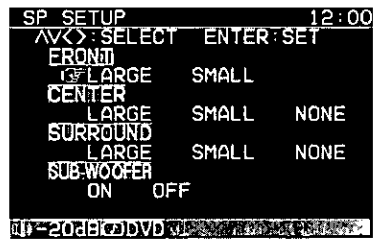

Establecimiento de los altavoces

Niveles de salida de los altavoces

Ajuste el equilibrio de la salida para que el sonido procedente de cada altavoz tenga un volumen idéntico.

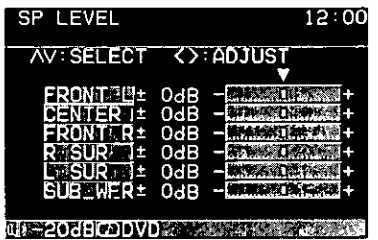

Nivel de salida de los altavoces

Tiempo de retardo de los altavoces

Ajuste el tiempo de retardo para que la salida procedente del altavoz central y de los altavoces traseros llegue a los oídos del oyente al mismo tiempo que la salida procedente de los altavoces delanteros.

- Haga este ajuste mientras escucha un programa.

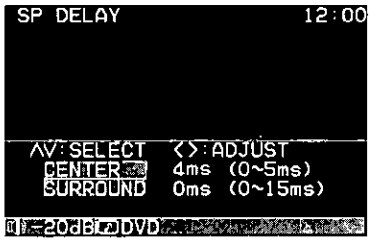

Tiempo de retardo de los altavoces

Esta unidad tiene un amplificador de 5 canales incorporado. Todo lo que se necesita para completar un sistema de 5,1 canales es conectar el altavoz central EAB-CF2 (vendido separadamente), el altavoz de subgraves CJ-HD30 (vendido separadamente) y el amplificador de potencia (vendido separadamente).

Para conocer detalles del cableado, consulte las páginas 250–255.

Nombres de los controles y funciones

Unidad de pantalla (CY-VMD9000U/CY-VMC7000U)

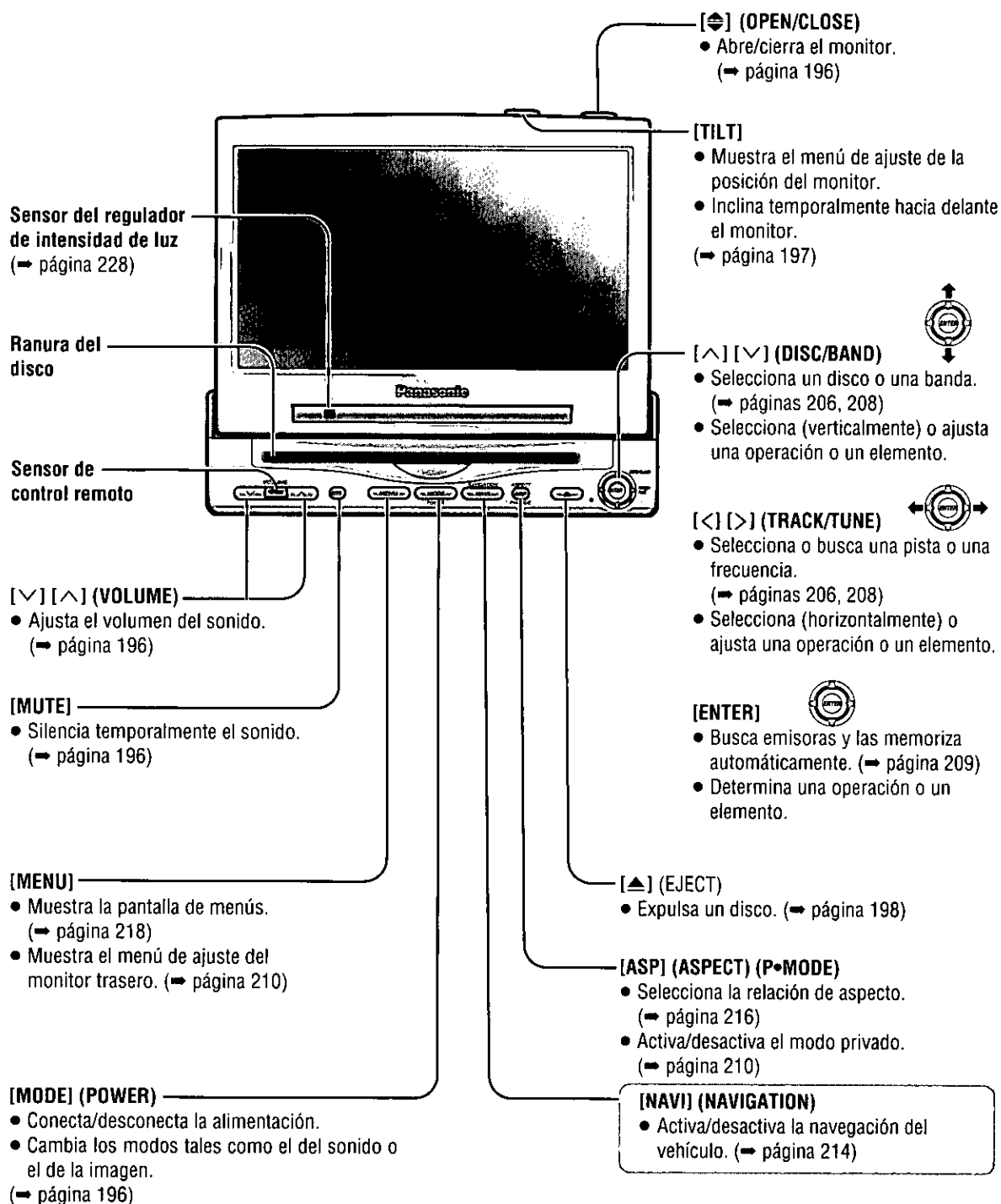

Nota:

- Consulte la página 251 para conocer el nombre de los controles y las funciones de la unidad de control de múltiples canales de audio-vídeo con receptor (CA-TU9000U).

Control remoto (Suministrado con la CY-VMD9000U)

Apunte el control remoto al sensor de control remoto de la unidad de pantalla y utilícelo.

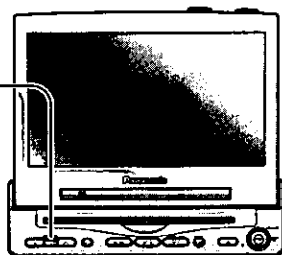

[NAVI] (NAVIGATION)

- Activa/desactiva la navegación del vehículo. (⇒ página 214)

[MODE]

- Conecta/desconecta la alimentación.
- Cambia los modos tales como el del sonido o el de la imagen. (⇒ página 196)

[PWR]

- Conecta/desconecta la alimentación. (⇒ página 196)

[MENU]

- Muestra la pantalla de menús. (⇒ página 218)
- Muestra el menú de ajuste del monitor trasero. (⇒ página 210)

[^] [v] (DISC/BAND)

- Selecciona un disco o una banda. (⇒ páginas 206, 208)
- Selecciona (verticalmente) o ajusta una operación o un elemento.

[<] [>] (TRACK/TUNE)

- Selecciona o busca una pista o una frecuencia. (⇒ páginas 203, 206, 208)
- Selecciona (horizontalmente) o ajusta una operación o un elemento.

[ENTER]

- Busca emisoras y las memoriza automáticamente. (⇒ página 209)
- Determina una operación o un elemento.

[SPACE]

- Ajuste del campo de sonido. (⇒ página 205)

[^] [v] (VOL)

- Ajusta el volumen del sonido. (⇒ página 196)

[A] (ASPECT) (P•MODE)

- Selecciona la relación de aspecto. (⇒ página 216)
- Activa/desactiva el modo privado. (⇒ página 210)

[MUTE]

- Silencia temporalmente el sonido. (⇒ página 196)

[0] a [9]

- Establece el código de identificación. (⇒ página 224)
- Memoriza emisoras. (⇒ página 209)
- Selecciona elementos de escucha para el modo del cambiador de CD. (⇒ página 207)

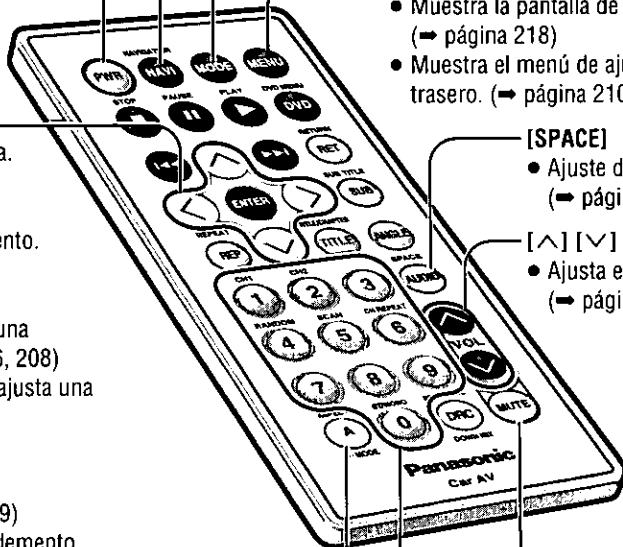

Nombres de los controles y funciones

(continuación)

Control remoto de la reproducción de DVD/CD de vídeo/CD (Operación para el control remoto solamente)

Significado de los símbolos



Indica los tipos de discos compatibles.

[■] (STOP)

- Parada de la reproducción

[||] (PAUSE)

- Pausa

[▶] (PLAY)

- Reproducción

[◀◀] [▶▶]

- Al comienzo
 - Avance rápido/retroceso rápido
 - Reproducción a cámara lenta [▶▶]
- (⇒ página 200)

La reproducción empezará automáticamente cuando se inserte el disco.

Para detener la reproducción:
Cambie el modo o desconecte la alimentación.

[^] [v] [◀] [▶]

- Selecciona una operación o un elemento.

[ENTER]

- Determina una operación o un elemento.

[<] [>]

- Selecciona una pista.
 - Avance rápido/retroceso rápido
- (⇒ página 203)

[REP] (REPEAT)

- Repite una reproducción.
- (⇒ páginas 200, 203)

[0] a [9]

- Selecciona elementos de escucha en el menú. (⇒ página 199)
- Selecciona un título o un capítulo. (⇒ página 201)

[0] a [9]

- Selecciona elementos de escucha en el menú. (⇒ página 199)
- Selecciona una pista. (⇒ página 199)
- Cambia entre sonido estéreo o mono. (⇒ página 202)

[MODE]

- Cambia los modos tales como el del sonido o el de la imagen. (⇒ página 196)

[DVD] (DVD MENU)

- Visualiza el menú DVD.
- (Las operaciones cambian según el disco.) (⇒ página 201)

[RET] (RETURN)

- Vuelve a la visualización anterior.
 - Introduce de nuevo el número.
 - Visualiza el menú del CD de vídeo.
- (⇒ página 199)

[DRC]

(DYNAMIC RANGE COMPRESSION)

- Comprime la gama de niveles de reproducción. (⇒ página 205)

(PRO LOGOC) (DOWN MIX)

- Selección del modo de reproducción.
- (⇒ página 204)

[TITLE] (TITLE/CHAPTER)

- Selecciona el título/capítulo. (⇒ página 201)

[SUB] (SUB TITLE)

- Cambia el idioma de los subtítulos. (⇒ página 202)

[ANGLE]

- Cambia el ángulo. (⇒ página 202)

[AUDIO] (SPACE)

- Cambia el idioma de audio. (⇒ página 202)
- Ajuste del campo de sonido. (⇒ página 205)

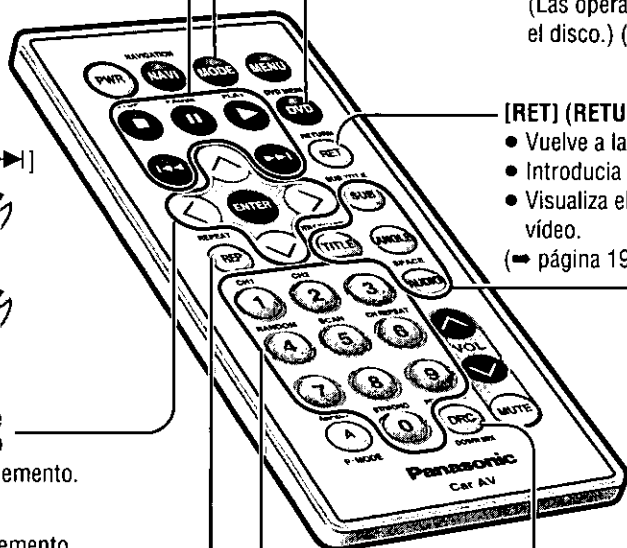

Mando a distancia (Suministrado con la CA-TU9000U) Para los usuarios de la CY-VMC7000U

Apunte el control remoto al sensor de control remoto de la unidad de pantalla y utilícelo.

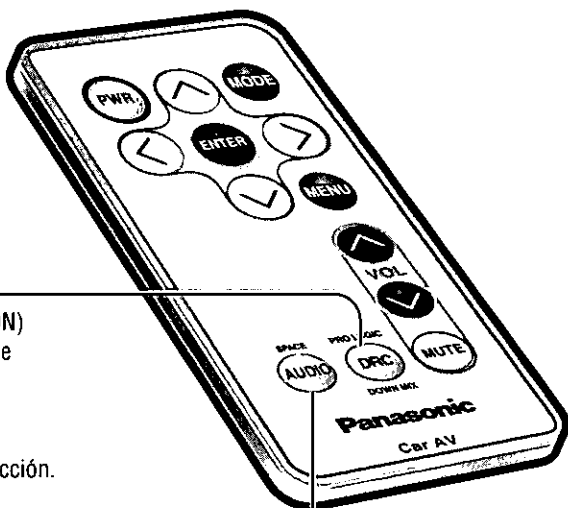
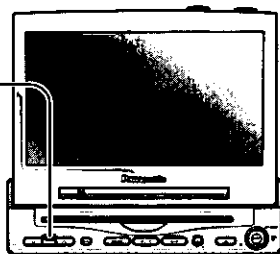

[DRC]
(DYNAMIC RANGE COMPRESSION)

- Comprima la gama de niveles de reproducción. (⇒ página 205)

[PRO LOGOC] (DOWN MIX)

- Selección del modo de reproducción. (⇒ página 204)

[SPACE]

- Ajuste del campo de sonido. (⇒ página 205)

Discos que pueden reproducirse

Disco	Marca (logotipo)	Tamaño del disco	Formato de vídeo	Número de región
DVD Vídeo		5" (12 cm)	NTSC	1 ALL
CD de vídeo			NTSC	
CD		3" (8 cm)		

Información de gestión de región

Ejemplo:



Este producto ha sido diseñado y fabricado para responder a la información de gestión de región que está grabada en los discos DVD. Si el número de región descrito en el disco DVD no corresponde al número de región de este producto, este producto no podrá reproducir el disco.

Podrá reproducir discos con etiquetas que tengan el número de región "1" y la palabra "ALL" (todos).

Símbolos utilizados en las carátulas (Ejemplos de tales símbolos incluyen)

- Número de idiomas de subtítulos
- Número de pistas de audio
- Número de ángulos

Los números indican el número de idiomas, pistas, ángulos, etc., grabados en el disco.

Tamaño de pantalla (Relación de aspecto H:V)

- Tamaño estándar 4:3
- Buzón (→ página 265)
- Tamaño de pantalla ancha 16:9

: Reproduce en el formato de buzón en una pantalla estándar (4:3).

: Reproduce en el formato de "panorámica y exploración" (→ página 265) en una pantalla estándar (4:3).

Nota:

- El tamaño de la imagen que se visualiza en la pantalla depende del modo de la pantalla de la CY-VMD9000U ("Relación de aspecto" → página 216), y del tamaño de la pantalla para el contenido del disco.

En esta unidad no se pueden reproducir los discos siguientes.

- DVD Audio
- DVD-ROM
- SVCD
- SACD
- Discos de vídeo Divx
- Discos grabados en el formato PAL, otros
- DVDs con un número de región que no sea "1" ni "ALL"
- CD-R
- DVD-R
- VSD
- CD de fotos
- DVD-RAM
- CVD
- dts CDs
- CD-EXTRA (sólo se puede reproducir audio)
- DVD+RW
- CD-G
- CDV
- DVD-RW
- CD-ROM
- dts DVDs
- CD-RW

• La reproducción de un disco CD-R o de un disco CD de fotos con esta unidad podría estropear los datos grabados en el disco.

• Esta unidad no puede reproducir correctamente un disco "dts CD".

Cuando se visualiza “⊘”

La introducción resulta imposible porque se ha seleccionado una pista de sonido, un idioma de subtítulos o un número de ángulo que no está grabado en el disco, o porque el usuario ha intentado realizar una operación incompatible con esta unidad.



Generalidades

1 Alimentación

Gire la llave de contacto hasta que se encienda el indicador de los accesorios.

ON: Presione [MODE] (POWER) en la unidad de pantalla.

Presione [PWR] o [MODE] en el control remoto.

OFF: Mantenga presionado de nuevo [MODE] (POWER) durante más de 2 segundos en la unidad principal.

Mantenga presionado de nuevo [PWR] o [MODE] durante más de 2 segundos en el control remoto.

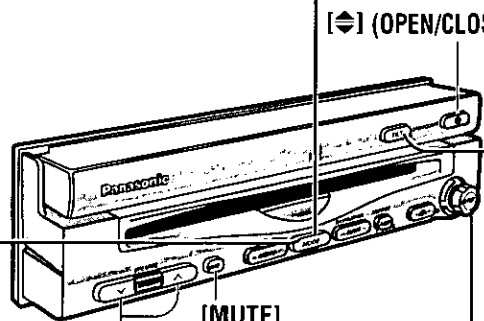

2 Modo

Presione [MODE] para cambiar el modo.

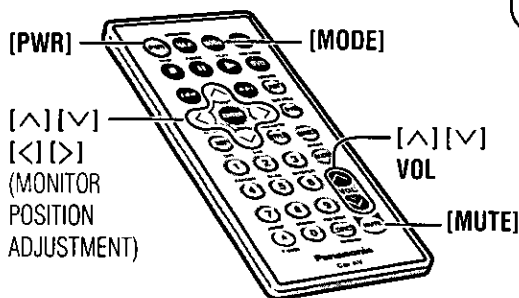
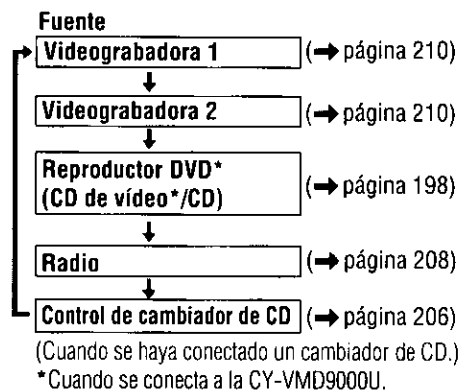

Volumen

[^] (VOLUME): Sube

[v] (VOLUME): Baja

Gama de ajuste: -82 dB a 0 dB

VOLUME -20dB

Nota:

- El nivel del sonido para cada fuente se almacena en la memoria.

Silenciamiento

MUTE ON: Presione [MUTE].

MUTE OFF: Presione de nuevo [MUTE].



Abertura/cierre de la unidad de pantalla

OPEN: Presione [◀▶] (OPEN/CLOSE).

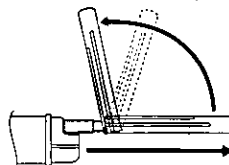

Si la unidad se para a la mitad, presione de nuevo [◀▶] (OPEN/CLOSE) y méntala completamente.

CLOSE: Presione de nuevo [◀▶] (OPEN/CLOSE).

(Después de poner el ángulo lateral en la posición neutra.)

Notas:

- Cuando la unidad de pantalla esté abierta o cerrada sonará tres veces un pitido alto.
- La abertura/cierre de la pantalla puede realizarse cuando la alimentación está desconectada.

ADVERTENCIA:

No meta sus manos, dedos u objetos extraños en la unidad mientras se mueve la pantalla.

La inserción de sus manos, dedos u objetos extraños en la unidad puede causar lesiones o daños en la propia unidad.

Ajuste de posición del monitor

Precauciones:

- Para realizar un ajuste suave, asegúrese de poner primero el ángulo lateral en la posición neutra y ajustar luego el ángulo de inclinación.
- No cambie manualmente la posición de la unidad a la fuerza.
- No coloque ningún objeto en la unidad de pantalla ni la someta a una fuerza excesiva.

Ángulo de inclinación/posición delantera-trasera

- 1** Mantenga presionado [TILT] en la unidad de pantalla durante más de 1 segundo.



Menú de ajuste de posición del monitor

- 2** Presione [^] o [v] para ajustar el ángulo de inclinación. Presione [<] o [>] para mover la pantalla a la posición delantera o trasera.

- La posición "REAR" y el ángulo de inclinación "5" no se pueden seleccionar al mismo tiempo.

Notas:

- Presione [MODE] para volver al modo convencional.
- El menú de ajuste de posición del monitor se cierra automáticamente si no se realiza ninguna operación durante unos 60 segundos.
- Los datos del ángulo vertical (TILT) y de la posición delantera-trasera se guardan en la memoria, así que cuando se saca la próxima vez la unidad de pantalla, ésta se ajusta automáticamente al ángulo y en la posición previamente ajustados.
- Después de ajustar su ángulo, ajuste también el brillo para que pueda ver fácilmente la reproducción. (→ página 228)
- La posición de la pantalla también se puede ajustar en la pantalla del menú principal. (→ página 218)
- El modelo de vehículo y las condiciones de la instalación pueden imponer algunas restricciones al ajuste del ángulo y de la posición del monitor.

Ángulo de inclinación

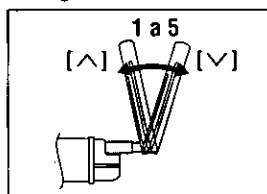

Posición delantera-trasera

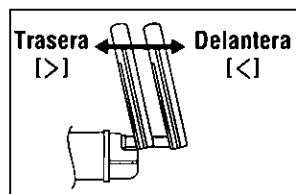

Ajuste del ángulo lateral de la unidad de pantalla

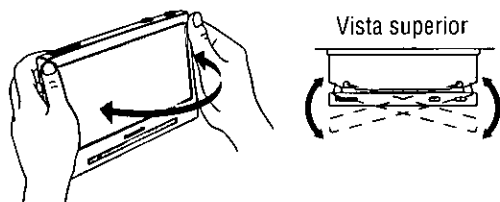

Sujete la unidad de pantalla por su parte no deslizante, en su mitad superior, y ajuste su ángulo lateral.

Precaución:

- Existe el peligro de que la unidad pellizque sus dedos si la toma por su parte inferior. Sujete la unidad por su parte mitad superior y muévala cuidadosamente sin aplicar una fuerza excesiva.

Plegado temporal de la pantalla

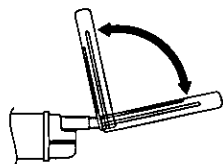

Plegado: Presione [TILT] en la unidad de pantalla.

Desplegado: Presione de nuevo [TILT] en la unidad de pantalla.

Nota:

- Aunque la unidad esté apagada, usted podrá plegar temporalmente la pantalla.

Operaciones básicas de los discos

Significado de los símbolos



Indica los tipos de discos compatibles.

Precauciones:

- No utilice un disco de forma irregular.
- No inserte materias extrañas en las ranuras del disco.

Notas:

Limitaciones de los discos

- Debido a las limitaciones de ciertos discos, algunos discos DVD Vídeo y CD de vídeo puede que no funcionen como se describe en este manual de instrucciones. Consulte la carátula del disco para conocer más detalles.
- Esta unidad no es compatible con las funciones de karaoke de los discos DVD o CD de vídeo.

Introduzca un disco después de asegurarse que no haya ningún disco en el compartimiento del disco.
(Si se visualiza "NO DISC", introduzca el disco.)

Introducción y reproducción de discos

Introduzca el disco.

- El modo compatible con el disco se selecciona y la reproducción empieza.
- El formato del disco se identifica automáticamente. (→ página 204)
- Cuando aparezca la pantalla de menús, consulte "Selección de un elemento de menú" la página 199.

Para asegurarse del ajuste de la reproducción

Presione [ENTER] durante la reproducción.

Notas:

- La introducción de un disco cuando la alimentación está desconectada permite conectar la alimentación.
- Podrá reproducir un disco aunque el monitor esté cerrado.
- Si deja un disco en la ranura del disco durante 30 segundos aproximadamente, el disco se introducirá automáticamente en el compartimiento después de sonar tres veces un pitido alto.
- El sonido puede interrumpirse durante unos momentos mientras está identificándose el formato del disco.

Selección de modo

Presione [MODE] para cambiar al modo DVD (CD de vídeo, CD).

Parada y expulsión de discos

Presione [▲] (EJECT) en la unidad de pantalla.

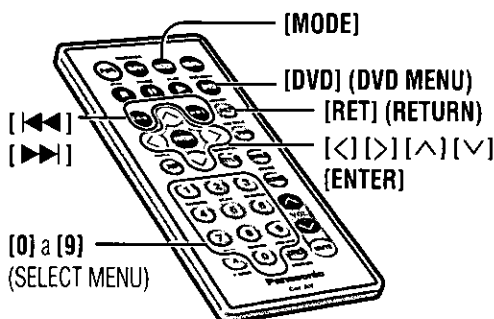
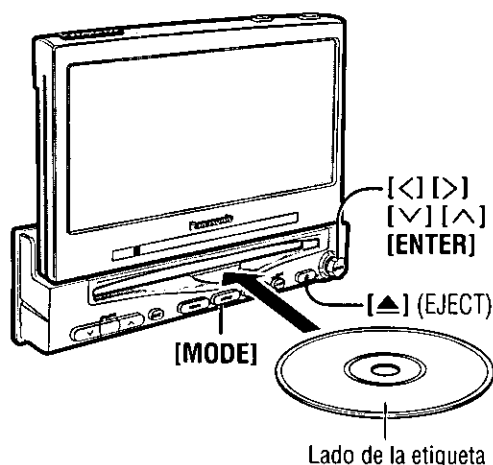

Sólo para el control remoto

Realice estas operaciones con el control remoto.
Las operaciones cambian según el disco.
Para conocer detalles, consulte la guía suministrada con el disco.

Pantalla del modo DVD

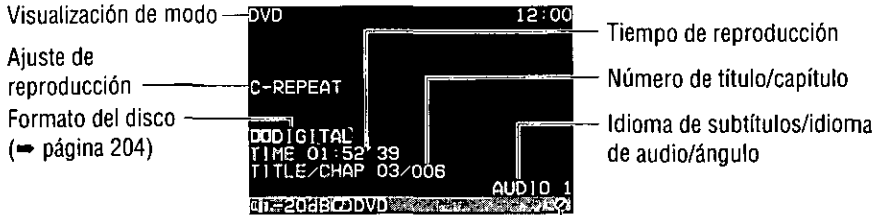

La introducción resulta imposible cuando el disco no puede realizar la operación.

Pantalla del modo de CD de vídeo

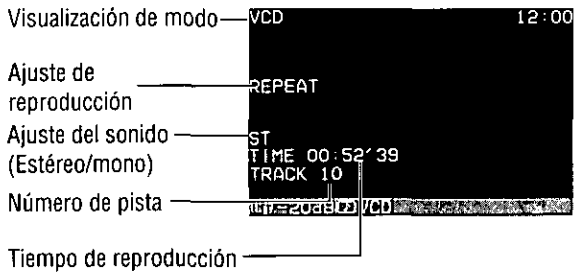

Selección de un elemento de menú

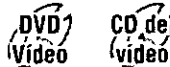

Algunos discos DVD tienen estructuras de menús únicas llamadas menú DVD. Aunque la operación y el contenido del menú DVD cambian de disco a disco, a continuación se explica la operación básica cuando se utiliza esta característica.

- 1 DVD:**
Presione [<], [>], [∨] o [^] para seleccionar el menú deseado.
DVD/CD de vídeo con control de reproducción (→ página 265):
Presione [0] a [9] en el control remoto.

- 2** Presione [ENTER].

Para visualizar el menú:

DVD: Presione [DVD] (DVD MENU) durante la reproducción.
CD de vídeo: Presione [RET] (RETURN) durante la reproducción.

Para introducir de nuevo el número o volver a la visualización anterior:
Presione [RET] (RETURN).

Nota para los CD de vídeo con control de reproducción:

- Al presionar [◀◀] [▶▶] durante la reproducción se vuelve a la reproducción con menú.

Ejemplo:

MENÚ DEL DVD

1. SUBTÍTULO
2. AUDIO
3. ÁNGULO

Ejemplo:

CD de vídeo

Selección de su música favorita.

1. Temas de amor
2. Impresiones
3. Tono sentimental

Número:

Operaciones básicas de los discos (continuación)

Escucha de DVD/CD de vídeo

Al comienzo

- [▶▶]: Pista siguiente (capítulo)
[◀◀]: Comienzo de la pista actual (capítulo)
Pista anterior (Presione dos veces.)

Nota:

- Cuando reproduzca un DVD Vídeo, hay casos en los no es posible volver al comienzo de un capítulo que abarca 2 títulos.

Avance/retroceso rápidos

Mantenga presionado durante más de 0,5 segundos durante la reproducción.

- [▶▶▶]: Avance rápido
[◀◀◀]: Retroceso rápido

Suéltelo para reanudar la reproducción normal a la velocidad normal.

- Si se mantiene presionado el botón, la velocidad cambia de la forma siguiente:
Velocidad normal → 1,5 veces → 10 veces → 20 veces

Parada

Presione [■] (STOP) durante la reproducción.

- Cuando se detiene la reproducción, el reproductor registra el punto donde se presiona [■] (STOP). (Función de reproducción continuada)
Presione de nuevo [▶] (PLAY), y la reproducción se reanudará desde ese punto.

Para cancelar la reproducción continua:

Presione de nuevo [■] (STOP) en el modo de parada.

Pausa

Presione [||] (PAUSE) durante la reproducción.

Para reanudar la reproducción normal:

Presione [▶] (PLAY) o de nuevo [||] (PAUSE).

Reproducción a cámara lenta

Mantenga presionado [▶▶▶] durante más de 0,5 segundos en el modo de pausa.

- La reproducción se realiza a 1/3 de la velocidad normal.

Para reanudar la reproducción normal:

Presione [▶] (PLAY).

Para hacer una pausa:

Presione de nuevo [||] (PAUSE).

Nota:

- La reproducción a cámara lenta en retroceso resulta imposible.

Repetición

Capítulo/
pista

Título

Presione [REP] (REPEAT) durante la reproducción.

Presione de nuevo [REP] (REPEAT) para cancelar.

REPEAT

C-REPEAT

Mantenga presionado [REP] (REPEAT) durante más de 2 segundos durante la reproducción.

Mantenga presionado de nuevo [REP] (REPEAT) durante más de 2 segundos para cancelar.

T-REPEAT

Nota:

- Es posible presionar [<] [>] en la unidad de pantalla en lugar de [◀◀] [▶▶] en el mando a distancia excepto en la reproducción con menús del DVD.

Sólo para el control remoto

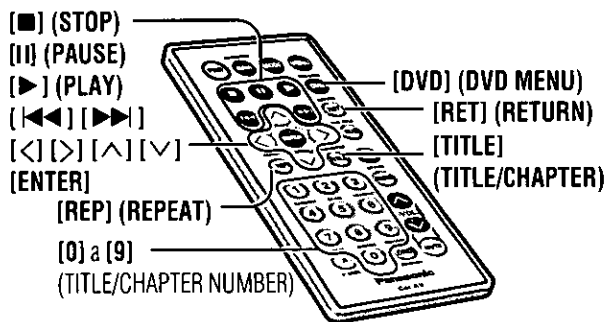

Comienzo de reproducción desde un título/capítulo específico



- 1 Presione **[TITLE] (TITLE/CHAPTER)** para seleccionar el modo de entrada.
- 2 Introduzca el número del título/capítulo preferido.
Para introducir de nuevo el número: Presione **[RET] (RETURN)**.
- 3 Presione **[TITLE] (TITLE/CHAPTER)**.
 - La reproducción empezará automáticamente.

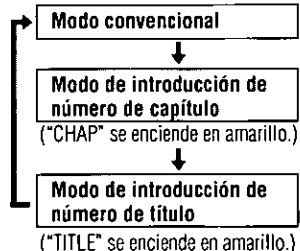

Notas:

- Si no se realiza ninguna operación, la visualización volverá al modo normal.
- Puede seleccionar el ajuste deseado en la visualización de menú. (→ Consulte más abajo.)

Menú de DVD

Utilice este menú durante la reproducción para seleccionar el contenido, audio, subtítulos, etc., desde un menú (el menú DVD) único de cada disco.



- 1 Presione **[DVD] (DVD MENU)** durante la reproducción.
- 2 Presione **[<], [>], [v] o [^]** para seleccionar el menú preferido.
- 3 Presione **[ENTER]**.

Para volver a la visualización anterior: Presione **[RET] (RETURN)**.

Nota:

- Las operaciones cambian según el disco. Para conocer más detalles, consulte la guía suministrada con el disco.

Ejemplo:

MENÚ DEL DVD

1. SUBTÍTULO
2. AUDIO
3. ÁNGULO

Menú de títulos

Si el DVD tiene múltiples títulos grabados en él será posible seleccionar el título preferido desde el menú de títulos para empezar la reproducción.



- 1 Mantenga presionado **[DVD] (DVD MENU)** durante más de 2 segundos durante la reproducción.
- 2 Presione **[<], [>], [v] o [^]** para seleccionar el título preferido.
- 3 Presione **[ENTER]**.

Para volver a la visualización anterior: Presione **[RET] (RETURN)**.

Nota:

- Las operaciones cambian según el disco. Para conocer más detalles, consulte la guía suministrada con el disco.

Ejemplo:

MENÚ DE TÍTULOS

Ríos	Castillos
Amantes	Bosques

Operaciones básicas de los discos (continuación)

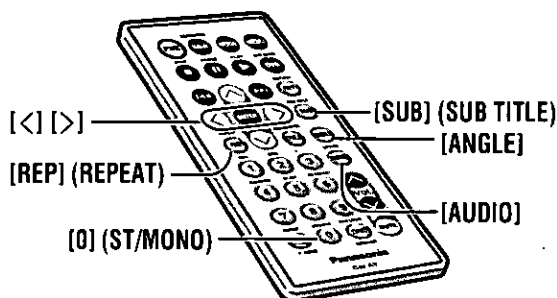

Cambio del idioma de subtítulos



Presione [SUB] (SUB TITLE) durante la reproducción.

Si el disco tiene grabados múltiples idiomas será posible cambiar el idioma de los subtítulos durante la reproducción.

Nota:

- Los subtítulos pueden tardar un poco en aparecer.

Cambio del idioma de audio



Presione [AUDIO] durante la reproducción.

Si el disco tiene grabados múltiples idiomas de audio será posible cambiar el idioma de audio durante la reproducción.

Cambio del ángulo



Presione [ANGLE] durante la reproducción.

Con los DVDs que contienen escenas que han sido grabadas simultáneamente desde un número de ángulos diferentes, una misma escena podrá verse desde cada uno de esos ángulos diferentes durante la reproducción.

Notas:

- Si no se realiza ninguna operación durante 5 segundos, la visualización volverá al modo normal.
- Puede que no sea posible cambiar el idioma a menos que la unidad esté en el menú DVD (⇒ página 201) o en los ajustes DVD (⇒ página 230).
- El idioma en los ajustes DVD tiene prioridad sobre cuándo se conecta la alimentación o el disco está introducido.
- El número de los idiomas depende del disco. Algunos discos sólo tienen un idioma o no tienen idioma.

Cambio entre sonido estéreo y mono



Mantenga presionado [0] (ST/MONO) durante más de 2 segundos.

El sonido se puede cambiar entre estéreo y mono (L o R).

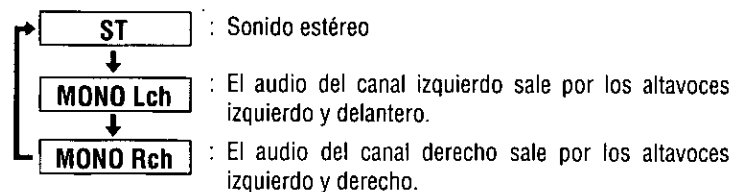

Sólo para el control remoto

Pantalla del modo CD

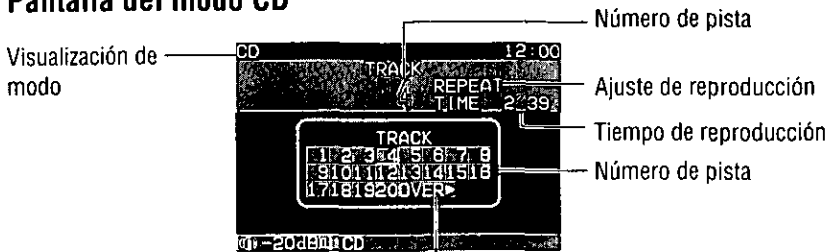

“OVER ▶” se visualiza cuando el número de pistas es 21 o más.

Escucha de CD

Al comienzo

[>]: Pista siguiente
 [<]: Comienzo de la pista actual
 Pista anterior (Presione dos veces.)

Avance/retroceso rápidos

Mantenga presionado.
 [>]: Avance rápido
 [<]: Retroceso rápido
 Suéltelo para reanudar la reproducción convencional.

Repetición

Presione [REP] (REPEAT) durante la reproducción. **REPEAT**
 Presione de nuevo [REP] (REPEAT) para cancelar.

Selección del modo de reproducción y ajuste del campo de sonido

Mantenga presionado [DRC] (PRO LOGIC) (DOWN MIX) durante 2 segundos o más.

- Cada vez que mantenga presionado [DRC] durante 2 segundos o más, la salida cambiará de acuerdo al formato de grabación de audio (formato del disco) y a la fuente.

■ Dolby Digital

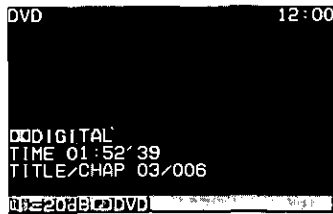

Reproducción de sonido ambiental de 5,1 canales
(Número de canales: 1 a 5,1)

Para el formato de sonido ambiental

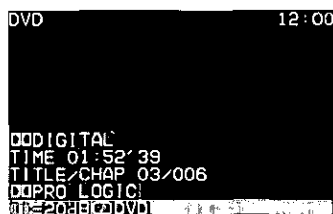

Reproducción Dolby Surround

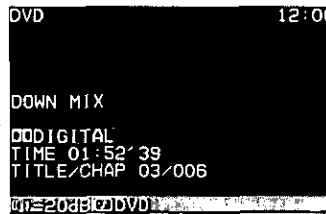

Mezcla descendente
(Reproducción estéreo de 2 canales)

- Este modo mezcla las señales C, LS y RS con los canales L y R para la salida.
- Cuando se utilice este modo no saldrá audio por el altavoz central ni por el altavoz de subgraves, y el volumen general cambiará ligeramente.

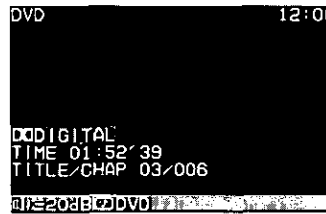
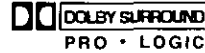

Reproducción estéreo de 2 canales

- No sale audio del altavoz central.

■ dts

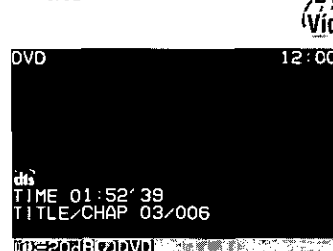

Reproducción de sonido ambiental de 5,1 canales

■ PCM lineal (LPCM)



Reproducción Dolby Surround



Mezcla descendente (Reproducción estéreo de 2 canales)

- Este modo mezcla las señales C, LS y RS con los canales L y R para la salida.
- Cuando se utilice este modo no saldrá audio por el altavoz central ni por el altavoz de subgraves, y el volumen general cambiará ligeramente.

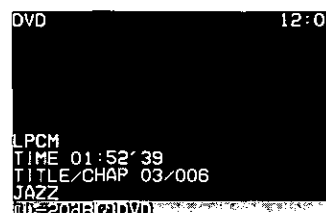
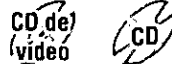

Efectos de espacio
(Ajustes del campo de sonido)

- "LPCM" sólo se visualiza para un DVD Video.
- El audio analógico (VTR1/VTR2, CH-C) también se puede conmutar.

Notas:

- El audio procedente de una radio no puede cambiarse a "LPCM".
- Los ajustes hechos a través del ecualizador gráfico se activan. (→ página 242)
- Cuando se reproduzcan en el modo Dolby Pro Logic discos que no sean compatibles con Dolby Pro Logic, éstos tal vez no se reproduzcan correctamente.

ESPAÑOL 21

Sólo para el control remoto

(Para los usuarios de la CY-VMC7000U)

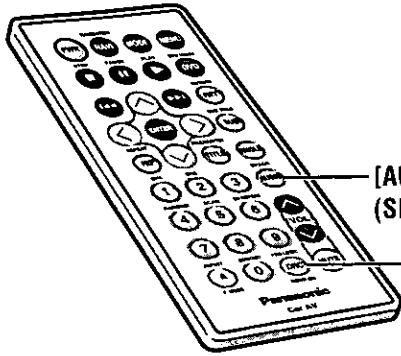

[AUDIO]
(SPACE)

[DRC]
(DYNAMIC RANGE
COMPRESSION)
(PRO LOGIC) (DOWN MIX)

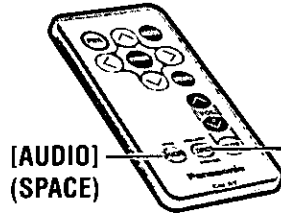

[AUDIO]
(SPACE)

[DRC]
(DYNAMIC RANGE
COMPRESSION)
(PRO LOGIC) (DOWN MIX)

Compresión de gama dinámica (Reproducción de audio que puede oírse con volúmenes bajos)

Esta función comprime la diferencia en volumen entre el volumen más bajo que puede oírse por encima del ruido de fondo y el volumen máximo que puede reproducirse sin distorsión.

Como esta función puede reducir los niveles de cresta manteniendo aún un campo de sonido abierto, utilice esta función cuando desee mantener bajo el volumen.



Presione [DRC] en el mando a distancia para activar y desactivar esta función.

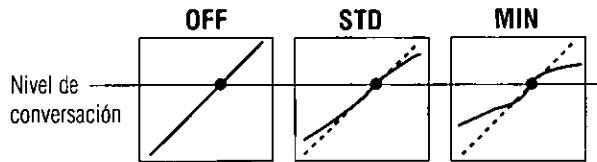
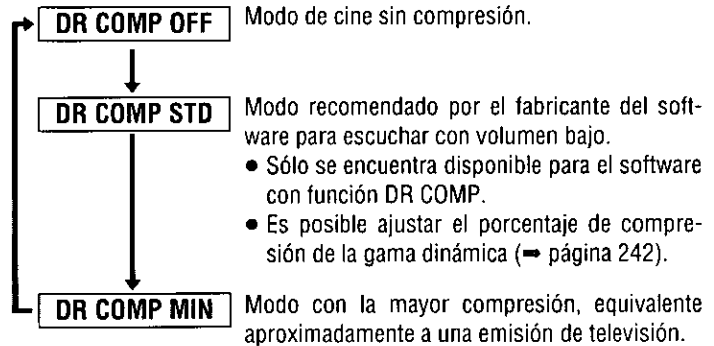

Ajustes del campo de sonido (Espacio)

Esta función reproduce la acústica de varios tipos de salas de conciertos, etc., en su propio vehículo.



Mantenga presionado [AUDIO] (SPACE) durante 2 segundos o más para cambiar el ajuste.

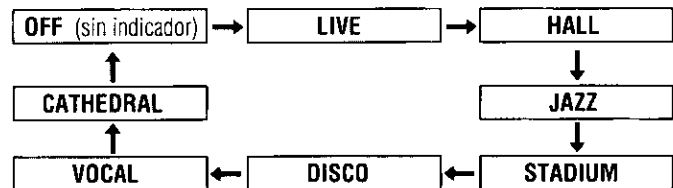

Esta función sólo sirve para el audio analógico (VTR1/VTR2, radio, CH-C) y para el audio del formato PCM lineal. Esta función puede ajustarse individualmente para cada modo.

Ajuste predeterminado: OFF (sin indicador)
Gama de ajustes: 7 tipos + "OFF"

Operaciones básicas del cambiador de CD

Las funciones de cambiador de CD han sido diseñadas para unidades opcionales de cambiador de CD Panasonic.

Preparación:

- Conecte el cambiador de CD e introduzca un cargador (disco).

Notas:

- La introducción de un cargador cuando la alimentación está desconectada permite conectar la alimentación.
- La expulsión del cargador cuando la unidad está en el modo de cambiador de CD permite desconectar la alimentación.

Precaución:

- No utilice discos de forma irregular.

1 Modo de cambiador de CD

Presione **[MODE]** para cambiar al modo de cambiador de CD y la reproducción empezará.

Nota:

- Introduzca un cargador con CDs cuando se visualice "NO MAGAZINE".

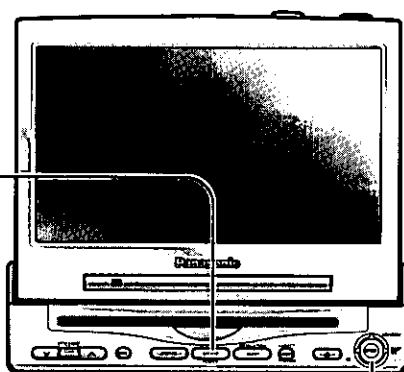

2 Selección de discos

[^] (DISC): Disco siguiente.

[v] (DISC): Disco anterior.

3 Selección de pistas

[>] (TRACK): Pista siguiente.

[<] (TRACK): Principio de la pista actual.

Pista anterior (Presione dos veces.)

Búsqueda de pistas

Mantenga presionado durante más de 0,5 segundos.

[>] (TRACK): Avance rápido

[<] (TRACK): Retroceso rápido

Suéltelo para reanudar la reproducción normal.

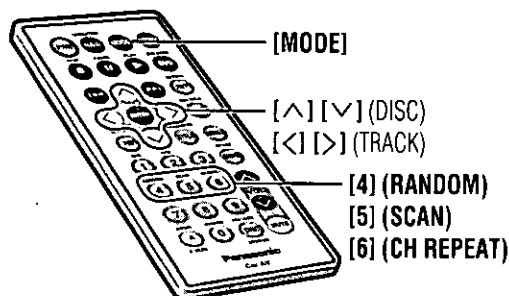

Pantalla del modo de cambiador de CD

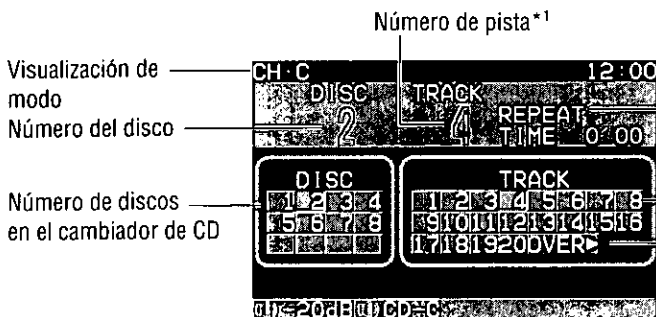

*1No se muestra correctamente cuando el número de pistas es 100 o más.

Ajuste de reproducción
Tiempo de reproducción
Número de pista
"OVER ►" se visualiza cuando el número de pistas es 21 o más.

Varias formas de escucha (Sólo para el control remoto)

Reproducción aleatoria

Pista

Presione [4] (RANDOM).

[RANDOM]

Todas las pistas disponibles de todos los discos del cargador se reproducen en orden aleatorio.

- Presione de nuevo [4] (RANDOM) para cancelar.

Disco

Mantenga presionado [4] (RANDOM) durante más de 2 segundos.

[ID=RANDOM]

Todas las pistas disponibles del disco actual se reproducen en orden aleatorio.

- Mantenga presionado de nuevo [4] (RANDOM) para cancelar.

Reproducción con exploración

Pista

Presione [5] (SCAN).

[SCAN]

Los primeros 10 segundos de cada pista de los se reproducen en orden.

- Presione de nuevo [5] (SCAN) para cancelar.

Cuando termine la exploración de todas las canciones, el programa original empezará a reproducirse desde el principio.

Disco

Mantenga presionado [5] (SCAN) durante más de 2 segundos.

[ID=SCAN]

Los primeros 10 segundos de la primera pista de todos los discos del cargador se reproducen en orden.

- Mantenga presionado de nuevo [5] (SCAN) para cancelar.

Cuando termine la exploración de todas las canciones, el disco original empezará a reproducirse desde el principio.

Repetición de reproducción

Pista

Presione [6] (CH REPEAT).

[REPEAT]

Repita la pista actual.

- Presione de nuevo [6] (CH REPEAT) para cancelar.

Disco

Mantenga presionado [6] (CH REPEAT) durante más de 2 segundos.

[ID=REPEAT]

Repita el disco actual.

- Mantenga presionado de nuevo [6] (CH REPEAT) para cancelar.

Radio

Pantalla del modo de la radio



ESPAÑOL
25

1 **Modo de radio**
Presione [MODE] para cambiar al modo de la radio.

2 **Banda**
[^] (BAND): Banda de FM
[v] (BAND): Banda de AM

3 **Sintonización**
[>] (TUNE): Ascendente
[<] (TUNE): Descendente

Mantenga presionado [>] (TUNE) o [<] (TUNE) durante más de 0,5 segundos, y luego suéltelo. La búsqueda de emisoras empezará.

Nota:

- El indicador estéreo se enciende durante la recepción de emisiones estéreo de FM.

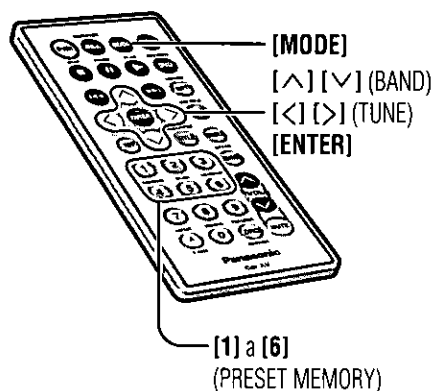
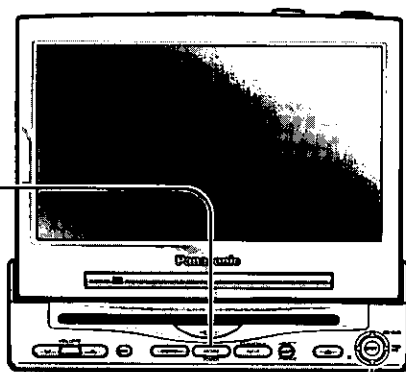

Selección con un toque de una emisora

Pueden guardarse hasta 6 emisoras en cada una de las memorias de emisora predeterminada FM1, FM2, AM1 y AM2.

Memoria manual de presintonización

Guarda manualmente una emisora en la memoria de presintonización.

- ① Seleccione una banda y una frecuencia (paso ①, ② y ③ de la página anterior).
- ② Mantenga presionado [1] a [6] del control remoto durante más de 2 segundos.

La frecuencia parpadea una vez, y en la memoria se guarda una emisora que está recibándose.

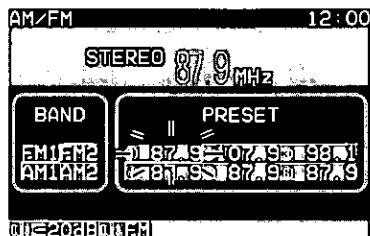

Memoria automática de presintonización

Guarda automáticamente las emisoras intensas en la memoria de presintonización.

- ① Seleccione una banda (pasos ① y ② en la página anterior).
- ② Mantenga presionado [ENTER] durante más de 2 segundos.

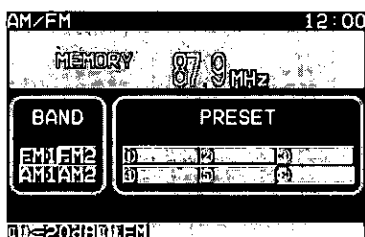

- Las 6 emisoras disponibles más intensas se guardarán automáticamente en la memoria bajo los números de presintonía 1 a 6.
- Una vez presintonizadas, las emisoras se exploran consecutivamente durante 5 segundos cada una.
- Para detener la exploración, presione [1] a [6] en el control remoto.

Nota:

- Siguiendo este procedimiento, las emisoras nuevas sustituyen a las emisoras existentes guardadas.

Llamada a emisoras presintonizadas

- ① Seleccione una banda (pasos ① y ② en la página anterior).
- ② Presione [1] a [6] en el control remoto.

Funciones útiles

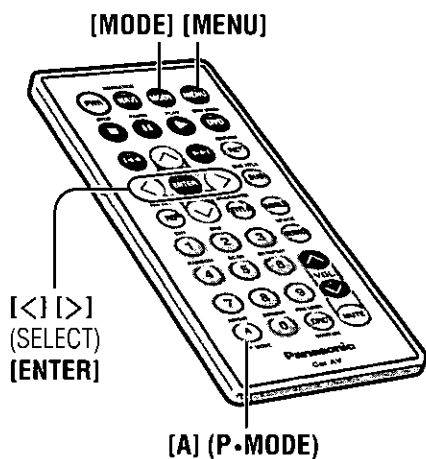
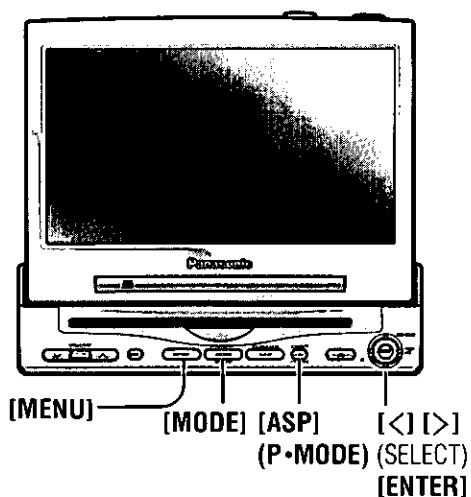

Modo privado

Ajuste predeterminado: OFF

Monitor trasero

Podrá tener, al mismo tiempo, imágenes o sonidos diferentes en el monitor delantero y en el monitor trasero.

Ajuste predeterminado: AUTO

Preparación:

- Conecte el segundo monitor. (→ página 229 del manual de instrucciones para la CY-VMD9000U)

Puede silenciar el sonido procedente de los altavoces traseros conectados al monitor delantero (unidad de pantalla CY-VMD9000U/VMC7000U) cuando usted tenga modos diferentes en el monitor delantero y trasero después de conectar el monitor trasero.

Utilizando auriculares puede disfrutar del sonido procedente del monitor trasero.

El indicador "P • MODE" se enciende cuando se activa el modo privado.

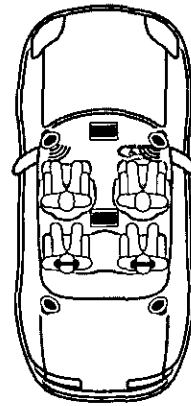
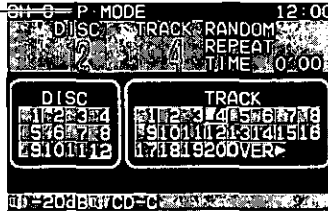

Modo privado ON: Mantenga presionado [ASP] (P • MODE) durante más de 2 segundos en la unidad de pantalla.

Mantenga presionado [A] (P • MODE) durante más de 2 segundos en el control remoto.

Modo privado OFF: Mantenga presionado de nuevo [ASP] (P • MODE) durante más de 2 segundos en la unidad de pantalla.

Mantenga presionado de nuevo [A] (P • MODE) durante más de 2 segundos en el control remoto.

Notas:

- Asegúrese de establecer OFF cuando no utilice el modo privado.
- No es posible elegir y establecer SP SETUP/SP DELAY en el menú de ajuste del sonido mientras está activado el modo privado.

1 Mantenga presionado [MENU] durante más de 2 segundos.

2 Presione [>] o [<] para seleccionar un elemento.

- AUTO** : Sale imagen y sonido. Éstos están en el mismo modo que el del monitor delantero.
- VTR1** : Siempre sale imagen y sonido en el modo VTR1.
- VTR2** : Siempre sale imagen y sonido en el modo VTR2.
- DVD** : Siempre sale imagen y sonido en el modo del reproductor DVD (disco en el reproductor DVD).
 - Sólo el sonido en el modo del reproductor CD.

3 Presione [ENTER] para establecer.

Notas:

- Presione [MODE] para volver al modo normal.
- La visualización vuelve a ser la anterior si no se realiza ninguna operación durante 60 segundos después de cambiar al menú de ajuste del monitor trasero.
- La imagen y el sonido del sistema de navegación de vehículo conectado mediante un cable RGB no se encuentran disponibles en el monitor trasero.
- El modo de la radio y del cambiador de CD no se encuentran disponibles en el monitor trasero.
- Puede silenciar el sonido procedente de los altavoces traseros conectados al monitor delantero (unidad de pantalla CY-VMD9000U/VMC7000U), así podrá tener modos diferentes en el monitor delantero y en el monitor trasero. (→ Consulte arriba.)

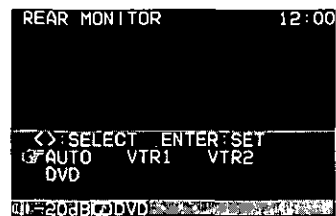

Menú de ajuste del monitor trasero (Ejemplo) Monitor trasero (CY-VM5800U)

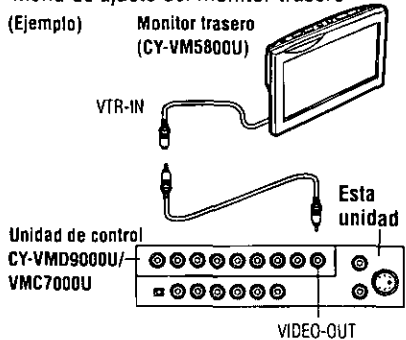

Funciones útiles (continuación)

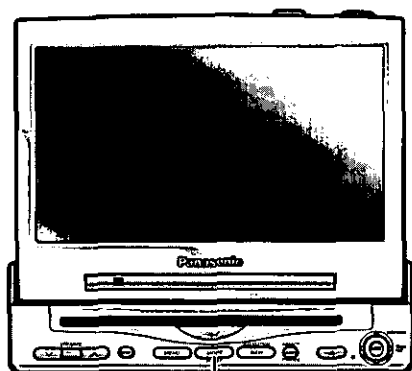

[MODE]

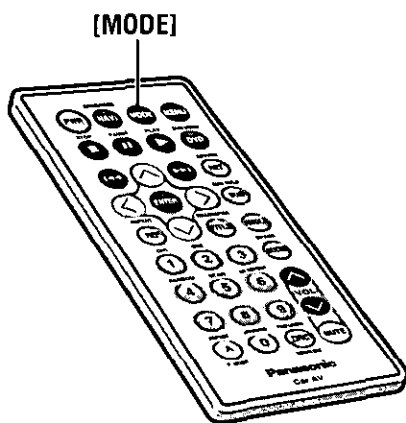

[MODE]

Cuando conecte a la CY-VMC7000U

Reproductor DVD

Preparación:

- Conecte un reproductor DVD. (⇒ página 254)

Videograbadora/ videocámara

Preparación:

- Conecte una videograbadora o una videocámara. (⇒ página 229 del manual de instrucciones para la CY-VMD9000U)

Cámara retrovisora

Preparación:

- Conecte un cámara retrovisora y un cable de marcha atrás. (⇒ página 231 del manual de instrucciones para la CY-VMD9000U)
- Seleccione un terminal en la pantalla "CAMERA IN" según el terminal conectado actualmente a la cámara retrovisora. (⇒ página 222)

Presione **[MODE]** para cambiar al modo VTR1 o VTR2.

Seleccione el mismo modo (VTR1 o VTR2) que el del terminal al que está conectado a un reproductor DVD (VTR1-IN o VTR2-IN).

Nota:

- Cuando conecte un reproductor DVD móvil (CX-DV700U) podrá controlarlo apuntando un mando a distancia, suministrado con el reproductor DVD, al sensor de mando a distancia de la unidad de pantalla. Asegúrese de conectar un cable de salida de control remoto. (→ página 254)

(Ejemplo)

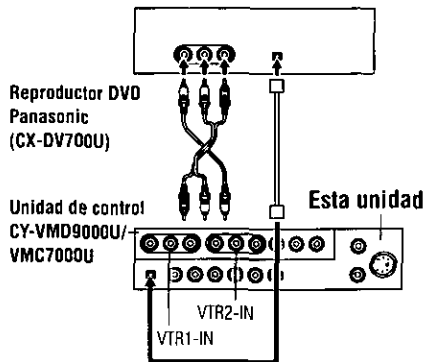

Presione **[MODE]** para cambiar al modo VTR1 o VTR2.

Seleccione el mismo modo (VTR1 o VTR2) que el del terminal al que está conectado a una videograbadora o videocámara (VTR1-IN o VTR2-IN).

Notas:

- El sonido tal vez no salga si los niveles de VTR1-IN y/o VTR2-IN están excesivamente altos.
→ Haga ajustes utilizando los controles de la unidad conectada (en el lado de la salida) de forma que no aparezca la visualización "OVER".
Si no se pueden hacer estos ajustes, ajuste el nivel de entrada utilizando los controles de la unidad. (→ página 234)

(Ejemplo)

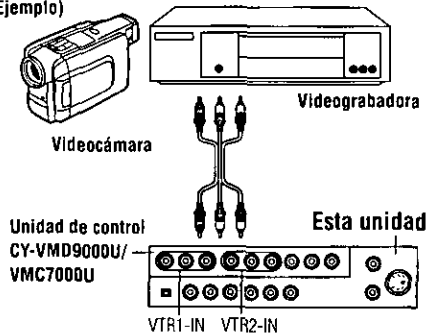

Ponga la caja de cambios en la posición de marcha atrás.

- La pantalla muestra una imagen procedente de la cámara retrovisora.

Notas:

- Puede ver una imagen procedente de la cámara retrovisora aunque la alimentación de la unidad de pantalla se encuentre desactivada.
- Puede ver una imagen procedente de la cámara retrovisora si cambia el modo al mismo modo (VTR1 o VTR2) que el del terminal al que está conectado la cámara retrovisora (VTR1-IN o VTR2-IN).

(Ejemplo)

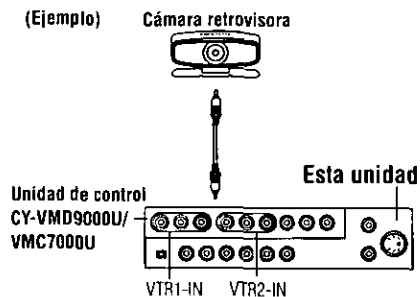

Funciones útiles (continuación)

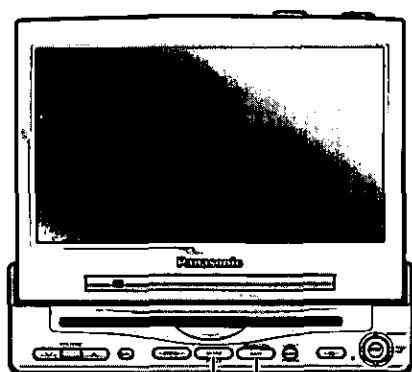

[MODE] [NAVI] (NAVIGATION)

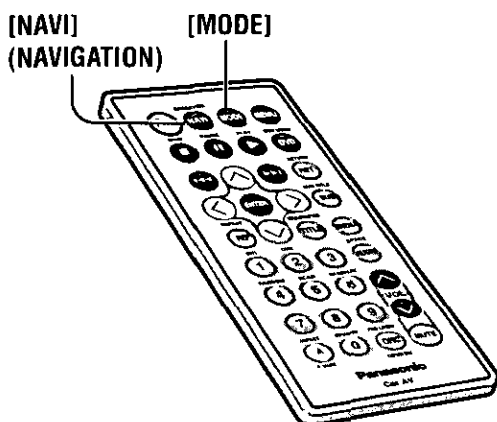

[NAVI]
(NAVIGATION)

[MODE]

Navegación de vehículo

Preparación:

- Conecte un sistema de navegación de vehículo.
- Seleccione un terminal en la pantalla "NAVI SETUP" según el terminal que se encuentra conectado actualmente al sistema de navegación de vehículo. (⇒ página 220)

Cuando conecte un sistema de navegación de vehículo mediante un cable RGB (navegación de vehículo Panasonic (no disponible todavía)):

Navegación de vehículo ON:
Presione [NAVI] (NAVIGATION).
Navegación de vehículo OFF:
Presione de nuevo [NAVI] (NAVIGATION).

Notas:

- Cuando conecte un sistema de navegación de vehículo Panasonic con reproductor DVD incorporado, utilice también el cable RGB.
- El sonido que genera un sistema de navegación de vehículo Panasonic procede de los altavoces suministrados con la CY-VMD9000U/CY-VMC7000U.

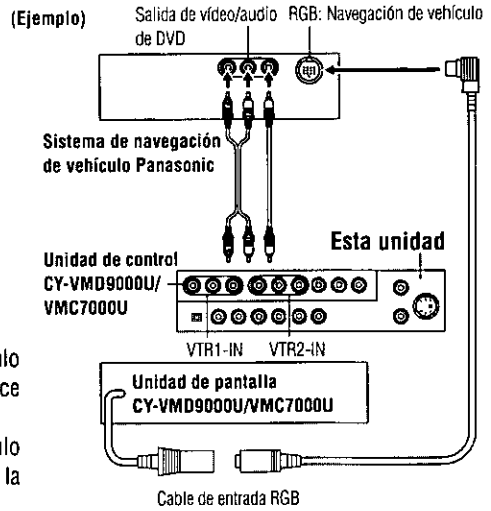

Cuando conecte un sistema de navegación de vehículo al terminal VTR1-IN o VTR2-IN (sistema de navegación de vehículo de otras marcas):

Navegación de vehículo ON:
Presione [NAVI] (NAVIGATION).
Navegación de vehículo OFF:
Presione de nuevo [NAVI] (NAVIGATION).

O presione [MODE] para cambiar al modo VTR1 o VTR2.

Seleccione el mismo modo (VTR1 o VTR2) que el del terminal al que está conectado a un sistema de navegación de vehículo (VTR1-IN o VTR2-IN).

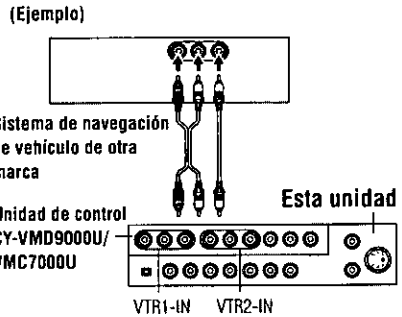

Funciones útiles (continuación)

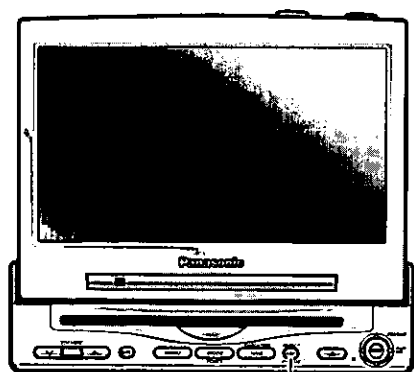

[ASP] (ASPECT)

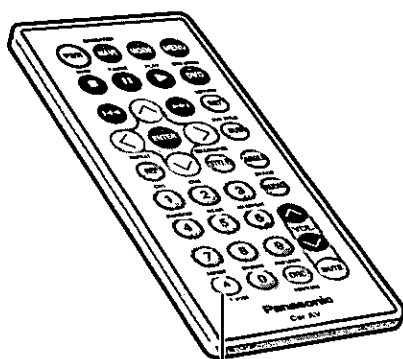

[A] (ASPECT)

Relación de aspecto

Ajuste predeterminado: Normal
Modo: 4 tipos

Presione **[ASP] (ASPECT)** en la unidad de pantalla o presione **[A] (ASPECT)** en el control remoto para cambiar la relación de aspecto de la forma siguiente.

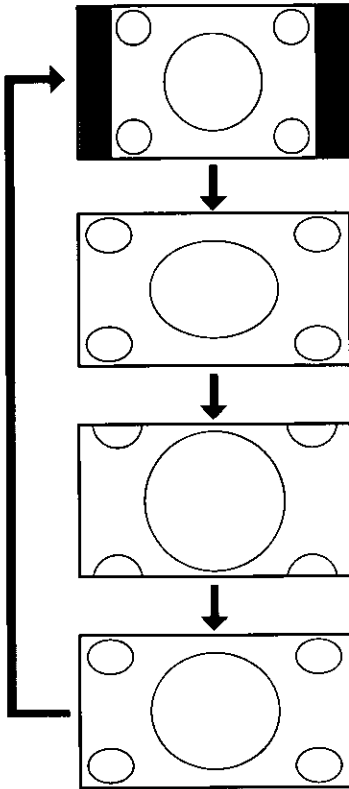

Normal (Ajuste predeterminado)

- La imagen de pantalla convencional tiene una relación de 4 a 3 en sentido horizontal a vertical.
- En este caso queda un área en blanco en los lados derecho e izquierdo de la pantalla.

Full

- La pantalla se extiende completamente en sentido horizontal con una relación de aspecto de 16 a 9.
- La relación de extensión es la misma en cualquier punto de la pantalla.

Zoom

- La pantalla se extiende completamente con la relación de aspecto normal de 4 a 3.
- Las partes superior e inferior de la pantalla quedan ligeramente cortadas.

Just

- La pantalla se extiende horizontalmente con una relación de aspecto de 16 a 9.
- La relación de extensión aumenta hacia los extremos derecho e izquierdo de la pantalla.

Notas:

- Este ajuste es común a los modos VTR1/VTR2 y DVD (CD de vídeo).
- No puede cambiar el aspecto en la pantalla de menús ni en el modo de CD. Éstos están fijados en "Full".
- Las pantallas "Zoom" y "Just" no sirven para las imágenes de navegación de vehículo.
- Cuando la cámara retrovisora esté funcionando con la caja de cambios en la posición de marcha atrás, la imagen se mostrará en la pantalla "Full" solamente.
- En algunos casos, la imagen será diferente de la imagen original debido a la selección que usted haga del aspecto.

Precauciones:

- Esto es para recordarle que la compresión o la extensión de la pantalla utilizando la función de cambio de la relación de aspecto (modo de pantalla) de este producto con fines comerciales lucrativos o para que el público vea/escuche la reproducción puede infringir los derechos de autor protegidos por la ley de los derechos de autor.
- Si amplía una imagen normal (4 a 3) utilizando los modos de relación de aspecto de la pantalla "Just", "Zoom" o "Full", es posible que no vea la periferia de la imagen, o tal vez vea una imagen deformada. Por lo tanto, utilice el modo "Normal" para ver la imagen original como lo planeó el autor.

Ajustes del usuario

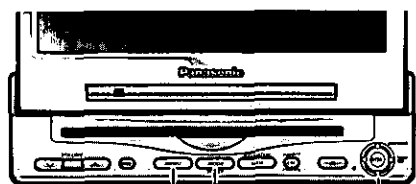

[MENU] [MODE] [^][v][<][>]
(SELECT, ADJUST)
[ENTER]

Posición del monitor

Ajuste predeterminado:

TILT: 3
SLIDE: FRONT

Gama de ajustes:

TILT: 1 a 5
SLIDE: FRONT y REAR

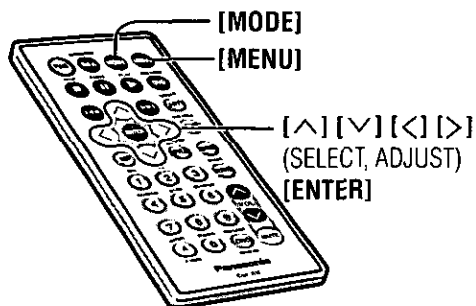
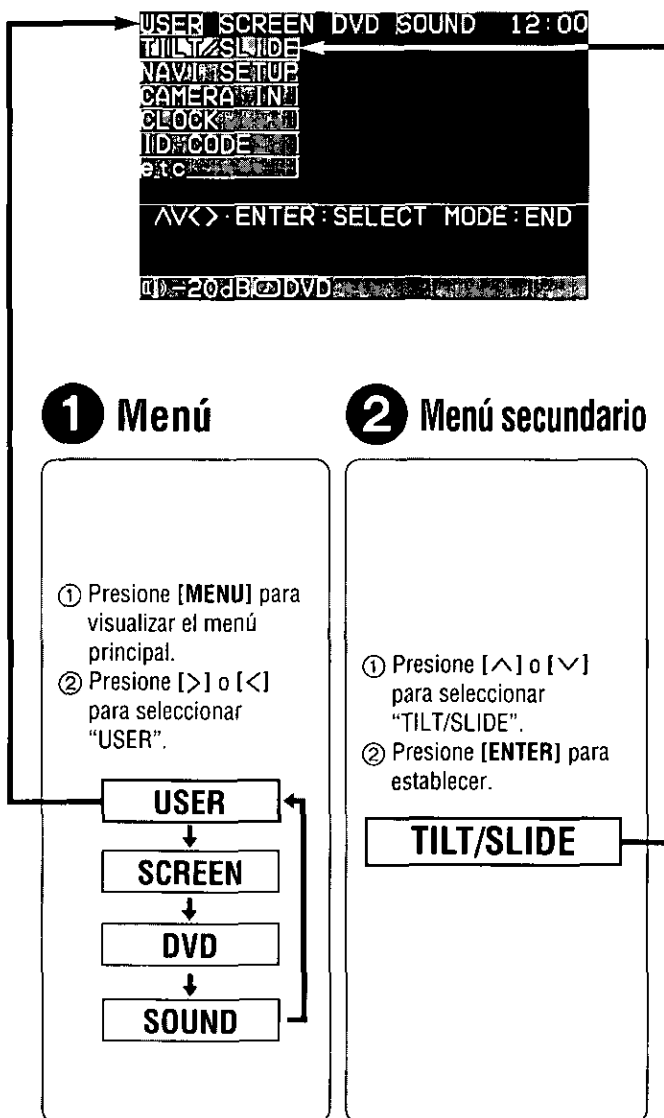

[MODE]
[MENU] [^][v][<][>]
(SELECT, ADJUST)
[ENTER]



Notas:

- Presione [MODE] para volver al modo normal.
- La visualización vuelve a ser la anterior si no se realiza ninguna operación durante más de 60 segundos después de cambiar al ajuste de menú.

3 Ajuste

El menú de ajuste de la posición del monitor también puede visualizarse presionando [TILT] en la unidad de pantalla durante más de 1 segundo. (Para conocer más detalles, consulte la página 197.)

① Presione [∨] o [∧] para seleccionar el ajuste.

[1] [2] [3] [4] [5] : Ajuste del ángulo de inclinación

② Presione [<] o [>] para seleccionar el ajuste.

[FRONT] [REAR] : Posición delantera-trasera

Ángulo de inclinación

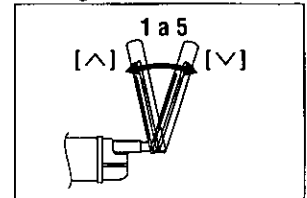

Posición delantera-trasera

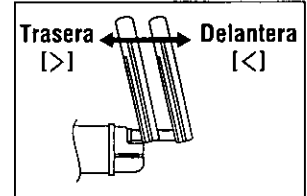

Notas:

- Para realizar un ajuste sin problemas, asegúrese de poner primero el ángulo lateral en la posición neutra y ajustar luego la inclinación y el ángulo.
- La posición delantera-trasera "REAR" y el ángulo de inclinación "5" no se pueden seleccionar al mismo tiempo.

Ajustes del usuario (continuación)

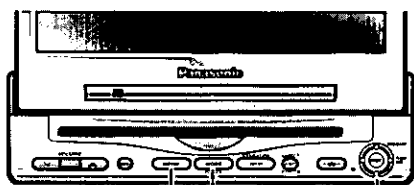

[MENU] [MODE] [^][v][<][>]
(SELECT, ADJUST)
[ENTER]

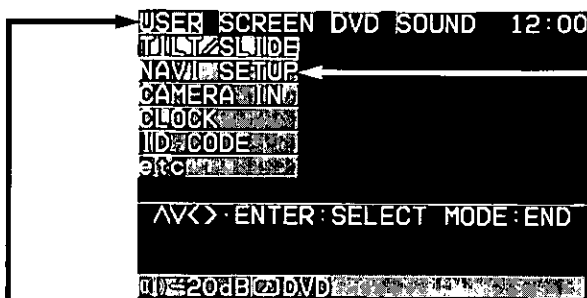

ESPAÑOL
37

Preparación para la navegación

Ajuste predeterminado:

Entrada de navegación: RGB

Volumen de navegación: 4

Silenciamiento de navegación: -10 dB

Nota:

- Puede ajustar el volumen de la navegación y el nivel de silenciamiento de la navegación cuando se selecciona "RGB" en la introducción de navegación.

1 Menú

- ① Presione [MENU] para visualizar el menú principal.
- ② Presione [>] o [<] para seleccionar "USER".

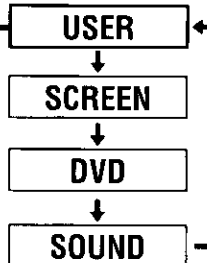

2 Menú secundario

- ① Presione [^] o [v] para seleccionar "NAVI SETUP".
- ② Presione [ENTER] para establecer.

NAVI SETUP

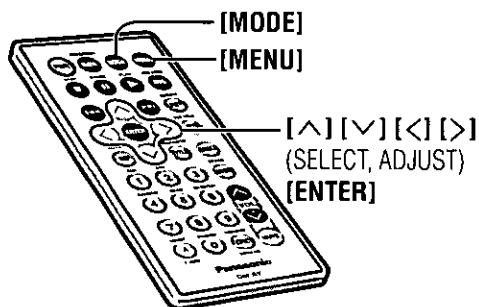

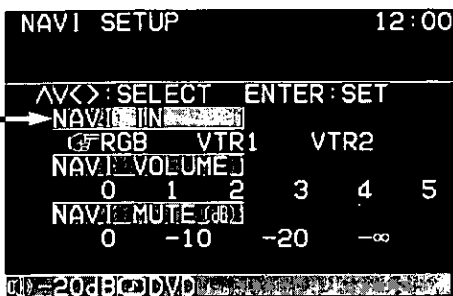

Notas:

- Presione **[MODE]** para volver al modo normal.
- La visualización vuelve a ser la anterior si no se realiza ninguna operación durante más de 60 segundos después de cambiar al ajuste de menú.

3 Ajuste

NAVI IN

Entrada de navegación

- ① Presione [**^**] o [**v**] para seleccionar "NAVI IN".
- ② Presione [**<**] o [**>**] para seleccionar el ajuste.

RGB : Conectado al cable de entrada RGB, o el sistema de navegación de vehículo no está conectado.

VTR1 : Conectado a VTR1-IN

VTR2 : Conectado a VTR2-IN

- ③ Presione **[ENTER]** para establecer.

NAVI VOLUME

Volumen de la navegación

- ① Presione [**^**] o [**v**] para seleccionar "NAVI VOLUME".
- ② Presione [**<**] o [**>**] para seleccionar el ajuste.

0 : El sonido que genera un sistema de navegación de vehículo Panasonic (no disponible todavía) no sale.

1 **2** **3** **4** **5**

Bajo \longleftrightarrow Alto : Nivel del sonido de la navegación

- ③ Presione **[ENTER]** para establecer.

NAVI MUTE (dB)

Nivel de silenciamiento de navegación

Preparación:

- Conecte el cable de silenciamiento de navegación.

Seleccione el nivel de silenciamiento de esta unidad durante la guía de voz procedente del sistema de navegación de vehículo Panasonic (no disponible todavía).

- ① Presione [**^**] o [**v**] para seleccionar "NAVI MUTE (dB)".
- ② Presione [**<**] o [**>**] para seleccionar el ajuste.

0 : No cambia

-20 : Disminuye a 1/10

-10 : Disminuye a 1/3

-∞ : No hay sonido

- ③ Presione **[ENTER]** para establecer.

Ajustes del usuario (continuación)

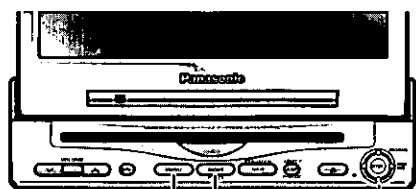

[MENU] [MODE] [^][v][<][>]
(SELECT, ADJUST)
[ENTER]

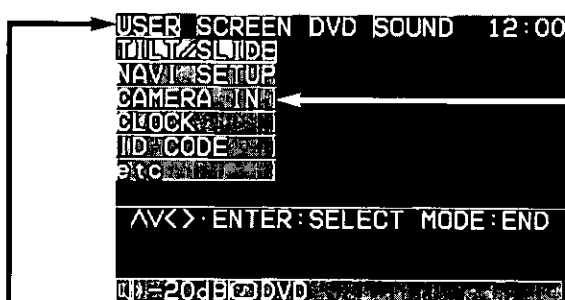

ESPAÑOL
39

Preparación de la cámara retrovisora

Ajuste predeterminado: OFF

Puesta en hora del reloj (Sistema de 12 horas)

Ajuste predeterminado:
Visualización del reloj: OFF

1 Menú

- Presione [MENU] para visualizar el menú principal.
- Presione [>] o [<] para seleccionar "USER".

```

    graph TD
      USER[USER] --> SCREEN[SCREEN]
      SCREEN --> DVD[DVD]
      DVD --> SOUND[SOUND]
      SOUND --> USER
  
```

2 Menú secundario

- Presione [^] o [v] para seleccionar "CAMERA IN".
- Presione [ENTER] para establecer.

CAMERA IN

- Presione [^] o [v] para seleccionar "CLOCK".
- Presione [ENTER] para establecer.

CLOCK

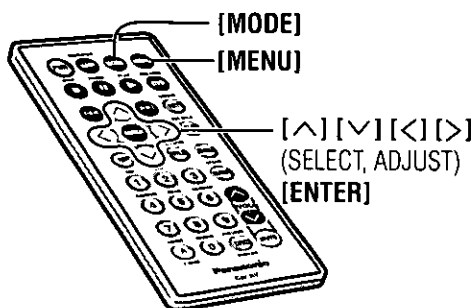

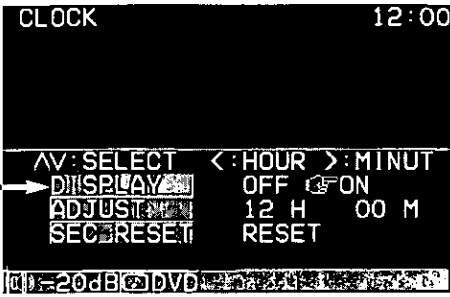

Notas:

- Presione [MODE] para volver al modo normal.
- La visualización vuelve a ser la anterior si no se realiza ninguna operación durante más de 60 segundos después de cambiar al ajuste de menú.

3 Ajuste

① Presione [<] o [>] para seleccionar el ajuste.

- OFF : Desconectada
- VTR1 : Conectada a VTR1-IN
- VTR2 : Conectada a VTR2-IN

② Presione [ENTER] para establecer.

Notas:

- Asegúrese de seleccionar "OFF" cuando no esté conectada una cámara retrovisora.
- En el caso de utilizar una cámara retrovisora opcional deberá conectarse el conector de marcha atrás. (→ página 231 del manual de instrucciones para la CY-VMD9000U)

DISPLAY

Pantalla del reloj

- Presione [^] o [v] para seleccionar "DISPLAY".
- Presione [<] o [>] para seleccionar el ajuste.

- OFF : Visualización del reloj OFF
- ON : Visualización del reloj ON (se visualiza "12:00" antes de poner en hora el reloj.)

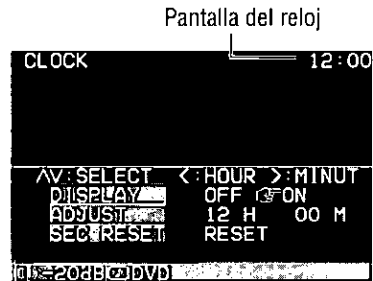

ADJUST

Ajuste del reloj

- Presione [^] o [v] para seleccionar "ADJUST".
- Presione [<] para ajustar la hora.
Presione [>] para ajustar el minuto.

Mantenga presionado [^] o [v] para cambiar rápidamente los números.



[<] avanza la hora. [>] avanza el minuto.

SEC RESET

Reajuste del reloj

Ponga el reloj en cero segundos.
La pantalla del reloj parpadea una vez y el reloj empieza a funcionar.

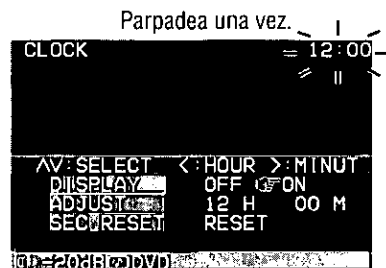

Ajustes del usuario (continuación)

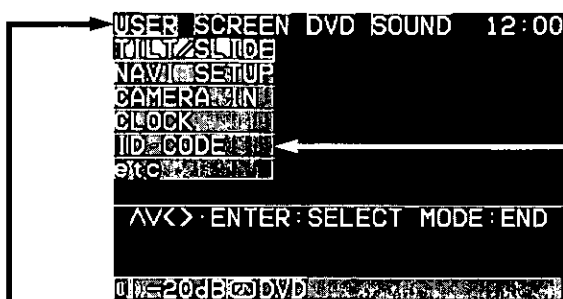
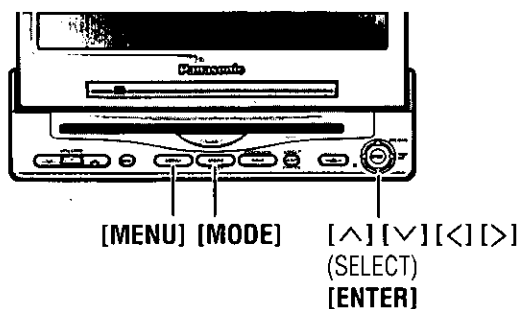

1 Menú

- ① Presione [MENU] para visualizar el menú principal.
- ② Presione [>] o [<] para seleccionar "USER".

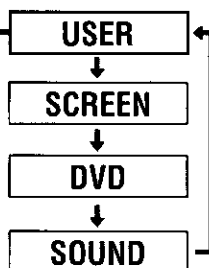

2 Menú secundario

- ① Presione [^] o [v] para seleccionar "ID-CODE".
- ② Presione [ENTER] para establecer.

ID-CODE

Ajuste del código de identificación

Antes de utilizar esta unidad se recomienda asignar un código de identificación de 4 dígitos para su seguridad. (Asegúrese de utilizar **cuatro dígitos** para su código de identificación. El código de identificación no se puede establecer con dos o tres dígitos.)

Una vez establecido el código de identificación, la unidad no podrá utilizarse si se desconecta el suministro de alimentación principal y luego vuelve a conectarse. Ésta está bloqueada electrónicamente de forma que un ladrón no pueda utilizar la unidad robada si no conoce el código establecido por usted.

El código de identificación sólo deberá ser establecido por la persona a quien le pertenezca la unidad.

Generalmente no es necesario introducir el código de identificación cada vez que se utiliza la unidad si ésta no ha sido desconectada del suministro de alimentación principal (la batería del vehículo).

Nota:

- Para conocer cómo introducir el código de identificación, consulte introducción del código de identificación. (→ página 185)

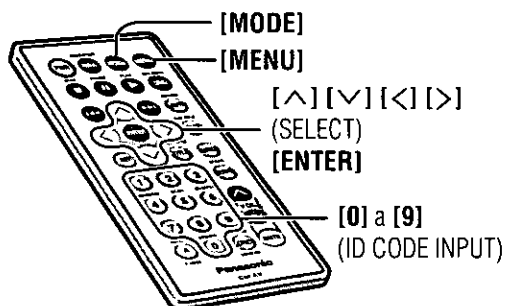

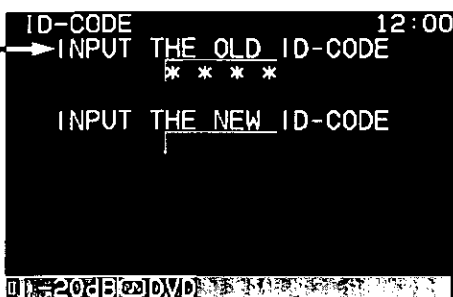

Nota:

- Presione [MODE] para volver al modo normal.

Precaución:

- Anote el código de identificación registrado y guárdelo en un lugar seguro. Si lo olvida no podrá utilizar la unidad. En el caso de no poder utilizar la unidad porque ha olvidado el código de identificación, consulte a su centro de servicio Panasonic más cercano.

3 Ajuste del código de identificación

Cómo establecer su código de identificación (Por primera vez)

Nota:

- Cuando esté estableciendo su código de identificación por primera vez no será necesario introducir el código de identificación antiguo.

- 1 Introduzca un código de identificación de 4 dígitos presionando los botones [0] a [9] del control remoto.
- 2 Introduzca de nuevo el código de identificación de 4 dígitos presionando los botones [0] a [9] del control remoto.

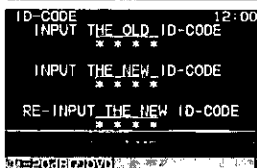
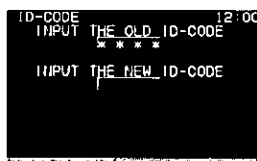

Cómo cambiar su código de identificación

- 1 Introduzca el código de identificación preestablecido de 4 dígitos (antiguo) presionando los botones [0] a [9] del control remoto. Si introduce el código de identificación equivocado no podrá registrar un código de identificación nuevo.
- 2 Introduzca un código de identificación de 4 dígitos nuevo presionando los botones [0] a [9] del control remoto.
- 3 Introduzca de nuevo el código de identificación de 4 dígitos nuevo presionando los botones [0] a [9] del control remoto.

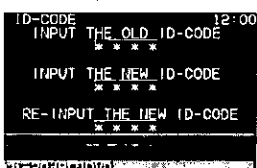

Cómo cancelar el código de identificación conocido

Nota:

- Si tuviera que reparar su unidad alguna vez, cancele su código de identificación antes de enviarla a reparar.

Cómo cancelar el código de identificación conocido

- 1 Introduzca el código de identificación preestablecido de 4 dígitos (antiguo) presionando los botones [0] a [9] del control remoto. Si se introduce el código de identificación equivocado no será posible cancelar la función del código de identificación.
- 2 Mantenga presionado [ENTER] hasta visualizar "Complete!". El procedimiento de cancelación del código de identificación queda completado. La unidad funcionará ahora sin un código de identificación.

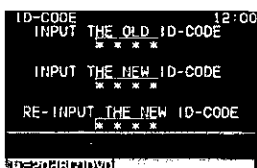

Ajustes del usuario (continuación)

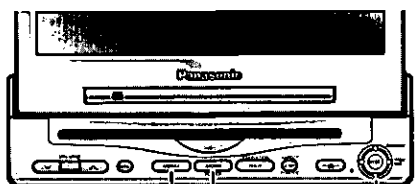

[MENU] [MODE] [^][v][<][>]
(SELECT)
[ENTER]

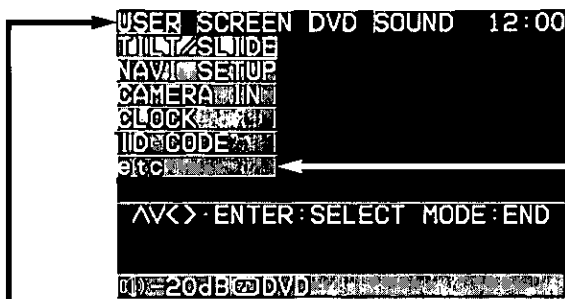

ESPAÑOL
43

Sonido de operación de los botones

Active o desactive el pitido de las operaciones de los botones.

Ajuste predeterminado: ON

Ajuste de control de vídeo

Este "ajuste de control de vídeo" resulta necesario cuando usted conecta un sistema de navegación de vehículo Panasonic con reproductor DVD incorporado (no disponible todavía).

Ajuste predeterminado: VTR1

1 Menú

- ① Presione [MENU] para visualizar el menú principal.
- ② Presione [>] o [<] para seleccionar "USER".

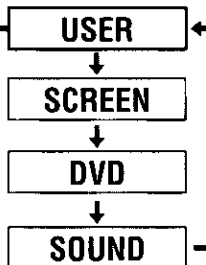

2 Menú secundario

- ① Presione [^] o [v] para seleccionar "etc".
- ② Presione [ENTER] para establecer.

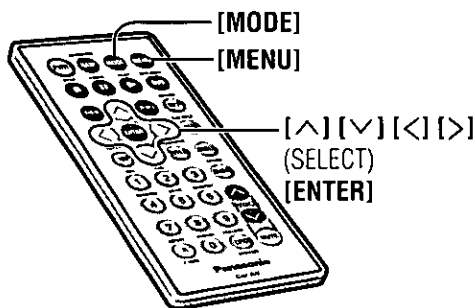



Notas:

- Presione **[MODE]** para volver al modo normal.
- La visualización vuelve a ser la anterior si no se realiza ninguna operación durante más de 60 segundos después de cambiar al ajuste de menú.

3 Ajuste

BEEP

Ajuste de pitidos

- 1 Presione [**^**] o [**v**] para seleccionar "BEEP".
- 2 Presione [**<**] o [**>**] para seleccionar el ajuste.
 - OFF : Sonido de operación (pitido) OFF
 - ON : Sonido de operación (pitido) ON
- 3 Presione **[ENTER]** para establecer.

Nota:

- El pitido alto se activa cuando se abre o se cierra la unidad de pantalla, aunque usted haya seleccionado "OFF" para el ajuste de pitidos.

VIDEO-CONT

Ajuste de control de vídeo

- 1 Presione [**^**] o [**v**] para seleccionar "VIDEO-CONT".
- 2 Presione [**<**] o [**>**] para seleccionar el ajuste.
 - VTR1 : Conectado a VTR1-IN
 - VTR2 : Conectado a VTR2-IN
- 3 Presione **[ENTER]** para establecer.

Nota:

- Seleccione un terminal conectado mediante un cable RCA al terminal de salida DVD de un sistema de navegación de vehículo Panasonic con reproductor DVD incorporado (no disponible todavía).

Ajustes de la pantalla

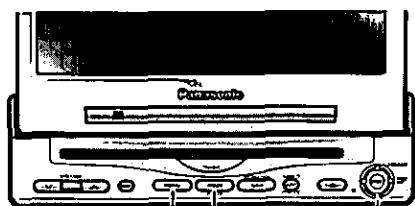

[MENU] [MODE] [^][v][<][>]
(SELECT, ADJUST)
[ENTER]

Intensidad de iluminación

Ajuste el brillo de la luz de fondo.

Ajuste predeterminado: AUTO

Contraste

Ajuste el contraste de la imagen.

Ajuste predeterminado: ± 0

Gama de ajuste: -15 a +15

Brillo

Ajuste el brillo de la imagen.

Ajuste predeterminado: ± 0

Gama de ajuste: -15 a +15

Color

Ajuste la profundidad del color de la imagen.

Ajuste predeterminado: ± 0

Gama de ajuste: -15 a +15

Matiz

Ajuste la tonalidad o el matiz de la imagen.

Ajuste predeterminado: ± 0

Gama de ajuste: -15 a +15

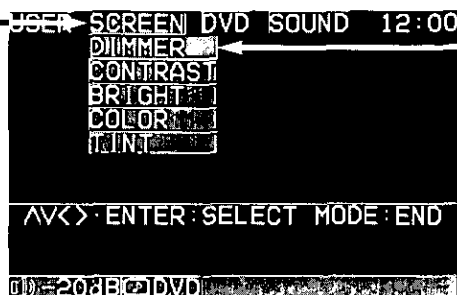

1 Menú

- 1 Presione [MENU] para visualizar el menú principal.
- 2 Presione [>] o [<] para seleccionar "SCREEN".

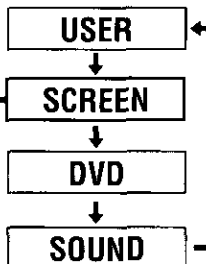

2 Menú secundario

- 1 Presione [^] o [v] para seleccionar "DIMMER".
- 2 Presione [ENTER] para establecer.

DIMMER

- 1 Presione [^] o [v] para seleccionar "CONTRAST".
- 2 Presione [ENTER] para establecer.

CONTRAST

- 1 Presione [^] o [v] para seleccionar "BRIGHT".
- 2 Presione [ENTER] para establecer.

BRIGHT

- 1 Presione [^] o [v] para seleccionar "COLOR".
- 2 Presione [ENTER] para establecer.

COLOR

- 1 Presione [^] o [v] para seleccionar "TINT".
- 2 Presione [ENTER] para establecer.

TINT

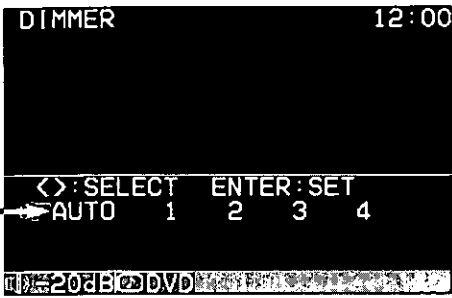

Notas:

- Presione [MODE] para volver al modo normal.
- La visualización vuelve a ser la anterior si no se realiza ninguna operación durante más de 60 segundos después de cambiar al ajuste de menú.

3 Ajuste

① Presione [<] o [>] para seleccionar el ajuste.

AUTO : Se ajusta automáticamente según la intensidad de la luz ambiental.

1 **2** **3** **4** : Más oscuro (1) a más brillante (4)

② Presione [ENTER] para establecer.

Presione [<] o [>] para ajustar el nivel.



Disminuye el contraste entre el negro y el blanco.

Aumenta el contraste entre el negro y el blanco.

Presione [<] o [>] para ajustar el nivel.



Más oscuro

Más claro

Presione [<] o [>] para ajustar el nivel.



Disminuye la profundidad del color en la pantalla.

Aumenta la profundidad del color en la pantalla.

Presione [<] o [>] para ajustar el nivel.



Realza el rojo en la imagen en color.

Realza el verde en la imagen en color.

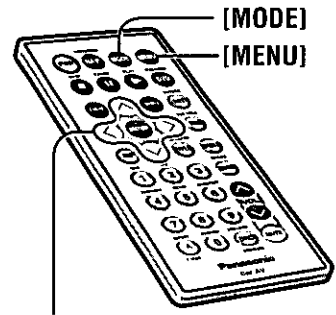

[^][v][<][>]
(SELECT, ADJUST)
[ENTER]

Ajustes DVD

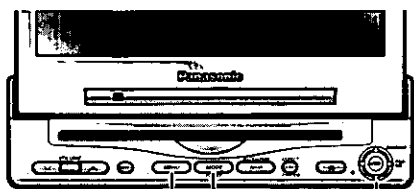

[MENU] [MODE]

[^][v][<][>]
(SELECT, ADJUST)
[ENTER]



1 Menú

- ① Presione [MENU] para visualizar el menú principal.
- ② Presione [>] o [<] para seleccionar "DVD".

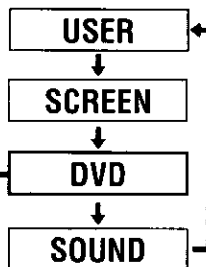

2 Menú secundario

- ① Presione [^] o [v] para seleccionar "MENU".
- ② Presione [ENTER] para establecer.

MENU

- ① Presione [^] o [v] para seleccionar "SUBTITLE".
- ② Presione [ENTER] para establecer.

SUBTITLE

- ① Presione [^] o [v] para seleccionar "AUDIO".
- ② Presione [ENTER] para establecer.

AUDIO

Idioma de menús de DVD

Ajuste predeterminado: ENGLISH

Idioma de subtítulos

Ajuste predeterminado: ENGLISH

Idioma de audio

Ajuste predeterminado: ENGLISH

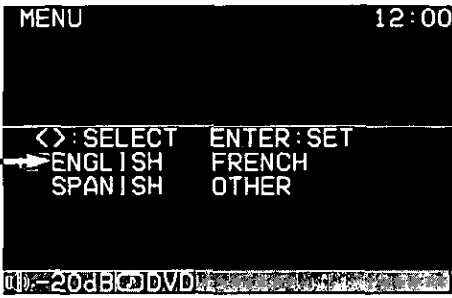

Notas:

- Presione **[MODE]** para volver al modo normal.
- La visualización vuelve a ser la anterior si no se realiza ninguna operación durante más de 60 segundos después de cambiar al ajuste de menú.
- Cuando el disco tenga un idioma predeterminado o no tenga grabado un idioma, los ajustes DVD para el idioma no se activarán.

3 Ajuste

① Presione [**<**] o [**>**] para seleccionar el ajuste.

- ENGLISH** : Se selecciona el inglés.
- FRENCH** : Se selecciona el francés.
- SPANISH** : Se selecciona el español.
- OTHER** : Consulte a la derecha.

② Presione **[ENTER]** para establecer.

① Presione [**<**] o [**>**] para seleccionar el ajuste.

- ENGLISH** : Se selecciona el inglés.
- FRENCH** : Se selecciona el francés.
- SPANISH** : Se selecciona el español.
- OTHER** : Consulte a la derecha.
- DISP OFF** : No se visualiza el idioma de subtítulos.

② Presione **[ENTER]** para establecer.

Nota:

- En un disco compatible con subtítulos cerrados, los subtítulos puede superponerse entre sí en la pantalla. En este caso, apague los subtítulos.

① Presione [**<**] o [**>**] para seleccionar el ajuste.

- ENGLISH** : Se selecciona el inglés.
- FRENCH** : Se selecciona el francés.
- SPANISH** : Se selecciona el español.
- OTHER** : Consulte a la derecha.

② Presione **[ENTER]** para establecer.

4 En otros ("OTHER") casos

① Introduzca el código de idioma de cuatro dígitos presionando los botones **[0]** a **[9]** en el mando a distancia. (→ página 266)

② Presione **[ENTER]** para establecer.

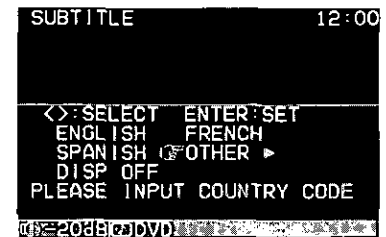

Para introducir de nuevo el número:
Introduzca de nuevo el código de idioma de cuatro dígitos presionando los botones **[0]** a **[9]** en el mando a distancia después de haber realizado los pasos de arriba.

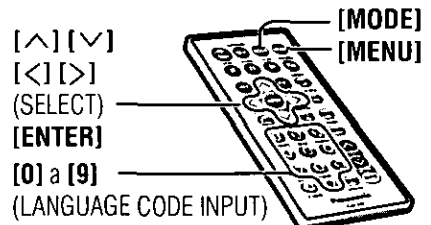

Ajustes DVD (continuación)

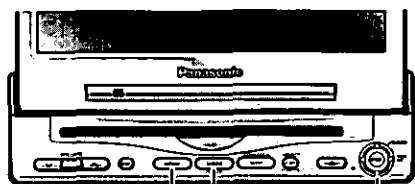

[MENU] [MODE] [^][v][<][>]
(SELECT)
[ENTER]

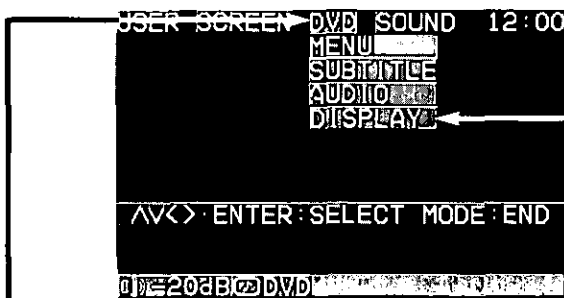

1 Menú

- ① Presione [MENU] para visualizar el menú principal.
- ② Presione [>] o [<] para seleccionar "DVD".

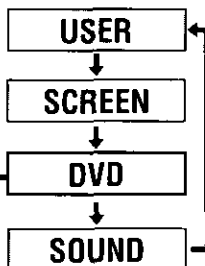

2 Menú secundario

- ① Presione [^] o [v] para seleccionar "DISPLAY".
- ② Presione [ENTER] para establecer.

DISPLAY

Aspecto de pantalla y modo de software DVD

Ajuste predeterminado:

Aspecto de DVD: WIDE

Modo de DVD: PAN & SCAN

Nota:

- El aspecto de la pantalla de la unidad de pantalla cambia según el ajuste de la pantalla (→ página 216) y el aspecto del software DVD.

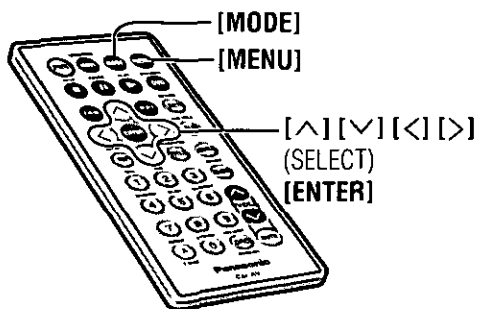

[MODE]
[MENU] [^][v][<][>]
(SELECT)
[ENTER]

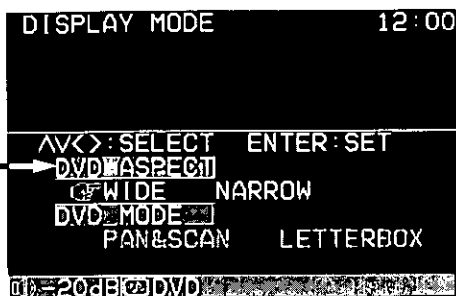
**Notas:**

- Presione **[MODE]** para volver al modo normal.
- La visualización vuelve a ser la anterior si no se realiza ninguna operación durante más de 60 segundos después de cambiar al ajuste de menú.

3 Ajuste

DVD ASPECT Ajuste del aspecto de la pantalla

- ① Presione [▼] o [▲] para seleccionar "DVD ASPECT".
- ② Presione [←] o [→] para seleccionar el ajuste.
WIDE : Reproduce vídeo en pantalla ancha (16:9).
NARROW : Reproduce vídeo en pantalla 4:3.
- ③ Presione **[ENTER]** para establecer.

Nota:

- El software de vídeo de la unidad de pantalla también cambia a los mismos ajustes.

DVD MODE Modo de software DVD

- ① Presione [▼] o [▲] para seleccionar "DVD MODE".
- ② Presione [←] o [→] para seleccionar el ajuste.
PAN & SCAN : Reproduce vídeo de pantalla ancha en el modo de panorámica y exploración (en el que los bordes derecho e izquierdo de la pantalla están cortados).
LETTERBOX : Reproduce vídeo de pantalla ancha en el modo de buzón (en el que aparecen bandas negras en la parte superior e inferior de la pantalla).
- ③ Presione **[ENTER]** para establecer.

Notas:

- Establezca el ajuste del software según el símbolo utilizado en la carátula.
- El modo de ajuste DVD se ignora si ya está establecido "PAN & SCAN" o "LETTERBOX" en el software.

Ajustes del sonido

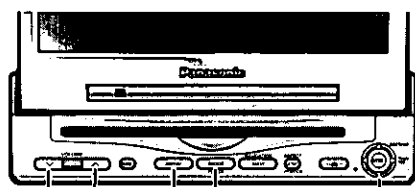

[^][v] [MENU] [MODE] [^][v][<][>]
(VOLUME) (SELECT) [ENTER]



1 Menú

- Presione [MENU] para visualizar el menú principal.
- Presione [>] o [<] para seleccionar "SOUND".

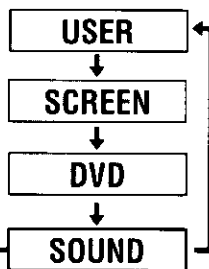

2 Menú secundario

- Presione [^] o [v] para seleccionar "VTR LEVEL".
- Presione [ENTER] para establecer.

VTR LEVEL

- Presione [^] o [v] para seleccionar "DIGITAL IN".
- Presione [ENTER] para establecer.

DIGITAL IN

Ajuste del nivel de entrada de videograbadora (VTR1/VTR2)

Haga este ajuste si no es posible ajustar el volumen a través del dispositivo conectado (en el lado de la salida).

Ajuste predeterminado: 0 dB

Ajuste de entrada digital

Ajuste predeterminado: DVD

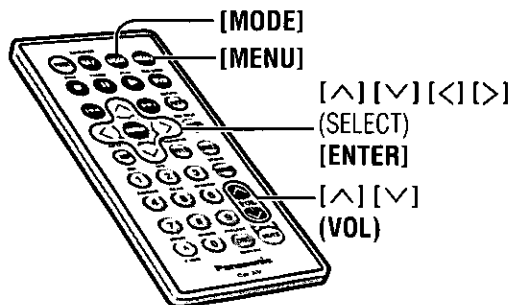



Notas:

- Presione **[MODE]** para volver al modo normal.
- La visualización vuelve a ser la anterior si no se realiza ninguna operación durante más de 60 segundos después de cambiar al ajuste de menú.

3 Ajuste

① Presione [**<**] o [**>**] para seleccionar el nivel de entrada.

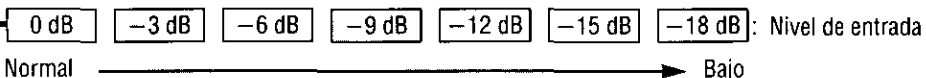

② Presione **[ENTER]** para establecer el nivel.

Notas:

- Si el nivel de entrada procedente de VTR1/VTR2 está demasiado alto, el audio no saldrá. Ajuste el nivel de entrada para que no aparezca "OVER".
- **Después de ajustar el nivel de entrada**
El volumen puede ajustarse presionando [**∨**] o [**∧**] (**VOL**) en la unidad de pantalla.

① Presione [**<**] o [**>**] para seleccionar el ajuste.

- OFF** : Sin conectar al conector de entrada digital óptica.
- DVD** : Conectada a la CY-VMD9000U (unidad de pantalla).
- VTR1** : Conectada al reproductor DVD Panasonic con conector VTR1-IN.
- VTR2** : Conectada al reproductor DVD Panasonic con conector VTR2-IN.

② Presione **[ENTER]** para establecer el ajuste.

Ajustes del sonido (continuación)

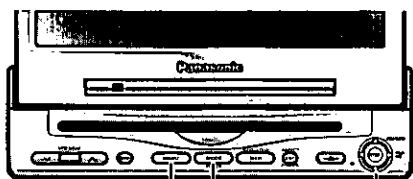

[MENU] [MODE] [^] [v] [<] [>]
(SELECT)
[ENTER]



ESPAÑOL
53

Ajuste de ausencia/presencia y tamaño de cada altavoz

Ajuste predeterminado:

- FRONT (Delantero I/D): LARGE
- CENTER (Central): SMALL
- SURROUND (Sonido ambiental I/D): LARGE
- SUB-WOOFER (Altavoz de subgraves): ON

1 Menú

- ① Presione [MENU] para visualizar el menú principal.
- ② Presione [>] o [<] para seleccionar "SOUND".

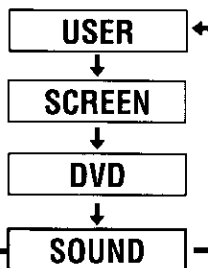

2 Menú secundario

- ① Presione [^] o [v] para seleccionar "SP SETUP".
- ② Presione [ENTER] para establecer.

SP SETUP

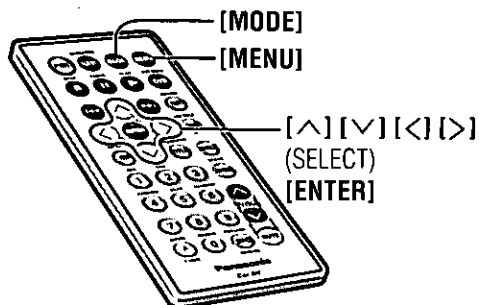

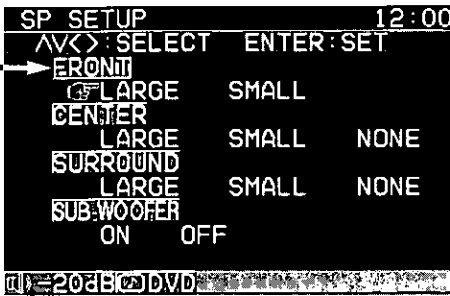

Notas:

- Presione **[MODE]** para volver al modo normal.
- La visualización vuelve a ser la anterior si no se realiza ninguna operación durante más de 60 segundos después de cambiar al ajuste de menú.

3 Ajuste

FRONT

Ajuste de los altavoces delanteros

① Presione [**^**] o [**∨**] para seleccionar "FRONT".

② Presione [**<**] o [**>**] para seleccionar el ajuste de acuerdo con el sistema de altavoces.

LARGE : Para altavoces grandes, cuando es posible reproducir graves (como mínimo 100 Hz o menos).

SMALL : Para altavoces pequeños, o cuando no es posible reproducir graves.

③ Presione **[ENTER]** para establecer el ajuste.

CENTER

Ajuste del altavoz central

① Presione [**^**] o [**∨**] para seleccionar "CENTER".

② Presione [**<**] o [**>**] para seleccionar el ajuste de acuerdo con el sistema de altavoces.

LARGE : Para altavoces grandes, cuando es posible reproducir graves (como mínimo 100 Hz o menos).

SMALL : Para altavoces pequeños, o cuando no es posible reproducir graves.

NONE : Cuando no se utiliza un altavoz central.

③ Presione **[ENTER]** para establecer el ajuste.

SURROUND

Ajuste de altavoces de sonido ambiental

① Presione [**^**] o [**∨**] para seleccionar "SURROUND".

② Presione [**<**] o [**>**] para seleccionar el ajuste de acuerdo con el sistema de altavoces.

LARGE : Para altavoces grandes, cuando es posible reproducir graves (como mínimo 100 Hz o menos).

SMALL : Para altavoces pequeños, o cuando no es posible reproducir graves.

NONE : Cuando no se utilicen altavoces de sonido ambiental.

③ Presione **[ENTER]** para establecer el ajuste.

SUB-WOOFER

Ajuste de altavoz de subgraves

① Presione [**^**] o [**∨**] para seleccionar "SUB-WOOFER".

② Presione [**<**] o [**>**] para seleccionar el ajuste de acuerdo con el sistema de altavoces.

ON : Cuando se utiliza un altavoz de subgraves.

OFF : Cuando no se utiliza un altavoz de subgraves.

③ Presione **[ENTER]** para establecer el ajuste.

Ajustes del sonido (continuación)

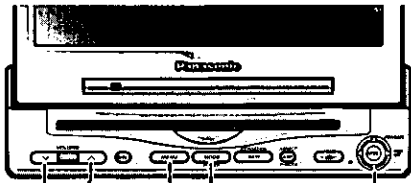

[^] [v] [MENU] [MODE] [^] [v] [<] [>]
 (VOLUME) (SELECT, ADJUST)
 [ENTER]



ESPAÑOL
55

Ajuste del equilibrio de salida de cada altavoz

Ajuste predeterminado: ± 0 dB para todos los altavoces
 Gama de ajustes: -12 dB a +12 dB (en pasos de 1 dB)

1 Menú

- ① Presione [MENU] para visualizar el menú principal.
- ② Presione [>] o [<] para seleccionar "SOUND".

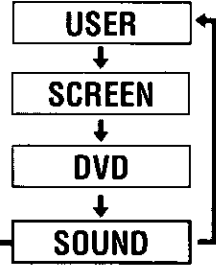

2 Menú secundario

- ① Presione [^] o [v] para seleccionar "SP LEVEL".
- ② Presione [ENTER] para establecer.

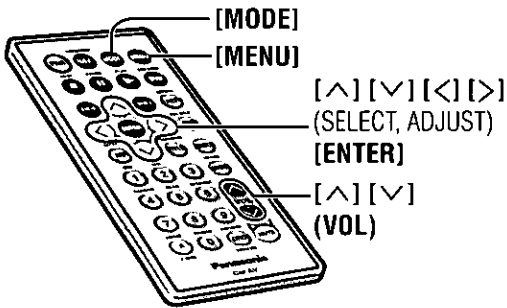

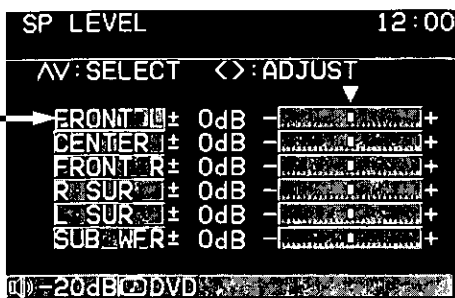

Notas:

- Presione [MODE] para volver al modo normal.
- La visualización vuelve a ser la anterior si no se realiza ninguna operación durante más de 60 segundos después de cambiar al ajuste de menú.

3 Ajuste

FRONT L

Equilibrio de salida del altavoz delantero izquierdo

- ① Presione [^] o [v] para seleccionar "FRONT L".
- ② Presione [<] o [>] para ajustar el nivel.

CENTER

Equilibrio de salida del altavoz central

- ① Presione [^] o [v] para seleccionar "CENTER".
- ② Presione [<] o [>] para ajustar el nivel.

FRONT R

Equilibrio de salida del altavoz delantero derecho

- ① Presione [^] o [v] para seleccionar "FRONT R".
- ② Presione [<] o [>] para ajustar el nivel.

R-SUR

Equilibrio de salida del altavoz de sonido ambiental derecho

- ① Presione [^] o [v] para seleccionar "R-SUR".
- ② Presione [<] o [>] para ajustar el nivel.

L-SUR

Equilibrio de salida del altavoz de sonido ambiental izquierdo

- ① Presione [^] o [v] para seleccionar "L-SUR".
- ② Presione [<] o [>] para ajustar el nivel.

SUB-WFR

Equilibrio de salida del altavoz de subgraves

- ① Presione [^] o [v] para seleccionar "SUB-WFR".
- ② Presione [<] o [>] para ajustar el nivel.



De cada altavoz sale una señal de prueba (un tono continuo) durante aproximadamente dos segundos.

Ajuste el equilibrio de salida para que el tono procedente de cada altavoz parezca que tiene el mismo volumen.

Ajuste del equilibrio de salida:

Ajuste el volumen de todos los demás altavoces al nivel de sonido del altavoz cuya señal de prueba parece ser la más silenciosa.

- Si el ajuste de altavoz es "NONE" u "OFF" para un altavoz, la señal de prueba no saldrá y el altavoz no podrá ser seleccionado.
- Presione [^] o [v] (VOL) para subir el volumen de la señal de prueba.

Ajustes del sonido (continuación)

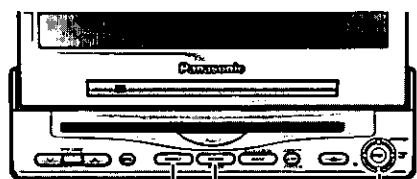

[MENU] [MODE] [^][v][<][>]
(SELECT, ADJUST)
[ENTER]



1 Menú

- ① Presione [MENU] para visualizar el menú principal.
- ② Presione [>] o [<] para seleccionar "SOUND".

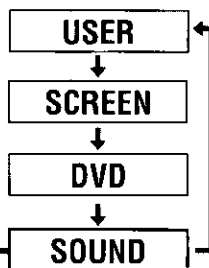

2 Menú secundario

- ① Presione [^] o [v] para seleccionar "SP DELAY".
- ② Presione [ENTER] para establecer.

SP DELAY

Ajuste de la sincronización con la que el audio procedente de cada altavoz alcanza la posición del oyente

Ajuste predeterminado: 0 ms para todos los altavoces

Gama de ajustes:

Altavoz central:

0 ms a 5 ms (pasos de 1 ms)

Altavoces de sonido ambiental:

0 ms a 15 ms (pasos de 1 ms)

1 ms = 0,001 de segundo

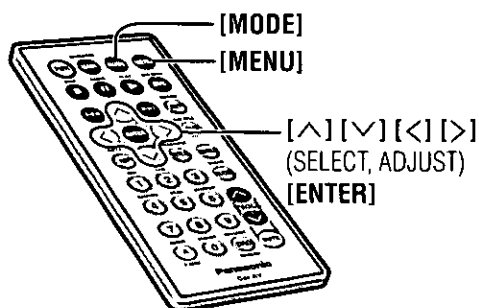

[MODE]
[MENU] [^][v][<][>]
(SELECT, ADJUST)
[ENTER]



Notas:

- Presione [MODE] para volver al modo normal.
- La visualización vuelve a ser la anterior si no se realiza ninguna operación durante más de 60 segundos después de cambiar al ajuste de menú.

3 Ajuste

CENTER

Ajuste del tiempo de retardo del altavoz central

- ① Presione [^] o [v] para seleccionar "CENTER".
- ② Presione [<] o [>] para ajustar el ajuste.

[>]: La salida se retrasa en comparación con la de otros altavoces.

[<]: La salida se adelanta en comparación con la de otros altavoces.

"0 ms" significa que la sincronización de la salida es la misma.

SURROUND

Ajuste del tiempo de retardo de los altavoces de sonido ambiental

- ① Presione [^] o [v] para seleccionar "SURROUND".
- ② Presione [<] o [>] para ajustar el ajuste.

[>]: La salida se retrasa en comparación con la de otros altavoces.

[<]: La salida se adelanta en comparación con la de otros altavoces.

"0 ms" significa que la sincronización de la salida es la misma.

Ajuste el tiempo de retardo para que la salida procedente del altavoz central y de los altavoces traseros lleguen a los oídos del oyente al mismo tiempo que la salida procedente de los altavoces delanteros.

- Haga este ajuste mientras escucha el programa.
- Si el ajuste de altavoz es "NONE" u "OFF" para un altavoz, ese altavoz no podrá seleccionarse.
- Cuando se seleccione el modo Dolby Surround (se visualiza "PRO LOGIC"), se añadirán automáticamente 15 ms al ajuste del tiempo de retardo para los altavoces de sonido ambiental.

Ajustes del sonido (continuación)

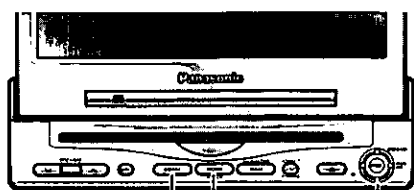

[MENU] [MODE] [^][v][<][>]
(SELECT, ADJUST)
[ENTER]



ESPANOL
59

Mantenimiento del ambiente aunque se escuche con un nivel de sonido abaja

(Ajuste del régimen de compresión de la gama dinámica)

Ajuste predeterminado: 1,0

Nivel recomendado por los que se dedican a la producción de programas.

Gama de ajustes: 0,0 a 1,0
(en incrementos de 0,1)

Este ajuste se activa cuando se selecciona "STD" como ajuste DR COMP. (→ página 205)

Ajuste del nivel para cada una de las bandas de frecuencias

(Ecuilizador gráfico)

Ajuste predeterminado: 0 dB para cada memoria

Gama de ajustes: -12 dB a +12 dB
(en incrementos de 2 dB)

1 Menú

- ① Presione [MENU] para visualizar el menú principal.
- ② Presione [>] o [<] para seleccionar "SOUND".

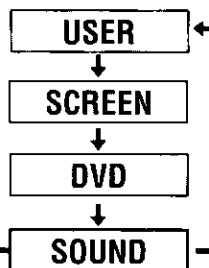

2 Menú secundario

- ① Presione [^] o [v] para seleccionar "DR COMP".
- ② Presione [ENTER] para establecer.

DR COMP

- ① Presione [^] o [v] para seleccionar "GRAPHIC-EQ".
- ② Presione [ENTER] para establecer.

GRAPHIC-EQ

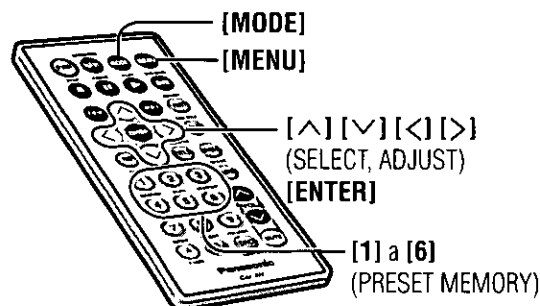

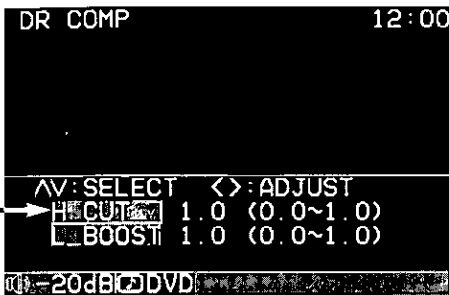

Notas:

- Presione **[MODE]** para volver al modo normal.
- La visualización vuelve a ser la anterior si no se realiza ninguna operación durante más de 60 segundos después de cambiar al ajuste de menú.

3 Ajuste

H CUT

Corte de alto nivel

Esto ajusta el régimen de compresión en la gama de los agudos (alta frecuencia).

- ① Presione **[^]** o **[v]** para seleccionar "H CUT".
- ② Presione **[<]** o **[>]** para ajustar el ajuste.

L BOOST

Refuerzo de nivel bajo

Esto ajusta el régimen de compresión en la gama de los graves (baja frecuencia).

- ① Presione **[^]** o **[v]** para seleccionar "L BOOST".
- ② Presione **[<]** o **[>]** para ajustar el ajuste.

Régimen de compresión:

a
Bajado ↔ Subido

- El ajuste 0,0 es el mismo que el ajuste DR COMP OFF.

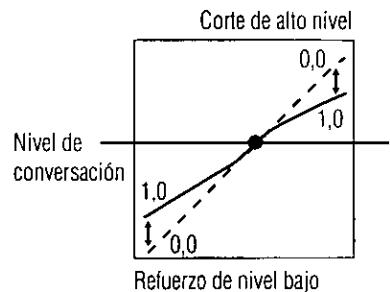

El nivel de cada una de las 7 bandas de frecuencias puede ajustarse, y en la memoria se puede almacenar un máximo de 6 niveles diferentes.

- ① Presione **[<]** o **[>]** para seleccionar la banda de frecuencias.
- ② Presione **[^]** o **[v]** para ajustar el nivel.

Para almacenar un ajuste de nivel en la memoria (memoria de presintonización):

Mantenga presionado el botón de presintonización correspondiente **[1]** a **[6]** durante un mínimo de 2 segundos.

- Cuando se haya almacenado un ajuste de nivel en un botón de presintonización, aparecerá un número de presintonización.

(El ajuste de nivel nuevo se escribirá sobre el ajuste de nivel anterior, borrándolo durante el proceso.)

Para recuperar un ajuste de nivel:

En la pantalla de ajuste GRAPHIC-EQ, presione el botón de presintonización correspondiente **[1]** a **[6]**.

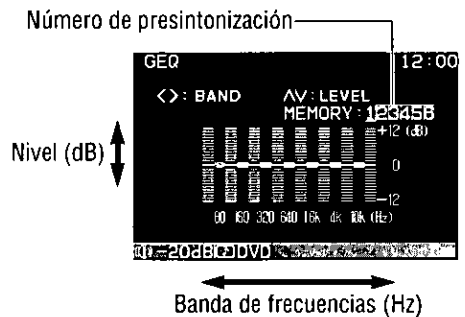

Nota:

- Estos ajustes se activan para el sonido analógico y PCM lineal. (→ página 204)

Guía de instalación



ADVERTENCIA

Esta información de instalación va dirigida a instaladores con experiencia, no a individuos sin conocimientos técnicos. Esta información no contiene advertencias ni precauciones relacionadas con los posibles peligros causados al intentar instalar este producto.

Cualquier intento de instalar este producto en un vehículo motorizado por parte de una persona que no sea un instalador cualificado podrá causar daños en el sistema eléctrico y producir lesiones graves o incluso la muerte.

□ Perspectiva general

Este producto deberá ser instalado por un profesional. Sin embargo, si usted piensa instalar esta unidad usted mismo, lo primero que tiene que decidir es dónde va a instalarla. Las instrucciones de estas páginas le guiarán para llevar a cabo los pasos restantes:

(Consulte "ADVERTENCIA" que se explica más arriba.)

- Identifique y ponga etiquetas en los cables del vehículo.
- Conecte los cables del vehículo a los cables del conector de alimentación.
- Instale la unidad.
- Compruebe el funcionamiento de la unidad.

Si encuentra problemas, consulte a su instalador profesional más cercano.

Precaución:

- Este unidad sólo funcionará con un sistema de batería de vehículo de 12 V CC con negativo a masa. No intente utilizarlo con ningún otro sistema porque podrían causarse graves averías.

Antes de iniciar la instalación, compruebe que tiene todos los elementos incluidos en el embalaje de su unidad.

- **Tarjeta de garantía**...Rellénela rápidamente.
- **Guía de centros de servicio Panasonic para el directorio de servicios**...Guárdela para consultarla en el futuro en caso de que la unidad necesite ser reparada.
- **Hardware de instalación**...Necesario para el ajuste.

□ Hardware de instalación

N.º	Elemento	Diagrama	Cantidad
①	Tornillo de cabeza de fijación (M3×6 mm)		2
②	Tornillo de cabeza de fijación (M5×8 mm)		4
③	Tornillo autorroscante (M6×20 mm)		4
④	Tuerca hexagonal (M5)		4
⑤	Soporte de montaje		2
⑥	Soporte de base		2
⑦	Cinta con adhesivo en ambas caras		2
⑧	Cinta velcro		2
⑨	Conector de alimentación		1
⑩	Cable de masa		1
⑪	Cable de extensión de antena de radio		1
⑫	Cable de altavoz central		1
⑬	Cable de extensión de altavoz central		1

❑ Antes de hacer la instalación

Advertencia

- No instale el monitor en un lugar que obstruya el manejo, la visibilidad o que esté prohibido por las leyes o los reglamentos aplicables.

Si el monitor se instala en un lugar donde obstruye la visibilidad hacia delante o el funcionamiento de la bolsa de aire o de otro equipo de seguridad, o donde interfiere con el funcionamiento del vehículo, esto puede causar un accidente.

- Para hacer la instalación no utilice nunca pernos o tuercas de los dispositivos de seguridad del vehículo. Si utiliza pernos o tuercas de las ruedas, los frenos u otros dispositivos de seguridad para instalar el monitor esto podrá causar un accidente.
- Coloque correctamente los cables.

Si el cableado no se realiza correctamente, tal vez se produzca un incendio o un accidente. En particular, asegúrese de instalar y asegurar los cables de forma que no queden enredados con un tornillo o la parte móvil de un raíl del asiento.

- Utilice la unidad con una batería de vehículo de 12 V CC conectada con negativo a masa.

Esta unidad sólo deberá utilizarse con una batería de vehículo de 12 V CC conectada con negativo a masa. No puede utilizarse en camiones grandes o vehículos con motor diesel que funcionan con una batería de 24 V CC. Si la unidad se utiliza en un tipo de vehículo inadecuado se puede producir un incendio o un accidente.

Precauciones:

- Utilice el fusible especificado. Asegúrese de utilizar siempre el fusible especificado. Si utiliza otro fusible, éste podrá causar un incendio o un accidente.
- No estropee el cable pellizcándolo o tirando del mismo. No tire del cable ni lo estropee. Si no se cuida del cable, éste se cortocircuitará o puede que sea cortado causando un incendio o un accidente.

❑ Herramientas necesarias

Necesitará un destornillador, una pila AA de 1,5 V y lo siguiente:

Bombilla de prueba de 12 V CC



Cinta aislante para usos eléctricos



Alicates de corte lateral



❑ Identificación de todos los cables

El primer paso de la instalación consiste en identificar todos los cables del vehículo que usted utilizará cuando haga la conexión de su sistema de sonido. Al identificar cada cable le sugerimos que lo etiquete empleando la cinta de enmascaramiento y un marcador permanente. Esto le ayudará a no confundirse cuando haga conexiones posteriormente.

Nota:

- No conecte el conector de alimentación a la unidad estéreo hasta después de haber hecho todas las conexiones. Si no hay tapas de plástico en los cables de conexión, aisle todos los cables expuestos con cinta para usos eléctricos hasta que esté listo para utilizarlos. Identifique los cables en el orden siguiente.

Cable de la alimentación

Si su vehículo tiene un radio o está precableado para poder conectar una:

Corte los cables del conector uno a uno (dejándolos tan largos como sea posible) para poder trabajar con ellos individualmente. Ponga la llave de contacto en la posición de accesorios y conecte uno de los cables de la bombilla de prueba al chasis.



Guía de instalación (continuación)

Toque con el otro cable de la bombilla de prueba cada uno de los cables expuestos procedentes del conector de la radio cortado. Toque un cable cada vez hasta encontrar el que encienda la bombilla de prueba.

Ahora ponga la llave de contacto en la posición de desactivación y luego en la de activación. Si la bombilla también se apaga y se enciende, ese cable será el de la alimentación del vehículo.

Si su vehículo no está cableado para una unidad de audio: Vaya al bloque de fusibles y encuentre el puerto de fusible para radio (RADIO), los accesorios (ACC) o el encendido (IGN).

Cable de batería

Si su unidad estéreo tiene un cable amarillo, necesitará localizar el cable de la batería del vehículo. De lo contrario, podrá ignorar este procedimiento. De lo contrario, podrá ignorar este procedimiento. (El cable amarillo de la batería proporcionará una alimentación continua para el funcionamiento del reloj, mantener el contenido de la memoria y otras funciones.)

Si su vehículo tiene una radio o está precableado para poder conectar una:

Con el sistema de encendido y los faros apagados, identifique el cable de la batería del vehículo conectando a masa uno de los cables de la bombilla de prueba al chasis y comprobando los cables expuestos restantes procedentes del conector de radio cortado.

Si su vehículo no está cableado para una unidad de audio: Vaya al bloque de fusibles y encuentre el puerto de fusible para la batería, generalmente marcado BAT.

Altavoces

Identifique los cables de los altavoces del vehículo. Hay dos cables por cada altavoz que están generalmente codificados.

Una forma muy práctica de identificar los cables de los altavoces y los altavoces que están conectados consiste en probar los cables con una pila AA de 1,5 V de la forma siguiente:

Sujete un cable contra un polo de la pila y golpee con el otro cable a través del otro polo. Si está sujetando un cable de altavoz oír un sonido de rozadura en uno de los altavoces.

Si no, siga probando con combinaciones diferentes de cables hasta localizar todos los cables de los altavoces. Cuando los ponga etiquetas, incluya la ubicación del altavoz en cada una de ellas.

Conexión de todos los cables

Ahora que ha identificado todos los cables del vehículo estará listo para empezar a conectarlos a los cables de la unidad estéreo. Los diagramas de cableado (→ páginas 250, 251) muestran las conexiones apropiadas y la codificación por colores de los cables.

Le recomendamos encarecidamente probar la unidad antes de realizar la instalación final.

Podrá poner la unidad en el suelo y hacer conexiones temporales para probar la unidad. Utilice cinta aislante para usos eléctricos para cubrir todos los cables expuestos.

Importante:

- Conecte el cable de alimentación rojo en último lugar, después de haber hecho y aislado todas las demás conexiones.

Masa

Conecte el cable de masa negro del conector de alimentación al chasis metálico del vehículo.

Altavoces

Conecte los cables de los altavoces. Consulte el diagrama de cableado para realizar las conexiones correctas. Siga atentamente el diagrama evitando estropear los altavoces y la unidad estéreo.

Los altavoces utilizados deberán ser capaces de manejar más de 45 W de potencia de audio. Si utiliza un amplificador de potencia de audio opcional, los altavoces deberán ser capaces de manejar la salida de potencia máxima del amplificador. Los altavoces con entrada nominal baja podrían estropearse.

La impedancia de los altavoces deberá ser de 4–8 Ω , la cual se encuentra marcada típicamente en la mayoría de los altavoces. Los altavoces de impedancia inferior o superior podrán afectar a la salida del sonido y causar daños en los altavoces y en la unidad estéreo.

Precaución:

- No conecte nunca a masa los cables de los altavoces. Por ejemplo, no utilice un sistema de masa del chasis ni un sistema común para altavoces de tres cables. Cada altavoz deberá conectarse separadamente utilizando cables aislados en paralelo. Si tiene dudas acerca de cómo se conectan los altavoces de su automóvil, consulte a su instalador profesional más cercano.

Antena motorizada

Conecte el cable de la antena motorizada del vehículo al cable de control de relé de la antena motorizada color azul oscuro.

Batería

Conecte el cable de batería amarillo al cable de radio correcto o al puerto de fusible de batería ubicado en el bloque de fusibles.

Antena

Conecte la antena enchufando su cable a un receptáculo de antena.

Equipo

Conecte cualquier equipo opcional según las instrucciones suministradas con el equipo. Lea las instrucciones de operación e instalación de cualquier equipo que conecte a esta unidad.

Alimentación

Conecte el cable de alimentación rojo al cable de radio correcto del vehículo o al puerto de fusible apropiado ubicado en el bloque de fusibles.

Si la unidad estéreo funciona correctamente con todas estas conexiones hechas, desconecte los cables y pase a realizar la instalación final.

❑ Instalación final**Conexiones de los cables**

Conecte todos los cables asegurándose de que cada conexión esté aislada y segura. Una todos los cables flojos y apriételos con cinta para que no se caigan posteriormente. Inserte ahora el monitor LCD en el collar de montaje.

¡Enhorabuena! Después de hacer unas pocas comprobaciones finales, usted estará listo para disfrutar de su nuevo sistema estéreo.

❑ Comprobaciones finales

1. Asegúrese de que todos los cables estén conectados y aislados correctamente.
2. Conecte el encendido para comprobar que la unidad funcione correctamente.

Si tiene dificultades, consulte a su instalador profesional autorizado más cercano para solicitarle ayuda.

❑ Preparación

- Para no herirse, le recomendamos encarecidamente que se ponga guantes cuando realice el trabajo de instalación.

- Desconecte el cable del terminal negativo \ominus de la batería (consulte las precauciones indicadas más abajo).
- La unidad deberá instalarse en una posición horizontal, con la parte delantera hacia arriba formando un ángulo conveniente, pero no superior a 30° .

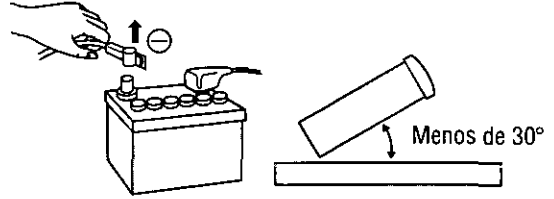
**Precaución:**

- No desconecte los terminales de la batería de un vehículo con computadora de viaje o navegación ya que todos los ajustes del usuario almacenados en la memoria se perderán. En su lugar tenga mucho cuidado al instalar la unidad para evitar cortocircuitos.

Esta unidad deberá ser instalada por un profesional. En caso de dificultad, consulte al instalador profesional más cercano.

1. Esta unidad sólo funciona con un sistema de 12 V CC con conexión de negativo a masa.
2. Haga cuidadosamente las conexiones eléctricas (\rightarrow páginas 250, 251). Si no lo hace podrá estropearse la unidad.
3. Conecte el cable de alimentación después de haber hecho todas las demás conexiones.
4. Asegúrese de conectar el cable de la batería (amarillo) al terminal positivo \oplus de la batería o al terminal del bloque de fusibles (BAT).
5. Aíse todos los cables expuesto para impedir cortocircuitos.
6. Asegure todos los cables flojos antes de instalar la unidad.
7. Lea atentamente las instrucciones de operación e instalación del equipo respectivo antes de conectarlo a esta unidad.

Precaución:

- Siga las leyes y reglamentos de su estado, provincia o país para instalar la unidad.

Guía de instalación (continuación)

Montaje de la unidad de control (CY-VMD9000U/CY-VMC7000U)

Retire la cubierta.

- Retire la cubierta de la unidad de control de la unidad principal (CY-VMD9000U/VMC7000U).
- Retire la cinta Velcro, si la hay, de la parte inferior de la unidad de control de la unidad principal (CY-VMD9000U/VMC7000U).

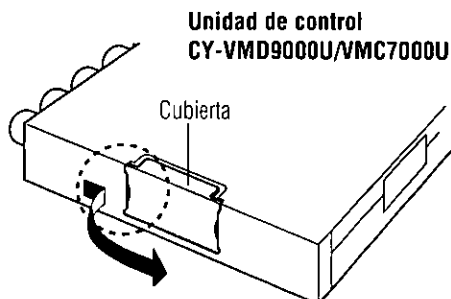

- 1 Enganche la cubierta con su dedo.
- 2 Deslice la cubierta y retírela.

Cuando vuelva a poner la cubierta:

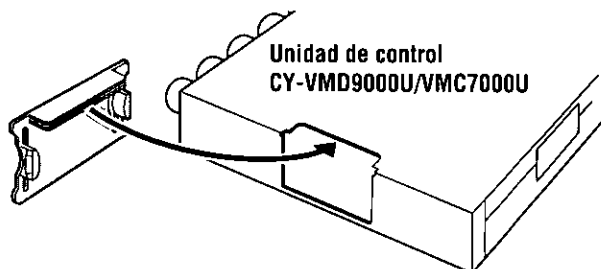

Vuelva a poner la cubierta. Asegúrese de acoplar el borde de la unidad de sintonización con la cubierta.

1 Conecte la unidad de control de la unidad principal (CY-VMD9000U/VMC7000U) a esta unidad (CA-TU9000U).

- 1 Deslice la unidad a lo largo de las guías, e inserte firmemente el conector en esta unidad.

- 2 Asegúrese de que los fiadores de la parte inferior de la unidad de control de la unidad principal estén en posición. Intente mover la unidad de control presionando su parte superior como se muestra mediante la flecha en la ilustración.

- 3 Inserte dos tornillos de cabeza de fijación ① desde la parte inferior de la unidad de control de audio-vídeo (CA-TU9000U) para fijarla. Asegúrese de que esté fijada firmemente.

Esta unidad (parte trasera)

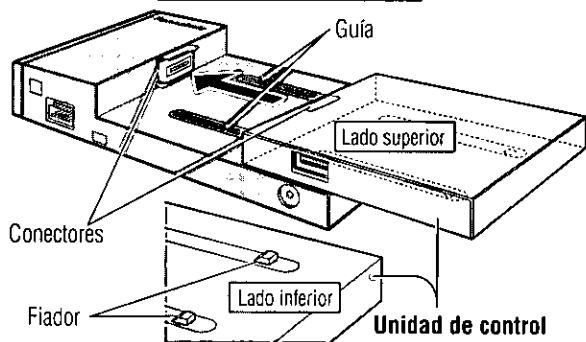

Unidad de control CY-VMD9000U/ VMC7000U

Asegúrese de que la unidad esté montada firmemente.

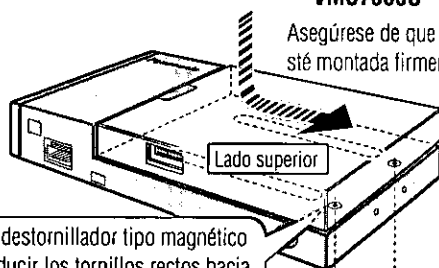

Utilice un destornillador tipo magnético para introducir los tornillos rectos hacia arriba.

Utilice un destornillador que sea apropiado para estos tornillos.

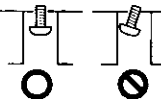

- ① Tornillo de cabeza de fijación (M3×6 mm)

Precauciones:

- No monte nunca la unidad en ninguna de las ubicaciones siguientes para evitar daños debidos al recalentamiento.
 - Cerca de una salida de calefacción.
 - Lugares como el tablero de instrumentos o el estante trasero, donde puede quedar expuesta a la luz solar directa.
- No monte la unidad cerca de la puerta, donde pueda quedar expuesta a la lluvia.

2 Instalación

☐ Monte la unidad en la alfombrilla del vehículo (Debajo del asiento del pasajero, etc.) utilizando cinta velcro ⑧.

Antes de montar el aparato, limpie el lugar de instalación de agua, polvo y manchas de aceite para mejorar la adhesión de la cinta velcro.

Coloque el lado de sellado de la cinta velcro ⑧ en la unidad de control AV, y luego monte la unidad en la alfombrilla.

Nota:

- Algunos materiales de alfombrillas tal vez no sean apropiados para realizar este método de montaje. En este caso, póngase en contacto con su centro de servicio Panasonic más cercano para realizar la instalación.

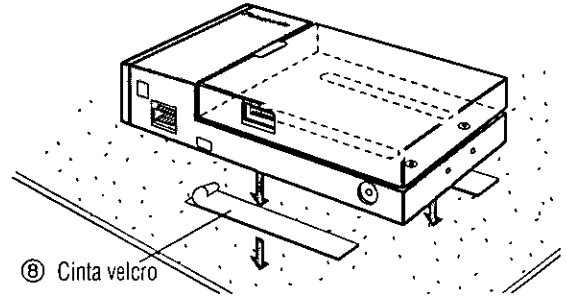

☐ Instalación de la unidad utilizando los soportes de montaje ⑤ y los soportes de base ⑥. (Cuando monte el aparato en el piso del automóvil)

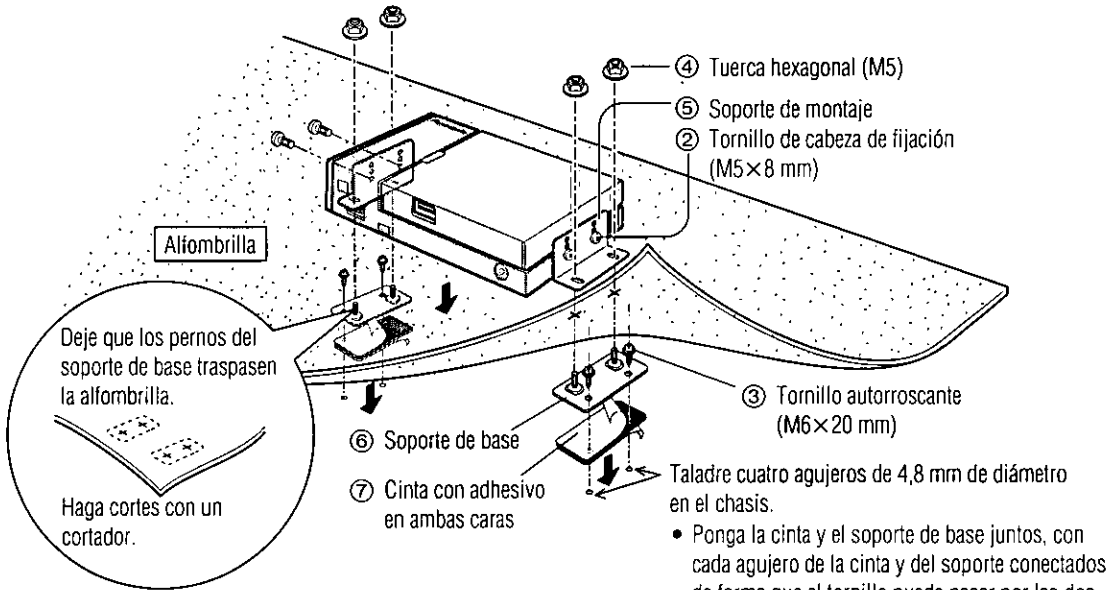

Nota:

- Aplique anticorrosivo a los agujeros y a los tornillos autorroscantes.

Precaución:

- Usted corre el riesgo de interferir con el montaje o causar daños si taladra el depósito de combustible, un conjunto de cables u otro componente.

Conexiones eléctricas

Diagrama de cableado

Esta unidad (parte trasera)

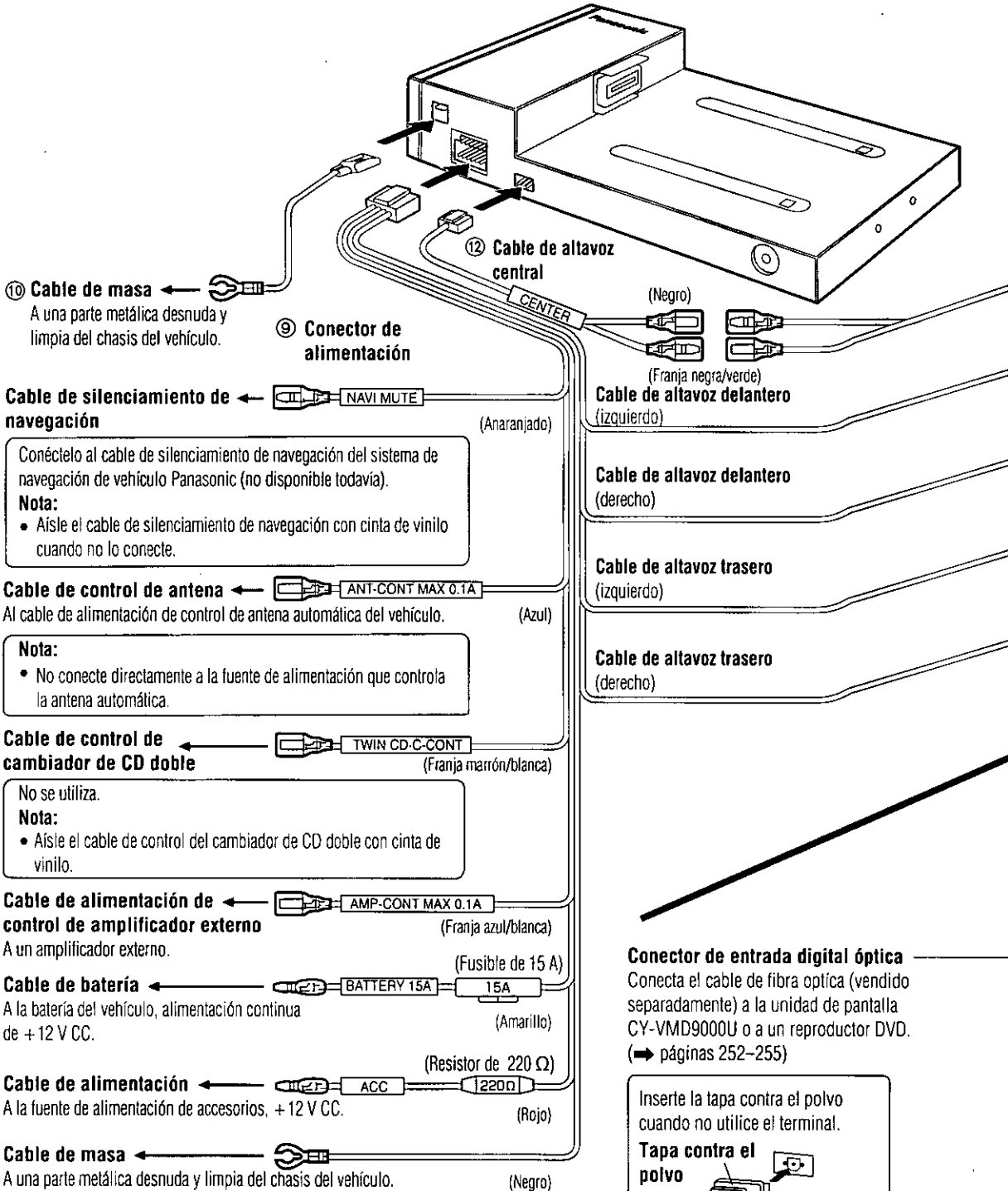

ESPAÑOL
67

Precauciones:

- Este producto ha sido diseñado para funcionar con un sistema de batería de 12 V CC y conexión de negativo a masa.
- Para impedir estropear la unidad, asegúrese de seguir el diagrama de conexiones mostrado más abajo.
- Quite aproximadamente 1/4" (5 mm) de revestimiento de los extremos de los cables antes de realizar la conexión.
- No inserte el conector de alimentación en la unidad hasta después de completar el cableado.
- Asegúrese de aislar cualquier cable expuesto a un posible cortocircuito al contactar el chasis del vehículo. Sujete todos los cables y evite que sus terminales toquen cualquier parte metálica.
- Tenga en cuenta que si su vehículo tiene una computadora de manejo o de navegación, al desconectar los terminales de la batería es posible que se pierda el contenido de la memoria de esas computadoras.
- Todos los demás métodos de instalación requieren la utilización de accesorios metálicos especializados. Consulte a un ingeniero de servicio cualificado o a su concesionario si se requieren otros métodos.

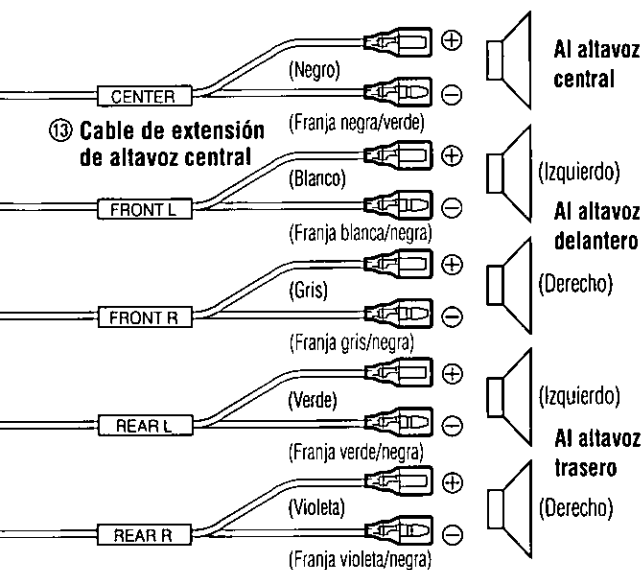

Accesorios utilizados para el cableado

N.º	Elemento	Cantidad
⑨	Conector de alimentación	1
⑩	Cable de mesa	1
⑪	Cable de extensión de antena de radio	1
⑫	Cable de altavoz central	1
⑬	Cable de extensión de altavoz central	1

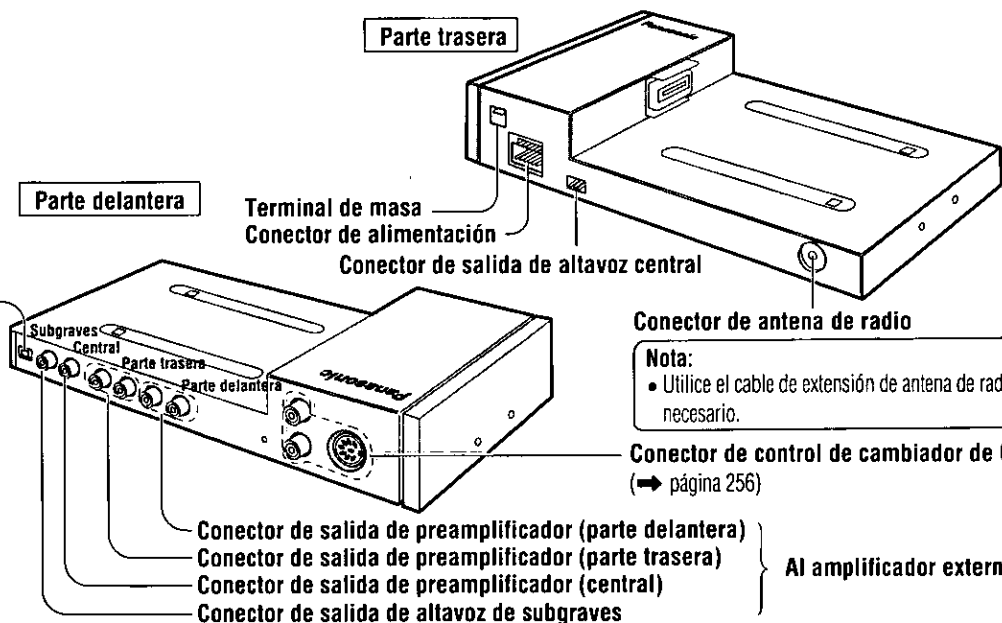

Nota:

- Utilice el cable de extensión de antena de radio ⑪ si es necesario.

Conexiones eléctricas (continuación)

Conexión con la unidad de pantalla (CY-VMD9000U)

ESPAÑOL 69

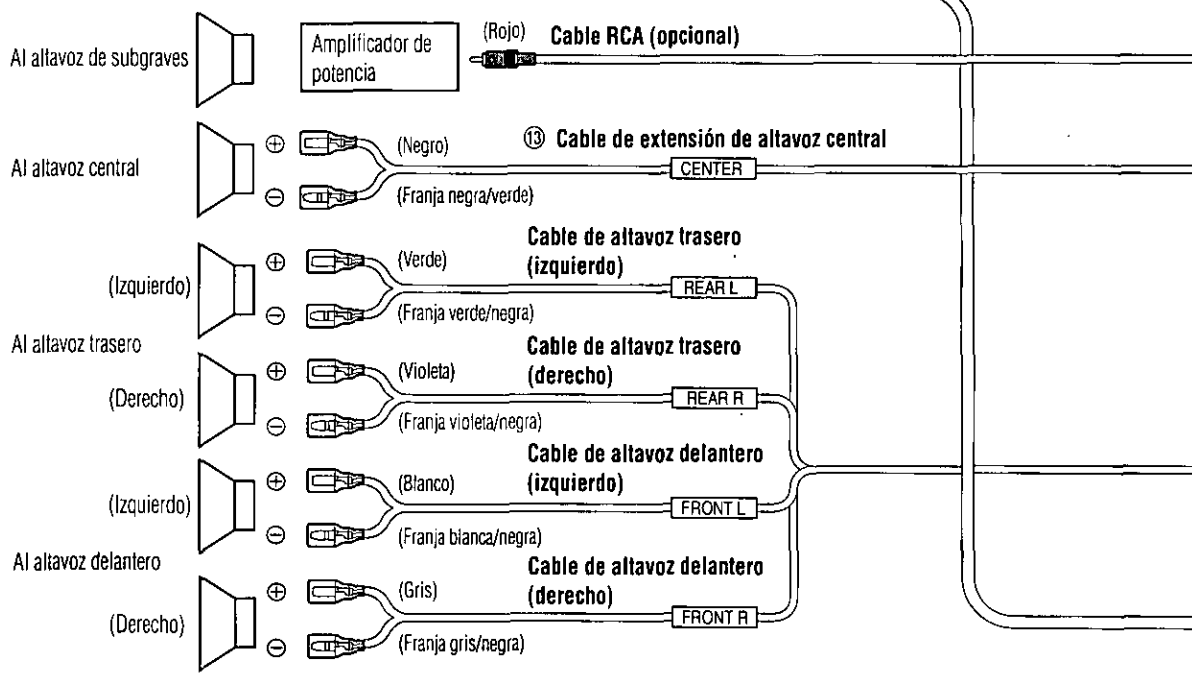
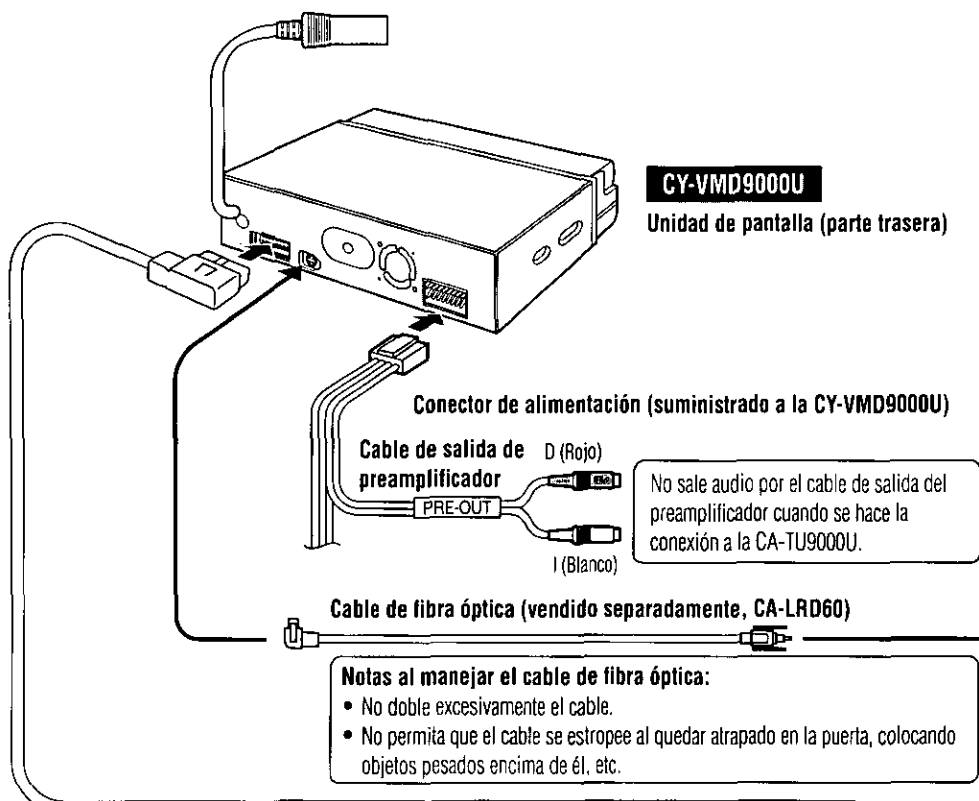

Notas:

- Consulte además los manuales de instrucciones de los dispositivos conectados.
- Consulte el manual de instrucciones de la CY-VMD9000U.

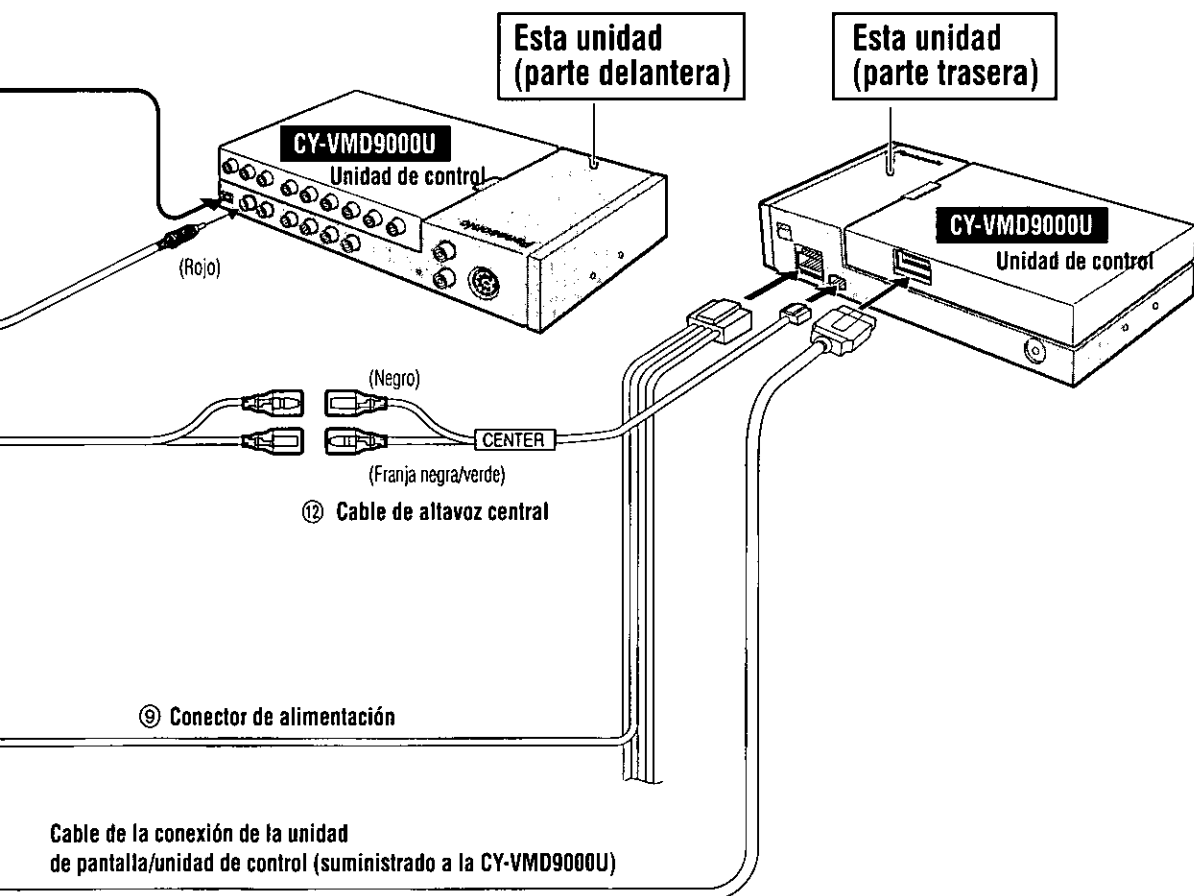

Conexiones eléctricas (continuación)

Conexión con la unidad de pantalla (CY-VMC7000U) y con el reproductor DVD (CX-DV700U)

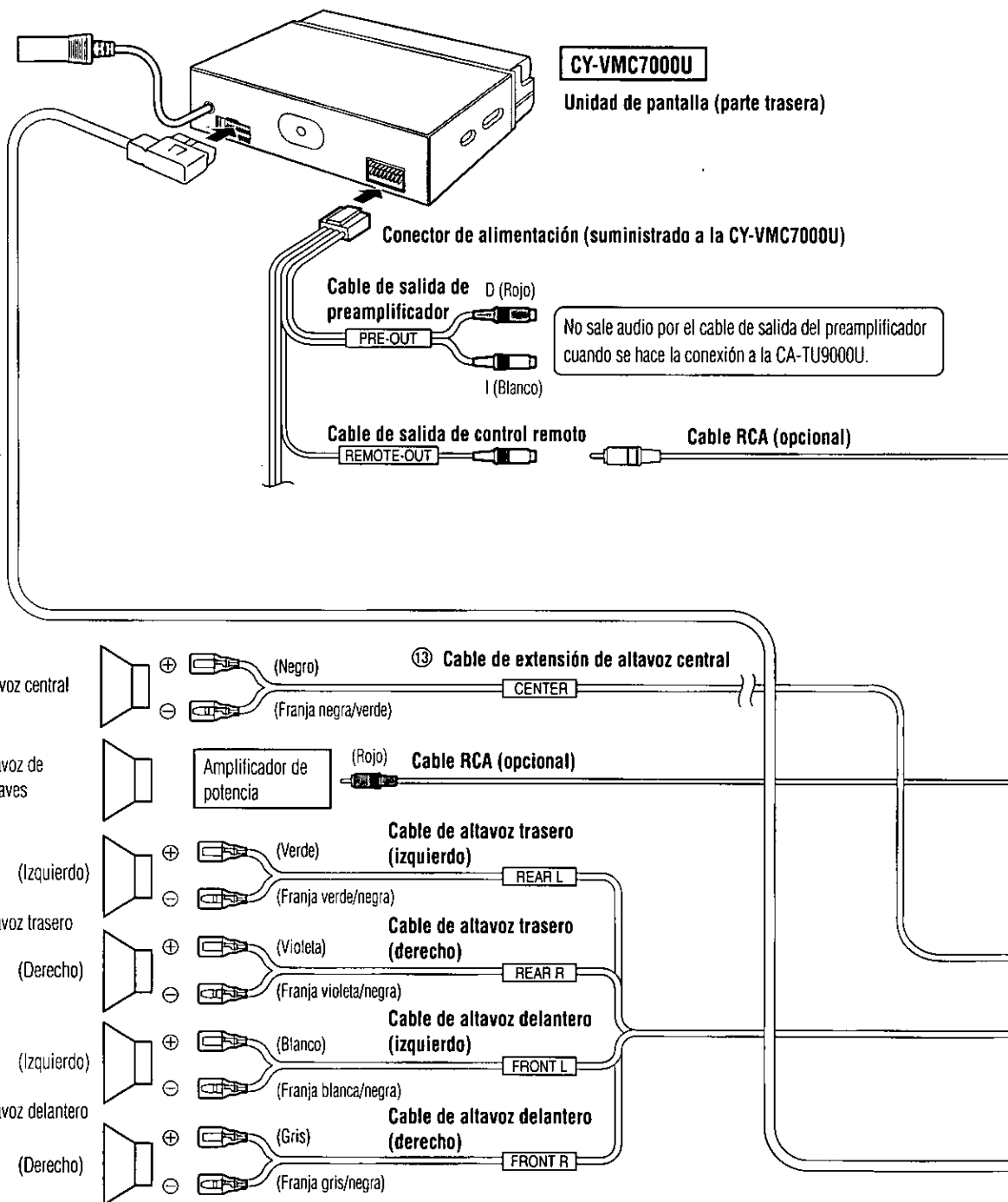

Notas:

- Consulte además los manuales de instrucciones de los dispositivos conectados.
- Consulte el manual de instrucciones de la CY-VMC7000U/CX-DV700U.

Notas al manejar el cable de fibra óptica:

- No doble excesivamente el cable.
- No permita que el cable se estropee al quedar atrapado en la puerta, colocando objetos pesados encima de él, etc.

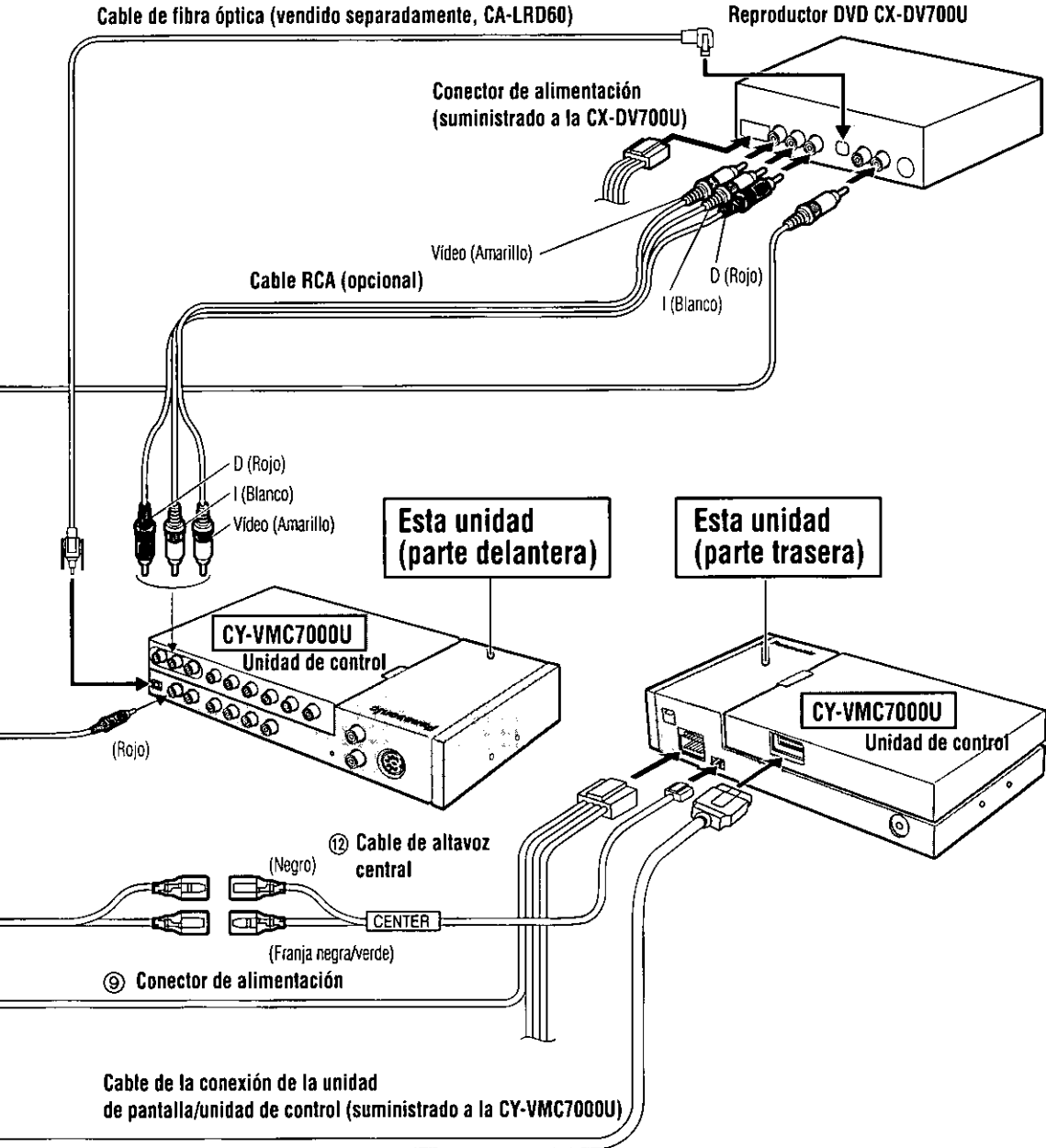

Conexiones eléctricas (continuación)

Conexión con un cambiador de CD (CX-DP88U)

Nota:

- Consulte además los manuales de instrucciones de los dispositivos conectados.

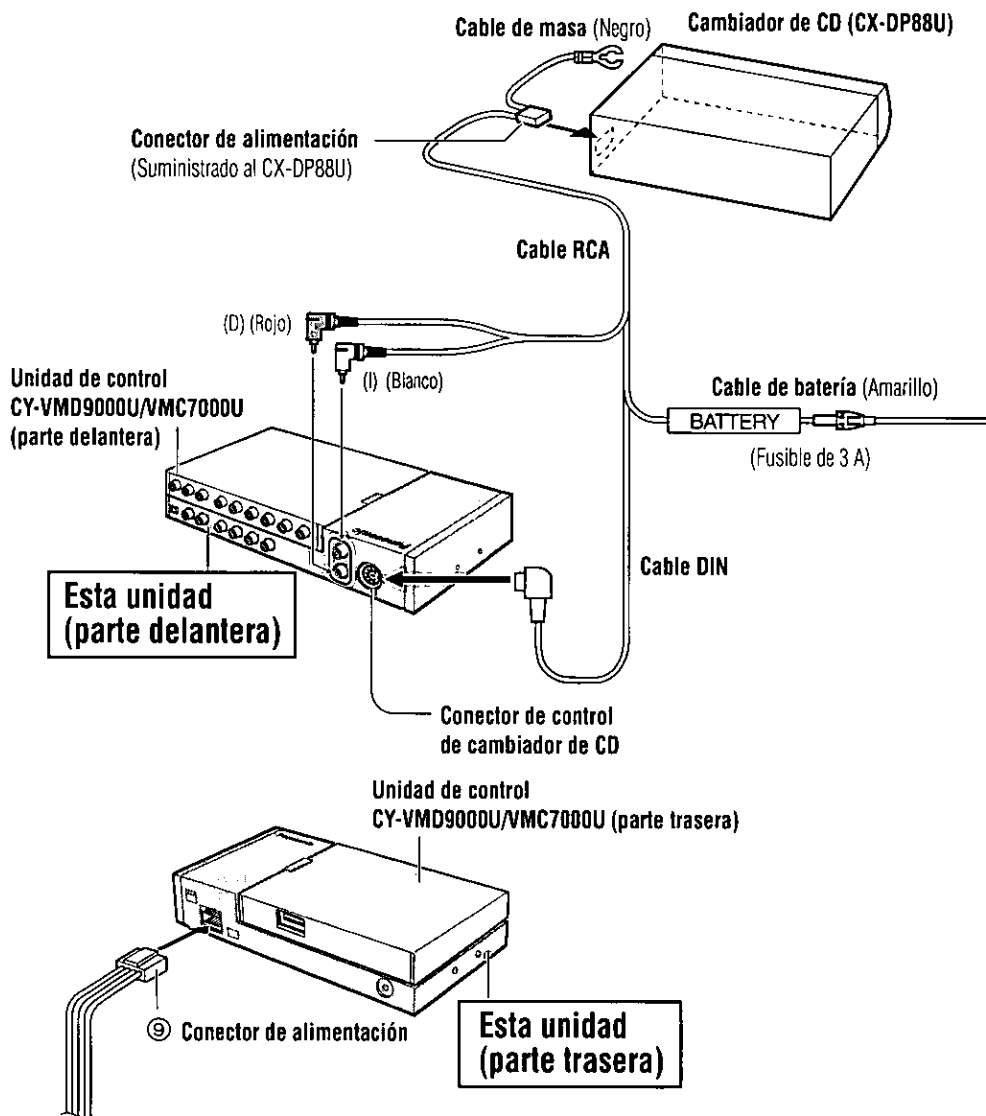

Solución de problemas

Pasos preliminares

Compruebe y siga los pasos descritos en las tablas siguientes.

Si sospecha que algo funciona mal

Desconecte inmediatamente la alimentación.

Desconecte el conector de alimentación y compruebe que la unidad no produzca humo ni esté caliente antes de solicitar las reparaciones. No intente nunca reparar la unidad usted mismo porque esto puede resultar peligroso.

Precauciones:

- No utilice la unidad si funciona mal o se produce algún otro problema.
- No utilice la unidad bajo condiciones anormales como, por ejemplo, sin sonido, o cuando produzca humo u olores extraños, porque puede causar un incendio o una descarga eléctrica. En este caso deje de utilizar inmediatamente la unidad y llame a la tienda donde la adquirió.

Nota:

- Consulte el manual de instrucciones de la unidad de pantalla (CY-VMD9000U/VMC7000U) para conocer el remedio.

Consejos para solucionar problemas

Comunes

Problema	Causa/Remedio
No hay alimentación.	La llave de contacto del vehículo no está en ON. → Ponga la llave de contacto del vehículo a la posición ACC u ON.
	Los cables no están conectados correctamente. → Conecte correctamente los cables.
	El cable de la batería no está conectado correctamente. → Conecte el cable de la batería al terminal que siempre lleva corriente.
	El cable de accesorios no está conectado correctamente. → Conecte el cable de accesorios a la fuente de alimentación de accesorios de su vehículo.
	El cable de masa no está conectado correctamente. → Conecte el cable de masa a una parte metálica del vehículo.
	El fusible está quemado. → Llame a la tienda donde adquirió la unidad o a su centro de servicio Panasonic más cercano (consulte la hoja adjunta) y pida un fusible de recambio.

Solución de problemas (continuación)

Radio

Problema	Causa/Remedio
Hay mucho ruido en las emisiones mono y estéreo por FM.	La emisora está demasiado lejos o las señales son demasiado débiles. → Seleccione otras emisoras o un nivel de señales más alto.
La estación presintonizada se repone.	La antena de la radio no se extiende lo suficiente. → Extienda completamente la antena de la radio.
	El cable de la batería no está conectado correctamente. → Conecte el cable de la batería al terminal que siempre conduzca corriente.

Navegación de vehículo, reproductor DVD, videograbadora, videocámara, cámara retrovisora, monitor trasero

Problema	Causa/Remedio
No se visualiza la imagen procedente de un sistema de navegación de vehículo.	La conexión del sistema de navegación de vehículo está mal hecha. → Haga correctamente la conexión.
	El ajuste de entrada del sistema de navegación de vehículo está mal hecho. → Haga correctamente el ajuste de entrada.
No se visualiza la imagen procedente de una videograbadora o videocámara.	La videograbadora o videocámara no está conectada correctamente. → Conéctela correctamente.
No sale sonido de una videograbadora o videocámara.	El nivel VTR1-IN y/o VTR2-IN está excesivamente alto. (Aparece la visualización "OVER".) → Ajuste el nivel de entrada de audio de la videograbadora.
La imagen procedente de un reproductor DVD no se visualiza.	El reproductor DVD no está conectado correctamente. → Conéctelo correctamente.
No se visualiza la imagen procedente de una cámara retrovisora.	La cámara retrovisora no está conectada correctamente. → Conéctela correctamente.
	El ajuste de entrada de la cámara no es correcto. → Haga correctamente el ajuste de entrada.
La imagen o el sonido del segundo monitor no pueden conmutarse.	No se ha seleccionado "AUTO" para el ajuste del monitor trasero. → Seleccione "AUTO" para el ajuste.

❑ Ajustes de la pantalla

Problema	Causa/Remedio
El brillo de la pantalla no es estable.	Se ha seleccionado "AUTO" para la intensidad de la iluminación. ➔ Seleccione uno de los niveles de intensidad de iluminación de "1" a "4" para que al ajuste de intensidad de iluminación no le afecte la intensidad de la luz.
La imagen está oscura. La imagen está blanquecina. Algo falla en la imagen. La imagen tiene un color claro.	La pantalla no está ajustada correctamente. ➔ Haga todos los ajustes necesarios en la pantalla.
Aparecen puntos rojos, azules o verdes.	Ésta es una de las características de los paneles de cristal líquido y no constituye ningún problema.

❑ Ajustes del sonido

Problema	Causa/Remedio
No hay sonido de los altavoces delanteros o traseros derechos o izquierdos.	Los cables no están conectados correctamente. ➔ Conecte correctamente los cables.
Los sonidos derecho e izquierdo están invertidos cuando se escucha sonido estéreo.	El cable del altavoz derecho está conectado al altavoz izquierdo, y el cable del altavoz izquierdo está conectado al altavoz derecho. ➔ Conecte los cables de altavoces a los altavoces correctos.
No hay sonido de los altavoces.	El ajuste de los altavoces es "ON" o "NONE". ➔ Ajústelo correctamente.

❑ Control remoto

Problema	Causa/Remedio
Los botones no sirven para hacer operaciones.	Las polaridades de la pila están invertidas. ➔ Inserte correctamente la pila.
	La pila está en mal estado. ➔ Compruebe la pila.
	La pila está agotada. ➔ Cambie la pila.
	El control remoto apunta en dirección equivocada. ➔ Dirija el control remoto al sensor del control remoto situado en la unidad de pantalla.

Solución de problemas (continuación)

Mensajes de error

Visualización	Causa/Remedio
— E1 —	<ul style="list-style-type: none">• El disco está sucio, o al revés.• El disco tiene rayas.• El disco no sale expulsado. <p>➔ Compruebe el disco.</p> <p>➔ Presione [▲] (EJECT). Si el problema persiste, presione el interruptor de reposición. (Presione el interruptor de reposición en el cambiador CD.) Si no se restaura la operación normal, llame a la tienda donde adquirió la unidad o al centro de servicio Panasonic más cercano para solicitar reparaciones.</p>
— E2 —	
— E3 —	<p>La unidad no funciona debido a alguna causa.</p> <p>➔ Presione [▲] (EJECT). Si el problema persiste, presione el interruptor de reposición. (Presione el interruptor de reposición en el cambiador CD.) Si no se restaura la operación normal, llame a la tienda donde adquirió la unidad o al centro de servicio Panasonic más cercano para solicitar reparaciones.</p>
NO DISC	<p>No hay disco en el reproductor.</p> <p>➔ Inserte el disco en la ranura del disco.</p>
NO MAGAZINE	<p>No hay cargador cargado con discos en el cambiador.</p> <p>➔ Cargue el cambiador con un cargador cargado con discos.</p>
PAL/NTSC ERR	<p>Se intentó reproducir un disco PAL.</p> <p>➔ Presione [▲] (EJECT) y compruebe el disco.</p>
REGION ERR	<p>Se intentó reproducir un disco con un número de región que no es el "1" ni "ALL".</p> <p>➔ Presione [▲] (EJECT) y compruebe el disco.</p>

Notas:

- Puede haber casos en los que los números de los discos afectados por un error aparezcan antes de E1 y E2.
- Las visualizaciones y los pasos que deben tomarse para eliminar los errores cambian en parte según el cambiador. Para conocer más detalles, consulte el manual de instrucciones del cambiador utilizado.

Mantenimiento

Su producto ha sido diseñado y fabricado para garantizar un mantenimiento mínimo. Utilice un paño blando para realizar la limpieza rutinaria del exterior. No utilice nunca bencina, diluyente u otros disolventes.

Reparación de la unidad

Si las sugerencias de las tablas no solucionan el problema, le recomendamos llevar la unidad a su centro de servicio Panasonic autorizado más cercano. La unidad sólo deberá ser reparada por un técnico cualificado.

Cambio del fusible

Utilice fusibles del mismo amperaje que el especificado (15 A). La utilización de sustitutos diferentes o fusibles de mayor amperaje, o la conexión directa de la unidad sin utilizar el fusible, puede causar un incendio o estropear la unidad.

Si falla el fusible de recambio, póngase en contacto con su centro de servicio Panasonic más cercano para que hagan las reparaciones necesarias.

Interruptor de reposición

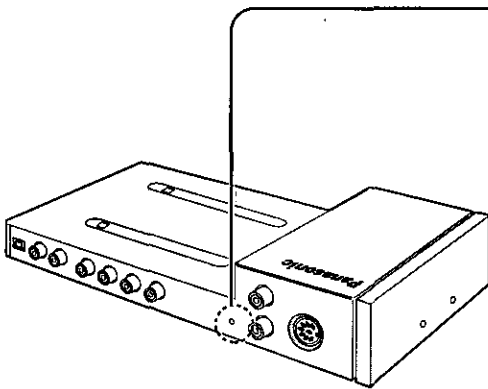

Interruptor de reposición

Meta un palillo duro y delgado en el agujero para presionar el botón de reposición.

Presione también el interruptor de reposición de lado delantero de la unidad de pantalla (CY-VMD9000U/VMC7000U).

- La unidad vuelve a su estado predeterminado cuando se soluciona el problema. Recuerde que los datos y los ajustes almacenados en la memoria se perderán.

Importante:

- Presione el interruptor sólo cuando la unidad no pueda funcionar a pesar de presionar cualquier botón.
- Si la unidad no vuelve a su estado normal, llame al centro de servicio Panasonic más cercano para solicitar reparaciones.

Mantenimiento

Notas acerca de los discos

Cómo tomar los discos

- No toque la parte inferior de los discos.
- No raye los discos.
- No doble los discos.
- Cuando no los utilice, guárdelos en sus cajas.

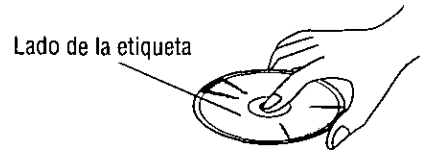

No utilice discos de formas irregulares.

No deje los discos en los lugares siguientes:

- Bajo la luz directa del sol
- Cerca de calefacciones de vehículos
- Lugares sucios, polvorientos y húmedos
- Asientos y tableros de instrumentos

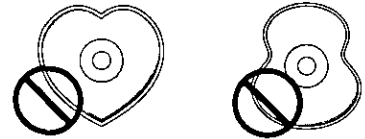

No utilice discos de formas irregulares.

<Bien>

<Mal>

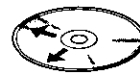

Limpieza de los discos

Utilice un paño seco y blando para frotar desde el centro del disco hacia fuera.

Cuidados con los discos nuevos

- Un disco nuevo puede tener los bordes toscos en su perímetro interior y exterior. Lo que puede causar un mal funcionamiento.
- Elimine la tosquedad de los bordes utilizando un lapicero, etc.

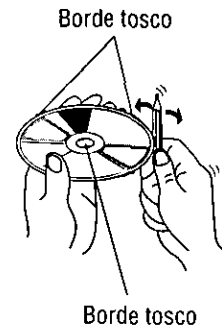

Definición de términos

Conector de salida de audio digital (Óptico)

El conector de salida de audio digital (óptico) convierte las señales eléctricas en señales ópticas y las transfiere al amplificador. Por consiguiente, dispone de varias características útiles entre las que se encuentran su inmunidad a la interferencia eléctrica de fuentes externas, y su habilidad para impedir que se genere ruido y su efecto mínimo en el entorno exterior.

Dolby Digital

Este formato totalmente discreto divide las señales musicales en 5,1 canales: Delantero izquierdo (L), delantero derecho (R), central (C), ambiental izquierdo (LS), ambiental derecho (RS) y subgraves (SW: 0,1 canal) para la grabación y la reproducción. El número de canales grabados depende del software.(1 a 5,1 canales)

Fabricado bajo licencia de Dolby Laboratories. "Dolby" y el símbolo de la doble D son marcas registradas de Dolby Laboratories. Trabajos confidenciales sin publicar. © 1992-1997 Dolby Laboratories. Todos los derechos reservados.

Dolby Pro Logic

Este formato graba en dos canales las señales procedentes de cuatro canales [delantero izquierdo (L), delantero derecho (R), central (C) y sonido ambiental mono (S)], descodifica esos canales mediante un descodificador Dolby Pro Logic, y luego da salida a las señales resultantes a cuatro canales.

dts

Este formato requiere más datos que Dolby Digital, y proporciona una reproducción de sonido ambiental de calidad más alta.

Similar a Dolby Digital, este formato completamente discreto divide las señales musicales en 5,1 canales: delantero izquierdo (L), delantero derecho (R), central (C), ambiental izquierdo (LS), ambiental derecho (RS) y subgraves (SW: canal 0,1) para grabar y reproducir.

Fabricado bajo licencia de Digital Theater Systems, Inc. Patente de los EE.UU. número 5.451.942 y otras patentes mundiales emitidas y pendientes. "DTS" y "DTS Digital Surround" son marcas de fábrica de Digital Theater Systems, Inc. © 1996 Digital Theater Systems, Inc. Todos los derechos reservados.

DVD interactivo

Un DVD interactivo es software DVD que incluye múltiples ángulos, múltiples finales del argumento, etc.

Pantalla de buzón

Esto se refiere a una pantalla en la que la imagen de reproducción de los DVDs o CDs de vídeo de pantalla ancha aparece con franjas negras a lo largo de la parte superior e inferior.

Pantalla de panorámica y exploración

Esto se refiere a una pantalla en la que la imagen de reproducción de los DVDs o CDs de vídeo de pantalla ancha queda cortada en los lados derecho e izquierdo.

Audio PCM lineal (LPCM)

En este formato, la señal de audio se convierte en datos digitales y se graba en dos canales sin compresión. Como la capacidad de un disco DVD Vídeo es muy grande, éste puede guardar más datos con mejor precisión que un CD.

Control de reproducción (CD de vídeo)

Si el CD de vídeo tiene "With Playback Control" o algo escrito en su superficie o en su caja, las escenas o la información que vaya a verse (o escucharse) podrá seleccionarse interactivamente con la pantalla observando el menú mostrado en la misma.

En estas instrucciones, a la reproducción utilizando la pantalla de menú se le llama "reproducción con menú" para los CDs de vídeo. Este reproductor es compatible con CDs de vídeo con control de reproducción.

Título, capítulo (DVD)

Los DVDs se dividen en algunas secciones grandes (títulos) o en algunas secciones pequeñas (capítulos). Cada sección está numerada, y a estos números se les llama "número de título" o "número de capítulo".

Título 1		Título 2	
Capítulo 1	Capítulo 2	Capítulo 1

Pista (CD de vídeo/CD)

Los CDs de vídeo y los CDs se dividen en algunas secciones (pistas). Cada sección está numerada, y a estos números se les llama "número de pista".

Pista 1	Pista 2	Pista 3	Pista
---------	---------	---------	-------------

Lista de códigos de idiomas

Para introducir los códigos de idiomas, consulte la página 230.

Código	Nombre de idioma
6565	Afar
6566	Abkhazian
6570	Afrikaans
6577	Ameharic
6582	Árabe
6583	Assamese
6588	Aimara
6590	Azerbaiyano
6665	Bashkir
6669	Bielorruso
6671	Búlgaro
6672	Bihari
6678	Bengalí; Bangla
6679	Tibetano
6682	Bretón
6765	Catalán
6779	Corso
6783	Checo
6789	Galés
6865	Danés
6869	Alemán
6890	Butanés
6976	Griego
6978	Inglés
6979	Esperanto
6983	Español
6984	Estonio
6985	Vasco
7065	Persa
7073	Finés
7074	Fiyiano
7079	Faroese
7082	Francés
7089	Frisio
7165	Irlandés
7168	Gaélico escocés
7176	Gallego
7178	Guaraní
7185	Gujarati
7265	Hausa
7273	Hindi
7282	Croata
7285	Húngaro

Código	Nombre de idioma
7289	Armenio
7365	Interlingua
7378	Indonesio
7383	Islandés
7384	Italiano
7387	Hebreo
7465	Japonés
7473	Yidish
7487	Javanés
7565	Georgiano
7575	Kazajstano
7576	Groenlandés
7577	Camboyano
7578	Kannada
7579	Coreano
7583	Cachemir
7585	Kurdo
7589	Kirguiz
7665	Latín
7678	Lingala
7679	Laosiano
7684	Lituano
7686	Letón
7771	Malagasy
7773	Maorí
7775	Macedonio
7776	Malayalam
7778	Mongol
7779	Moldavo
7782	Marathi
7783	Malayo
7784	Maltés
7789	Birmano
7865	Nauru
7869	Nepalí
7876	Holandés
7879	Noruego
7982	Oriya
8065	Punjabi
8076	Polaco
8083	Pashto, pushto
8084	Portugués
8185	Quechua

Código	Nombre de idioma
8277	Rhaeto-Romance
8279	Rumano
8285	Ruso
8365	Sánscrito
8368	Sindi
8372	Serbocroata
8373	Singhalese
8375	Eslovaco
8376	Esloveno
8377	Samoano
8378	Shona
8379	Somalí
8381	Albano
8382	Serbio
8385	Sudanés
8386	Sueco
8387	Suahili
8465	Tamil
8469	Telugu
8471	Tajik
8472	Tailandés
8473	Tigrinya
8475	Turkmen
8476	Tagalo
8479	Tonga
8482	Turco
8484	Tártaro
8487	Twi
8575	Ucraniano
8582	Urdu
8590	Uzbeko
8673	Vietnamita
8679	Volapük
8779	Wolof
8872	Xhosa
8979	Yoruba
9072	Chino
9085	Zulú

Especificaciones

Las especificaciones para la CY-VMD9000U no se incluyen en las siguientes.

Generalidades

Alimentación:	12 V CC (11 V–16 V), tensión de prueba de 14,4 V, negativo a masa
Consumo:	Menos de 10 A
Potencia de salida máxima:	45 W×4 canales+35 W (a 16 V)
Impedancia de altavoces compatibles:	4 Ω
Tensión de salida de preamplificador:	4 Vrms
Impedancia de salida de preamplificador:	Menos de 60 Ω
Dimensiones (An×Al×Prof):	9 ⁵ / ₈ "×1 ⁵ / ₈ "×5 ⁷ / ₈ " (245×42×150 mm)
Peso:	(2 lb. 14 oz.) 1,3 kg

Radio de FM en estéreo

Gama de frecuencias:	87,9–107,9 MHz
Sensibilidad útil:	12 dBf
Separación estéreo:	35 dB (1 kHz)
Relación señal a ruido:	60 dBf

Radio de AM en estéreo

Gama de frecuencias:	530–1 710 kHz
Sensibilidad útil:	33 dB/μV
Relación de rechazo de imagen:	50 dB

Sección de audio

Tensión de salida/impedancia:	4 Vrms/60 Ω
Características de frecuencia (cuando se selecciona "LARGE"):	
Delanteros I/D, central, traseros (ambientales) I/D:	20 Hz–20 kHz (±1 dB)
Tiempo de retardo	
Dolby Digital	
Central:	0–5 ms
Traseros (ambientales) I/D:	0–15 ms
Dolby Pro Logic	
Traseros (ambientales) I/D:	15–30 ms
Distorsión:	
Delanteros I/D (1 kHz, 0 dB, entrada PCM):	0,01 %
Gama dinámica:	96 dB
Relación señal a ruido:	100 dB

Nota:

- Las especificaciones y el diseño están sujetos a cambios sin previo aviso con motivo de mejoras en la tecnología.

**Panasonic Consumer Electronics
Company, Division of Matsushita
Electric Corporation of America**
One Panasonic Way, Secaucus,
New Jersey 07094
<http://www.panasonic.com>

**Panasonic Sales Company.
Division of Matsushita Electric of
Puerto Rico, Inc. ("PSC")**
Ave. 65 de Infanteria, Km. 9.5
San Gabriel Industrial Park,
Carolina, Puerto Rico 00985
<http://www.panasonic.com>

Panasonic Canada Inc.
5770 Ambler Drive,
Mississauga, Ontario
L4W 2T3
<http://www.panasonic.ca>